





**V.V. Zhirinovsky  
University  
of World Civilizations**

**RUSSIA AND THE WORLD:  
THE DEVELOPMENT OF CIVILIZATIONS.  
SCIENTIFIC HERITAGE  
AND VIEWS OF V.V. ZHIRINOVSKY  
ON THE EMERGING WORLD ORDER**

*Collection XIII international  
scientific and practical conference*

*(13–14 April, 2023)*

Moscow  
Publishing house UWC  
2023



**Университет  
Мировых Цивилизаций  
имени В.В. Жириновского**

**РОССИЯ И МИР:  
РАЗВИТИЕ ЦИВИЛИЗАЦИЙ.  
НАУЧНОЕ НАСЛЕДИЕ  
И ВЗГЛЯДЫ В.В. ЖИРИНОВСКОГО  
НА ФОРМИРУЮЩИЙСЯ МИРОПОРЯДОК**

*Материалы XIII международной  
научно-практической конференции*

*(13–14 апреля 2023 г.)*

Москва  
Издательский дом «УМЦ»  
2023

УДК 316.354.4  
ББК 60.5  
Р 76

**Редакционная коллегия:**

*М.А. Булавина*, кандидат юридических наук, доцент, Университет мировых цивилизаций; *И.В. Заикина*, кандидат юридических наук, заведующий кафедрой гражданско-правовых дисциплин, Университет мировых цивилизаций; *Т.А. Пантелеева*, кандидат филологических наук, доцент, Университет мировых цивилизаций; *С.А. Попова*, кандидат экономических наук, доцент, Университет мировых цивилизаций; *А.А. Романов*, кандидат исторических наук, заведующий кафедрой мировых цивилизаций и мировой политики, Университет мировых цивилизаций; *Т.В. Сичкарь*, кандидат технических наук, доцент, Университет мировых цивилизаций; *С.П. Шорохова*, кандидат философских наук, доцент, Университет мировых цивилизаций

**Ответственный редактор:**

*М.А. Булавина*, кандидат юридических наук, доцент, Университет мировых цивилизаций

**Р 76 Россия и мир: развитие цивилизаций. Научное наследие и взгляды В.В. Жириновского на формирующийся миропорядок: материалы XIII международной научно-практической конференции (13–14 апреля 2023 г.).** — Москва : Издательский дом УМЦ, 2023. — 596 с.

ISBN 978-5-6048971-9-5

В сборник вошли материалы выступлений, докладов и статьи отечественных и зарубежных ученых, политиков, преподавателей, аспирантов, студентов, представителей государственных органов, других участников международной научно-практической конференции, посвященные вопросам развития современной цивилизации, формирования нового миропорядка, изучению взглядов В.В. Жириновского на роль России в мире.

*Издание адресовано научным работникам, преподавателям, аспирантам, студентам высших учебных заведений.*

The collection includes materials of speeches, reports and articles by domestic and foreign scientists, politicians, teachers, graduate students, students, representatives of state bodies, other participants of the international scientific and practical conference devoted to the development of modern civilization, the formation of a new world order, the study of V.V. Zhirinovsky's views on the role of Russia in the world.

*The publication is addressed to researchers, teachers, graduate students, students of higher educational institutions.*

УДК 316.354.4  
ББК 60.5

*Материалы публикуются в авторской редакции. Авторы опубликованных материалов несут ответственность за подбор и точность приведенных фактов, цитат, собственных имен, статистических данных и прочих сведений.*

*The materials are being published in the author's edition. The authors of the published materials bear responsibility for the selection and accuracy of the presented facts, quotations, proper names, statistical data and other information.*

ISBN 978-5-6048971-9-5

© Коллектив авторов, 2023  
© АНО ВО «УМЦ», 2023

# Содержание

## Пленарное заседание

*Слуцкий Л.Э.*

Роль ЛДПР в реализации приоритетов развития  
России в современной геополитической обстановке... 18

*Slutsky L.E.*

The role of the Liberal Democratic Party  
in the implementation of Russia's development  
priorities in the current geopolitical situation ..... 18

*Слоботчиков О.Н.*

Развитие внутри- и межцивилизационных  
отношений как основа стабильного миропорядка..... 33

*Slobotchikov O.N.*

The development of intra- and intercivilizational  
relations as the basis of a stable world order ..... 33

*Аванян Э.А.*

«Цивилизационный стандарт-2050»  
как способ гармонизации ноосферного развития  
человечества..... 43

*Avanyan E.A.*

Civilization standard-2050 — a way to harmonize  
the noospheric development of mankind ..... 43

*Булавина М.А.*

Защита национальной культуры России  
в эпоху продвижения «западных» ценностей ..... 55

*Bulavina M.A.*

Protection of Russia's National Culture in the Era  
of Promotion of «Western» Values ..... 55

*Гаспарян М.Ю.*

Угрозы и вызовы современного мира цивилизации  
по уничтожению (культуроциду) всемирного  
наследия..... 56

|   |  |     |
|---|--|-----|
| <i>Gasparyan M.Yu.</i>                  | Threats and challenges of the modern world of civilization for the destruction (culturocide) of the world heritage.....  | 62  |
| <i>Жилкин В.А.</i>                      | Исторические и пророческие прогнозы В.В. Жириновского о великой исторической миссии России в эпоху революционных перемен и формирования справедливого и устойчивого мироустройства ....              | 70  |
| <i>Jilkin V.A.</i>                      | Historical and prophetic forecasts by V.V. Zhirinovsky about the great historical mission of Russia in the era of revolutionary change and the transformation of a just and stable world order ..... | 64  |
| <i>Захариев З.М.</i>                    | Мир меняется необратимо .....  | 86  |
| <i>Zahariev Z.M.</i>                    | The world is changing irreversibly.....  | 86  |
| <i>Иванеев С.В.</i>                     | Гуманистическое наследие и взгляды В.В. Жириновского по вопросу противодействия проявлению в условиях глобализации конфликтогенного потенциала ислама .....  | 95  |
| <i>Ivaneev S.V.</i>                     | Humanistic heritage and views of V.V. Zhirinovsky on the issue of counteracting the manifestation of the conflict potential of Islam in the context of globalization.....                            | 95  |
| <i>Кандыбович С.Л., Разина Т.В.</i>     | Вопросы исторической памяти в трудах В.В. Жириновского и их современное состояние .....  | 101 |
| <i>Kandybovich S.L., Razina T.V.</i>    | Questions of historical memory in the works of V.V. Zhirinovsky and their current state.....   | 101 |
| <i>Кожанова И.А., Новосельский С.О.</i> | Проблемы цифровой культуры современного российского общества .....   | 118 |

|   |     |
|---|-----|
| <i>Kozhanova I.A., Novoselsky S.O.</i>  |     |
| Problems of digital culture of modern Russian society .....   | 118 |
| <i>Конюхов Н.И.</i>   |     |
| О провидчески-прогностических способностях В.В. Жириновского .....  | 125 |
| <i>Konyukhov N.I.</i>   |     |
| On the visionary and prognostic abilities of V.V. Zhirinovsky .....   | 125 |
| <i>Мурзин В.А.</i>  |     |
| Основные направления деятельности ветеранского сообщества в сфере воспитания молодежи в свете указаний В.В. Жириновского .....                                  | 138 |
| <i>Murzin V.A.</i>  |     |
| The main activities of the veteran community in the field of youth education in the light of the instructions of V.V. Zhirinovsky .....                         | 138 |
| <i>Кураленко С.В., Пивоваров Ю.Ф.</i>   |     |
| Восточный вектор развития российской цивилизации: перспективы, проблемы и решения в контексте научного наследия В.В. Жириновского .....                         | 147 |
| <i>Kuralenko S.V., Pivovarov Yu.F.</i>  |     |
| The eastern vector is the development of russian civilization: prospects, problems and solutions in the context of V.V. Zhirinovsky's scientific heritage ..... | 147 |
| <i>Рогов И.И.</i>   |     |
| Имперские взгляды В.В. Жириновского и вызовы перед Россией в XXI столетии .....   | 158 |
| <i>Rogov I.I.</i>   |     |
| Imperial views of V.V. Zhirinovsky and challenges facing Russia in the 21 <sup>st</sup> century .....   | 158 |

**Динамика межцивилизационных  
и международных отношений на современном этапе:  
интеграционные и дезинтеграционные  
процессы**

|   |     |
|---|-----|
| <i>Вафин А.М.</i>   |     |
| В.В. Жириновский:<br>научный анализ демократии.....   | 167 |
| <i>Vafin A.M.</i>   |     |
| V.V. Zhirinovsky: scientific analysis of democracy .....  | 167 |
| <i>Волох В.А., Шорохова С.П.</i>  |     |
| Современная Россия: проблемы и приоритеты<br>государственной политики в сфере миграции<br>населения .....   | 170 |
| <i>Volokh V.A., Shorokhova S.P.</i>   |     |
| Modern Russia: problems and priorities of state policy<br>in the field of population migration .....  | 170 |
| <i>Звонарёва Л.У., Звонарёв О.В.</i>  |     |
| Творчество Мухтара Ауэзова и духовные поиски<br>русских писателей в XXI в. как наглядное проявление<br>духовной общности различных частей русского<br>мира.....                             | 179 |
| <i>Zvonareva L.U., Zvonarev O.V.</i>  |     |
| Moukhtar Aouezov's creative work and mental quests<br>of the Russian writers in the XXI century<br>as the manifestation of the various parts of the Russian<br>world spiritual entity ..... | 179 |
| <i>Рольф Клауберг</i>   |     |
| Новый формирующийся мировой экономический<br>порядок в XXI век .....  | 190 |
| <i>Rolf Clauberg</i>  |     |
| The new emerging world economic order<br>for the 21 <sup>st</sup> century .....   | 190 |
| <i>Красовская Н.Р.</i>  |     |
| Проверенные технологии: западные лекала<br>украинских пропагандистских комиксов .....   | 203 |



|                                     |   |     |
|-------------------------------------|---|-----|
| <i>Krasovskaya N.R.</i>             | Verified technologies: Western patterns<br>in Ukrainian propaganda comics .....   | 203 |
| <i>Чешуин Н.А., Тарарина Л.И.</i>   | Стратегии перевода медицинской терминологии<br>на основе выступлений зарубежных врачей<br>с английского языка на русский .....  | 213 |
| <i>Cheshuin N.A., Tararina L.I.</i> | Strategies of translating medical terminology based<br>on the performances of foreign doctors from English<br>into Russia ..... | 213 |
| <i>Федорищенко А.И.</i>             | Критический анализ нелиберального проекта<br>реформы системы образования Российской<br>Федерации .....                          | 221 |
| <i>Fedorishchenko A.I.</i>          | Critical analysis of the neoliberal project of the reform<br>of the education system of the Russian Federation .....            | 221 |
| <i>Федорищенко А.И.</i>             | Постанархические идеи в дискурсе интеллектуальной<br>элиты современного Запада .....  | 223 |
| <i>Fedorishchenko A.I.</i>          | Post-Anarchist ideas in the discourse of the intellectual<br>elite of the Modern West .....                                     | 233 |
| <i>Ren Wanyu</i>                    | The power and pathologies of international<br>organizations as bureaucracies .....  | 244 |

### **Экономика и управление в многополярном пространстве современности**

|  |  |     |
|--|--|-----|
| <i>Ахметов Л.А., Лясников Н.В., Яковлев В.М.</i> | Современные направления государственной поддержки<br>малого и среднего предпринимательства ..... | 253 |
|--|--|-----|

|  |     |
|--|-----|
| <i>Ahmetov L.A., Lyasnikov N.V., Yakovlev V.M.</i>   |     |
| Modern directions of state support for small and medium-sized enterprises.....   | 253 |
| <i>Ганичев М.А.</i>  |     |
| Взаимосвязь стиля руководства и самоотношения руководителя .....   | 265 |
| <i>Ganichev M.A.</i>   |     |
| The relationship between the leadership style and the attitude of the head.....  | 265 |
| <i>Кирсанов К.А., Попова С.А.</i>  |     |
| Формирование экономики интеллектуального труда личности через трансформацию современных мировоззренческих доктрин .....          | 274 |
| <i>Kirsanov K.A., Popova S.A.</i>  |     |
| Formation of the economy of intellectual labor of the individual through the transformation of modern ideological doctrines..... | 274 |
| <i>Михайлова М.В., Демина С.А.</i>   |     |
| Технико-технологический аспект оценки качества цифрового образовательного контента.....  | 285 |
| <i>Mikhailova M.V., Demina S.A.</i>  |     |
| Technical and technological aspect of assessing the quality of digital educational content.....                                  | 285 |
| <i>Семочкина Е.В.</i>  |     |
| Постановка целей по методу SMART в многополярном пространстве современности и электронные помощники .....                        | 297 |
| <i>Semochkina E.V.</i>   |     |
| Setting goals using the SMART method in multi-center world and electronic assistants .....                                       | 297 |
| <i>Ищенко М.М., Чайка Д.И.</i>   |     |
| Особенности найма и трудовой адаптации персонала Муниципального учреждения .....   | 314 |
| <i>Ishchenko M.M., Chaika D.I.</i>   |     |
| Features of hiring and labor adaptation of Municipal institution personnel .....   | 314 |

**Цивилизационное единство и многообразие  
психолого-социальных  
и этнокультурных коммуникаций**

|  |     |
|--|-----|
| <i>Шевченко Н.В., Акатова О.С.</i>   |     |
| Хотят ли девушки поколения Z детей? .....  | 325 |
| <i>Shevchenko N.V., Akatova O.S.</i>   |     |
| Do Generation Z girls want children? .....   | 325 |
| <i>Акатова О.С., Шевченко Н.В.</i>   |     |
| Интеграция в рабочую среду сотрудников<br>после участия в зоне СВО.....                        | 330 |
| <i>Akatova O.S., Shevchenko N.V.</i>   |     |
| Integration into the work environment of employees<br>after participation in the CBO zone..... | 330 |
| <i>Войтикова М.А.</i>  |     |
| Психологические особенности научной организации<br>как объекта управления.....                 | 338 |
| <i>Voitikova M.A.</i>  |     |
| Psychological features of a scientific organization<br>as an object of management.....         | 338 |
| <i>Гайворонская А.А., Гурьянов Ю.Н.</i>  |     |
| Социальные представления о психологическом<br>потреблении .....                                | 348 |
| <i>Gayvoronskaya A.A., Guryanov Yu.N.</i>  |     |
| Social ideas for a psychological portrait .....  | 348 |
| <i>Данкина М.А., Минаева А.О., Гиголаев В.З., Шевченко Н.В.</i>                                |     |
| Вегетативно-резонансный тест как метод<br>психодиагностики .....                               | 357 |
| <i>Dankina M.A., Minaeva A.O., Gigolaev V.Z., Shevchenko N.V.</i>                              |     |
| Vegetative resonance test as a method<br>of psychodiagnostics .....                            | 357 |
| <i>Евграфова Л.Д., Суркова К.С., Сичкар Т.В.</i>   |     |
| Влияние элементов национального костюма<br>на современную моду .....                           | 361 |
| <i>Evgrafova L.D., Surkova K.S., Sichkar T.V.</i>  |     |
| Influence of national costume elements on modern<br>fashion.....                               | 361 |

|  |     |
|--|-----|
| <i>Матвеева И.П., Юдина А.С.</i>   |     |
| Гендерные особенности проявления авторитарности государственных служащих .....   | 373 |
| <i>Matveeva I.P., Yudina A.S.</i>  |     |
| Gender features of the manifestation of authoritarianism of civil servants .....   | 373 |
| <i>Никулин А.А., Заботина Е.Ф.</i>   |     |
| Современные технологии демонстрации графических дизайн-концепций брендбука творческого коллектива (на примере музыкальных инструментов)..... | 382 |
| <i>Nikulin A.A., Zabolina E.F.</i>   |     |
| Modern technologies for demonstrating graphic design concepts of a creative team's brandbook (using musical instruments as an example).....  | 382 |
| <i>Осадчая И.В.</i>  |     |
| Психологическая готовность к педагогической деятельности в современных условиях .....  | 390 |
| <i>Osadchaya I.V.</i>  |     |
| Psychological readiness for pedagogical activity in modern conditions .....  | 390 |
| <i>Паллотта В.И., Деткова П.О.</i>   |     |
| Искусство и патриотическое воспитание советской молодежи .....   | 403 |
| <i>Pallotta V.I., Detkova P.O.</i>   |     |
| Art and patriotic education of Soviet youth .....  | 403 |
| <i>Паллотта В.И., Чечелев А.В.</i>   |     |
| Проектно-исследовательская деятельность обучающихся как образовательная технология .....   | 415 |
| <i>Pallotta V.I., Chechelev A.V.</i>   |     |
| Students' project and research activities as an educational technology .....   | 415 |
| <i>Пугачева Е.В.</i>   |     |
| Психологическая сложность образовательной организации высшего образования как объекта управления .....                                       | 429 |

|                           |   |     |
|---------------------------|---|-----|
| <i>Pugacheva E.V.</i>     | Psychological complexity of the educational organization of higher education as an object of management .....   | 429 |
| <i>Семчук И.В.</i>        | Преодоление последствий психотравмирующих событий в условиях современного гуманитарного кризиса .....   | 439 |
| <i>Semchuk I.V.</i>       | Overcoming the consequences of psychotraumatic events in the context of the current humanitarian crisis.....  | 439 |
| <i>Слободчикова Ю.В.</i>  | Влияние образа матери на взрослый жизненный сценарий дочери .....   | 447 |
| <i>Slobodchikova Y.V.</i> | The influence of the mother's image on the adult life scenario of the daughter .....  | 447 |
| <i>Тымчиков А.Ю.</i>      | Психологические условия готовности обучающихся в профессиональных образовательных организациях к самореализации в профессиональной деятельности ..... | 456 |
| <i>Tymchikov A.Yu.</i>    | Psychological conditions of readiness of students of professional educational organizations for self-realization in professional activity .....       | 456 |

### **Перспективы развития рекламы и журналистики в формирующихся условиях нового миропорядка**

|  |  |     |
|--|--|-----|
| <i>Лушникова Е.И., Звонарева Л.У.</i>  | Формирование имиджа России в ЛНР в зеркале СМИ и культуры .....                          | 468 |
| <i>Lushnikova E.I., Zvonareva L.U.</i> | Formation of the image of Russia in the LPR in the mirror of mass media and culture..... | 468 |

|  |  |     |
|--|--|-----|
| <i>Приорова И.В.</i>                                       | Расширение зоны социальной рекламы<br>в российских СМИ.....  | 475 |
| <i>Priorova I.V.</i>                                       | Expansion of the zone of social advertising<br>in the Russian media.....   | 475 |
| <i>Рязанцева М.И., Шевченко А.В., Анищенко К.Л.</i>        | Проблема освещения СМИ вооруженных нападений<br>в учебных заведениях .....   | 483 |
| <i>Ryazantseva M.I., Shevchenko A.V., Anishchenko K.L.</i> | The problem of media coverage of armed attacks<br>in educational institutions .....  | 483 |
| <i>Семочкина Е.В.</i>                                      | Творческое осмысление опробованных подходов<br>для успешной рекламной кампании<br>в формирующемся многополярном мире.....      | 491 |
| <i>Semochkina E.V.</i>                                     | Creative understanding of proven approaches<br>for a successful advertising campaign in the emerging<br>multipolar world ..... | 491 |

### **Право будущего: формирование новых подходов**

|                                     |   |     |
|-------------------------------------|---|-----|
| <i>Алиев Т.Т.</i>                   | Правосудие и медиация в условиях цифровой<br>реальности .....                             | 502 |
| <i>Aliev T.T.</i>                   | Justice and mediation in the digital reality .....  | 502 |
| <i>Бит-Шабо И.В., Смирнов П.А.</i>  | К вопросу о цифровизации исполнительного<br>производства в Российской Федерации.....      | 513 |
| <i>Bit-Shabo I.V., Smirnov P.A.</i> | On the issue of digitalization of executive production<br>in the Russian Federation ..... | 513 |

|  |     |
|--|-----|
| <i>Бурьянов С.А., Бурьянов М.С.</i>  |     |
| Эволюция прав человека в условиях глобальной<br>цифровой трансформации миропорядка .....   | 520 |
| <i>Buryanov S.A., Buryanov M.S.</i>  |     |
| Evolution of human rights under the conditions<br>of global digital transformation of the world order .....                            | 520 |
| <i>Варакина Л.А., Гельфанд С.А.</i>  |     |
| Правовое положение детей в российском обществе ...   | 528 |
| <i>Varakina L.A., Gelfand S.A.</i>   |     |
| Legal status of children in russian society .....  | 528 |
| <i>Власенко В.А.</i>   |     |
| Невозможность самостоятельного получения<br>доказательств как предпосылка для удовлетворения<br>ходатайства об их истребовании .....   | 535 |
| <i>Vlasenko V.A.</i>   |     |
| The inability to independently obtain evidence<br>as a prerequisite for satisfying the petition<br>for their reclamation .....         | 535 |
| <i>Дружинин С.А.</i>   |     |
| Ответственность лиц, принявших решение<br>о реорганизации юридического лица и признании его<br>недействующим .....                     | 542 |
| <i>Druzhinin S.A.</i>  |     |
| Responsibility of persons who have made a decision<br>on the reorganization of a legal entity and its recognition<br>as inactive ..... | 542 |
| <i>Заикина И.В., Ковалёва Л.К., Суркова К.С.</i>   |     |
| Проблемы защиты прав и законных интересов<br>усыновленных детей в Российской Федерации .....   | 553 |
| <i>Zaikina I.V., Kovaleva L.K., Surkova K.S.</i>   |     |
| Problems of protecting the rights and legitimate<br>interests of adopted children in the Russian<br>Federation .....                   | 553 |

|   |  |     |
|---|--|-----|
| <i>Ковшов Т.В.</i>                      | Преддоговорная ответственность:<br>начальные этапы теоретических исследований<br>и нормативного закрепления на примере Германии,<br>Франции, Португалии и России .....   | 563 |
| <i>Kovshov T.V.</i>                     | Pre-contractual liability:<br>the initial stages of theoretical research and regulatory<br>consolidation on the example of Germany, France,<br>Portugal and Russia ..... | 563 |
| <i>Кочкалов С.А., Романова Р.А.</i>     | Институт банкротства в России:<br>настоящее и будущее.<br>Формирование новых подходов .....  | 569 |
| <i>Kochkalov S.A., Romanova R.A.</i>    | Institute of bankruptcy in Russia:<br>present and future.<br>Formation of new approaches .....   | 569 |
| <i>Погребная А.А., Долинская В.В.</i>   | Практические проблемы наследования доли<br>в уставном капитале общества с ограниченной<br>ответственностью .....   | 577 |
| <i>Pogrebnaia A.A., Dolinskaya V.V.</i> | Practical problems of inheritance of a share<br>in the authorized capital of a limited liability<br>company .....  | 577 |
| <i>Тихонов Б.В.</i>                     | Об освобождении от гражданско-правовой<br>ответственности вследствие наступления<br>обстоятельств непреодолимой силы .....   | 584 |
| <i>Tikhonov B.V.</i>                    | On exemption from civil liability due<br>to the occurrence of force majeure circumstances .....  | 584 |



# **Пленарное заседание**

**РОЛЬ ЛДПР  
В РЕАЛИЗАЦИИ ПРИОРИТЕТОВ РАЗВИТИЯ РОССИИ  
В СОВРЕМЕННОЙ ГЕОПОЛИТИЧЕСКОЙ ОБСТАНОВКЕ**

***Л.Э. Слуцкий,***

доктор экономических наук,  
председатель партии ЛДПР,  
руководитель фракции ЛДПР в Государственной Думе,  
председатель комитета Государственной Думы по международным делам,  
Председатель Правления Международного общественного фонда  
«Российский фонд мира»,  
Учредитель АНО ВО «Университета мировых цивилизаций им. В.В. Жириновского»

**THE ROLE  
OF THE LIBERAL DEMOCRATIC PARTY  
IN THE IMPLEMENTATION OF RUSSIA'S DEVELOPMENT PRIORITIES  
IN THE CURRENT GEOPOLITICAL SITUATION**

***L.E. Slutsky,***

doctor of Economics,  
Chairman of the LDPR Party,  
head of the LDPR faction in the State Duma,  
Chairman of the Committee State Duma on International Affairs,  
Chairman Board of the International Public Foundation "Russian Peace Foundation",  
Founder of the V.V. Zhirinovskiy University of World Civilizations

**Аннотация.** В статье рассмотрены ключевые аспекты роли ЛДПР в реализации приоритетов развития России в современной геополитической обстановке. Автором отмечается, что в существующих геополитических реалиях усилия ЛДПР направлены на консолидацию политических сил в стране и стабилизацию общественных отношений в векторе поддержания национального суверенитета России. При ведущем участии ЛДПР создано надпартийное общественное движение, сфокусированное на решении патриотических задач общественного развития, выдвинуты предложения по трансформации системы образования с учетом национальных

приоритетов, внедрены инициативы по расширению геополитического влияния России в фарватере «мягкой силы». Сегодня ЛДПР генерирует массу проектов и программ, которые сплавляют людей единым движением, ориентированным на победу России, достижение устойчивого геополитического статуса и рост социально-экономического благополучия нации.

**Ключевые слова:** ЛДПР, Россия, геополитическая обстановка, политическая трансформация, политическое лидерство, внешняя политика.

**Abstract.** The article discusses the key aspects of the role of the Liberal Democratic Party in the implementation of Russia's development priorities in the current geopolitical situation. The author notes that in the current geopolitical realities, the efforts of the LDPR are aimed at consolidating political forces in the country and stabilizing public relations in the vector of maintaining Russia's national sovereignty. With the leading participation of the Liberal Democratic Party, a supra-party social movement has been created, focused on solving the patriotic tasks of social development, initiatives have been put forward to transform the education system, taking into account national priorities, and initiatives have been introduced to expand Russia's geopolitical influence in the wake of «soft power». Today, the Liberal Democratic Party generates a lot of projects and programs that unite people in a single movement focused on the victory of Russia, the achievement of a stable geopolitical status and the growth of the socio-economic well-being of the nation.

**Key words:** LDPR, Russia, geopolitical situation, political transformation, political leadership, foreign policy.

Весной 2023 года исполняется 33 года партии ЛДПР и 24 года Университету мировых цивилизаций, которым, бесспорно, можно гордиться и который готовит специалистов для сегодняшней и будущей России. В стенах вуза растет то поколение молодёжи, которое будет управлять нашей страной в будущем и обеспечивать её уникальную роль и место в формируемой именно сегодня, в нынешние годы, новой мировой архитектуре 21 столетия. В данном случае можно говорить о том, что развитие Университета мировых цивилизаций при активной поддержке ЛДПР происходит в векторе обозначенных Президентом РФ приоритетов, связанных с вовлечением молодежи в науку и систему высшего образования<sup>1</sup>.

---

<sup>1</sup> Путин В.В. В науку нужно привлекать молодежь [Текст]/ В.В. Путин // Региональная энергетика и энергосбережение. — 2018. — № 6. — С.62–63.

Как справедливо отмечал в своих трудах В.В. Жириновский, Университет мировых цивилизаций — единственный вуз, который строит свои технологии и является точкой роста новой цивилизации<sup>2</sup>. ЛДПР консолидирует вокруг себя здоровых людей, конструктивную оппозицию, которые понимают, что Россия в очередной раз переживает в своей истории момент истины и от того, как общество пройдет 2023 год, будет зависеть: а что дальше? Какая будет Россия? Что будет с нашей экономикой, нашей наукой, с нашим образованием?

В 1988 году, после того как был отменен пункт Конституции СССР о руководящей роли КПСС, возникла прорывная возможность создавать альтернативные политические силы — другие партии. Это совпало с проведением 1-го Съезда народных депутатов СССР весной 1989 года, когда депутатский корпус был избран на демократической основе, и когда многие лидеры общественного мнения, которые и не мечтали до этого быть у власти, стали народными депутатами СССР. Именно тогда стал народным депутатом СССР Б.Н. Ельцин (впоследствии Президент Российской Федерации), А.А. Собчак, заведующий кафедрой хозяйственного управления ленинградского университета (впоследствии губернатор Санкт-Петербурга), и многие-многие другие представители общественных структур, которые пользовались на тот момент большой известностью в стране, но никаких титулов и статусов, связанных с властью, у них не было. В этот же момент стала развиваться созданная в 1999 году Либеральная партия Советского союза, её основателями были Владимир Валентинович Богачев и Владимир Вольфович Жириновский. Затем В.В. Богачев стал недоволен тем, что на руководящую роль выдвигается В.В. Жириновский. Этот момент заложил раскол в партии, который завершился выходом из партии В.В. Богачева и его сторонников, а партия продолжала стремительно набирать сторонников, количество членов партии росло. 31 мар-

---

<sup>2</sup> *Жириновский В.В.* Проблемы формирования нового образовательного ландшафта [Текст]/ В.В. Жириновский // Россия и мир: развитие цивилизаций. Трансформация политических ландшафтов за период 1999–2019 годы. Материалы IX международной научно-практической конференции: в 2-х ч. — 2019. — С.12–14.

та 1990 года была создана ЛДПР, которая впоследствии стала одной из ключевых политических сил современной России. Безусловно, это были действительно годы становления, годы борьбы. В этот период В.В. Жириновскому в невозможной ситуации удалось создать реальную политическую силу, которая существует сегодня во всех без исключения регионах России, существует на новых территориях, и каждый из ее членов выполняет традиции, заложенные основателем ЛДПР. Суть их очень проста: дойти до каждого человека, до каждой семьи; решить те вопросы, которые стоят сегодня в очень непростое время перед нашей страной. С первых дней существования стратегической целью деятельности ЛДПР стало возрождение великой России<sup>3</sup>. На сегодня партия ЛДПР насчитывает более 350 тысяч членов, и Владимир Вольфович Жириновский гордился бы ее развитием. Деятельность ЛДПР направлена на сплочение населения страны, всех здравых политических сил в едином движении к победе, которая так необходима каждому из нас.

На данный момент Россия подвергается десятку тысяч необоснованных санкций, рестрикций, цель которых задушить нашу национальную экономику, социальную политику, поставить мощный заслон на пути тех программ народосбережения и развития, которые заложены Президентом нашей страны<sup>4</sup>. В это непростое время ЛДПР сплотила вокруг себя все политические силы, которые позиционируют себя, как конструктивная оппозиция. При ведущем участии ЛДПР удалось создать движение «Плечом к плечу» — надпартийное движение, стирающее на партийном пространстве России те самые разделительные линии, которые, по сути, льют воду на мельницы наших врагов. Чем больше будут водоразделы в российском обществе, чем больше его представители будут клеймить друг друга, вешать ярлыки, тем большим будет отвлечение от главной задачи — сбе-

<sup>3</sup> Жириновский В.В. Мы возродим великую Россию [Текст]: монография. — Т. 1. — М.: Изд-во: ЛДПР. — 1997. — 248 с.

<sup>4</sup> Владимир Путин назвал шесть ключевых задач на 2023 год и объявил о новых решениях в социальной сфере и экономике. — [электронный ресурс]// URL: <https://rg.ru/2022/12/15/strategiia-prostakachestvo-zhizni-kazhdogo.html>natsionalnyy-vopros-3.

речь Россию, сохранить и умножить национальную экономику.

Глобальное обеспечение суверенитета государства является фактором устойчивости международных отношений<sup>5</sup>. В современных геополитических реалиях все политические силы страны должны консолидировать свои усилия на стабилизации общественных отношений в векторе поддержания национального суверенитета России. На решение данной задачи направлены в первую очередь усилия ЛДПР.

Сегодня в России, по сути, две политические партии в независимости от партбилета в кармане — партия победителей и партия проигравших/ пораженцев, которые бегут из страны и там пытаются вести негативную пропаганду. Не будем ставить на всех крест, они подожгут мост и попытаются вернуться, когда Россия победит. Партия Победителей сегодня создана по призыву ЛДПР, сплачивает в себе политические силы как парламентские, так и непарламентские, кому небезразлична Россия, будущее Отечества, будущее детей, кому предстоит создать крепкую страну, которая сегодня сплачивает вокруг себя миллиарды людей в мире. К сожалению, те, кто сегодня склоняют голову перед англосаксонской экспансией, уже начинают задумываться: а насколько Европе это нужно? Что лежит в основе? Одних Соединённых Штатов, которые являются страной с тремя сотнями миллионов населения и валовым национальным продуктом в 19 трлн долларов, мало, чтобы создать однополярный мир. Нужна Европа, где 820 млн человек, и где почти 30 трлн совокупного валового продукта. Соединённые Штаты напозают на Европейский континент с тем, чтобы создать тот самый однополярный миропорядок, который заложен в трудах Збигнева Бжезинского, и в котором Соединённые Штаты стали мировым жандармом. З. Бжезинский давно ушёл из жизни, но эти идеи продолжают жить. Историческая справедливость не забыла, каким образом устанавливается тот самый однопо-

---

<sup>5</sup> *Слуцкий Л.Э.* Суверенитет государства как фактор устойчивости современных международных отношений [Текст] / Л.Э. Слуцкий // Вестник Московского университета. Серия 12: Политические науки. — 2021. — № 1. — С. 7–13.

лярный миропорядок: 1999 год — Югославия, бомбардировки Белграда, 2003 год — совершенно чудовищное явление против человечности, преступления против человечности в Ираке. Саддам Хусейн, как и другие лидеры, неугодные американскому режиму, был казнен, а Ирак на долгие годы стал страной без государства. Именно тогда, в 2003 году, Колин Пауэлл потрясал какой-то пробиркой на заседании Совета Безопасности ООН, якобы со следами химического оружия. Химическое оружие так и не нашли, но тысячи и тысячи людей погибли и, именно тогда, выдавленные из Багдада суннитские генералы, БААСисты, члены движения БААС, стали и до сих пор являются костяком одного из самых опасных на планете террористических движений ИГИЛ. Чуть раньше Буш старший через поддержку в Афганистане предопределил создание Аль-Каиды. Именно Соединённые Штаты спровоцировали и создали одно из самых опасных на сегодняшний день террористических организаций. И такой же террористический исламский халифат должен был создаться на территории Сирии<sup>6</sup>. Но Россия не позволила событиям в Сирии пойти по тому же сценарию, как до этого в Ираке и в Ливии, где сложилась тяжелейшая ситуация.

Американские интервенции в Ираке и Ливии были осуществлены вопреки единственной организации на планете, которая полномочна вводить Вооружённые силы в случае особо ожесточённых конфликтов на те или иные территории. Это Совет Безопасности ООН, который в начале 2000-х был взломан вопреки позиции России, как постоянного члена Совбеза ООН, взломан госдепартаментом США, и до сих пор подобного рода явления происходят вопреки резолюции Совбеза ООН<sup>7</sup>. Вопреки, потому что Россия накладывает вето, накладывает вето и Китай, который также является костью в горле для тех, кто хочет создать

<sup>6</sup> *Слуцкий Л.Э.* Дискурс о борьбе демократий против автократий как новое издание теории демократического мира 1 [Текст]/ Л.Э. Слуцкий, П.А. Цыганков // Гражданин. Выборы. Власть. — 2023. — № 1 (27). — С.117–125.

<sup>7</sup> *Жириновский В.В.* Геополитика: особые отношения [Текст]/ В.В. Жириновский // Прямые инвестиции. — 2011. — № 6 (110). — С. 37.

на планете однополярный мир. Сегодня стремительно возрастает количество стран, которые понимают опасность этих тенденций. Это страны БРИКС: Россия, Индия, Китай, Южноафриканская республика, которые совместно с Россией составляют на сегодня треть планетарной экономики. Таким образом, Россия консолидирует страны, которые против однополярного господства и выступают за мирную, стабильную, равновесную мировую архитектуру нового столетия.

В 2003 году Россия вступила в Болонскую систему, которая оказалась абсолютно чуждой традициям отечественного образования, подготовки кадров и научной деятельности<sup>8</sup>. То, о чем говорила всегда ЛДПР, говорил В.В. Жириновский: «никакой Болонской системы, никакого ЕГЭ, никакой подмены реальных знаний какими-то баллами»<sup>9</sup>. В России действительно очень не просто сейчас с высшим образованием. И Университет мировых цивилизации является флагманом движения возврата к лучшим традициям отечественного образования, с тем, чтобы готовить передовые, подготовленные кадры, которое могут трудиться во всех сферах экономики, в бизнесе, во внешней политике, создавая ту самую безопасную мировую архитектуру нового века, которая так важна.

Сегодня для российского общества важно понимать, что хочет Запад. Джордж Сорос в своих выступлениях на разных форумах ещё с конца 1990-х годов, когда пошла тенденция движения России к Болонской системе, говорил о том, что необходимо разделить Россию. До 90% слабо подготовленной, слабо образованной молодёжи (он употреблял гораздо более жёсткие выражения) и 10% богатых семей, выпускники Гарварда, Оксфорда, Лиги Плюща и университетов соединённого королевства долж-

---

<sup>8</sup> Булавина М.А. Наука и образование в России и Донбассе: сравнительно-правовой анализ и перспективы сотрудничества [Текст] / М.А. Булавина, С.О. Новосельский // Россия и Донбасс: перспективы сотрудничества и интеграции. Материалы международной научно-практической конференции. Москва. — 2022. — С. 230–234.

<sup>9</sup> Он предсказал всё — какие пророчества Жириновского уже сбылись, а какие ещё нет. — [электронный ресурс] // URL: [https://dzen.ru/a/YzE8\\_RouGn\\_nNcJU-politika](https://dzen.ru/a/YzE8_RouGn_nNcJU-politika).



ны вернуться в страну и привести в собой американские компании, которые станут акционерами крупнейших консорциумов по российскому недропользованию, по захвату колоссальных полезных ископаемых, которыми богата Россия. Россию невозможно победить военным путем, но можно взять теоретически, оболванив молодежь, обрушив традиции высшего образования, превратив молодое поколение в людей, которые находятся в англосаксонской системе координат. Джордж Сорос уже потерпел поражение, Россия выходит из Болонской системы. В этой связи важно отметить, что Университет мировых цивилизаций действительно является флагманом в Российской высшей школе, который показывает, каким образом правильно готовить людей, выбравших для себя первоклассное гуманитарное образование. То, что Запад пытался сделать с молодёжью и системой российской высшей школы, перекликается и корреспондируется с тем, что происходит с фундаментальными основами русского мира и русской цивилизации. Это русский язык, великий и могучий, на котором в мире говорило на рубеже восьмидесятых и девяностых годов 350 млн человек, а сейчас 270 млн. Ничтожный в историческом масштабе отрезок времени, но минус 80 млн человек. Это коллапс русского мира. Он не заметен нам внутри России, но он стремительно происходит там, где закрываются русские школы. На одной только Украине до братоубийственного кризиса, который начался в 2014 году, за 5 лет закрылось 650 русских школ. Россия открыла школу им. Чехова в Бишкеке, Президенты двух стран России и Киргизии перерезали ленточку 1 сентября 2015 года, но это одна школа, две-три-несколько, но сотни закрываются. Идёт стремительное размывание русской цивилизации, принудительная ассимиляция русскоязычного населения, в том числе в странах Балтии, к примеру, в Эстонии приняли дискриминационный закон о переводе 60% предметов на латышском языке. И кто же будет учить 60% предметов на латышском языке в Даугавпилсе или Вентспилсе, где 97% русскоязычного населения? На языке национальных меньшинств, к которым относят в первую очередь русских, запрещено называть улицы, населённые пункты, это принудительная ассимиляция русскоязычного населения и это

очень тяжело. Сегодня необходимо прекратить коллапс русского языка. На плечах сегодняшнего поколения российских политиков лежит ответственность за то, чтобы эти тенденции к сокращению количества говорящих по-русски в мире сломать, чтобы русский язык снова стал победоносно шествовать по планете. Здесь мало открытия русских школ, нам надо вспомнить ещё про тех наших соотечественников, которые десятками тысяч стоят на консульском учете в наших загранучреждениях и хотят вернуться домой. В начале 2000-х годов была Государственная программа по оказанию содействия добровольному переселению в Российскую Федерацию — приехало несколько тысяч человек. И уехали назад, потому что большая преступность, потому что нет здравоохранения, потому что образование для детей слабее, чем там, откуда они вернулись. Сейчас необходимо запустить гуманитарный вектор, который направлен во вне России и несёт с собой, прежде всего, цементирующую основу русского мира — русский язык. Это позволит открыть двери для тех, кто сегодня через 33 года новейшей истории России готов вернуться домой.

Президент РФ В.В. Путин в предвыборной статье «Россия и меняющийся мир»<sup>10</sup> в 2012 году писал: «мы должны в разы поднять наше культурное и гуманитарное присутствие в мире и на порядок увеличить его там, где говорят по-русски, или понимают русский»<sup>11</sup>. Прошло уже более 10 лет с данной статьи, а обозначенные цели не были достигнуты. Поэтому ЛДПР жёстко критикует правительство за то, что сегодня, когда действительно момент истины, когда страна должна собирать плечом к плечу русских во всём мире, коллапс русского языка продолжается. При любых сложностях в экономике РФ, связанных с СВО, задачи цивилизационной важности для русского мира по расширению русскоязычного пространства должны решаться. Тем более для этого нужны не столь большие финансовые ресурсы.

---

<sup>10</sup> Путин В.В. Россия и меняющийся мир [Текст]/ В.В. Путин // Государственная служба. Вестник Координационного Совета по кадровым вопросам, государственным наградам и государственной службе при полномочном представителе Президента Российской Федерации в Северо-Западном федеральном округе. — 2012. — № 1. — С. 99–117.

<sup>11</sup> Там же.

Россия обладает 6-й частью суши, но всего лишь 2% от населения Земли. И это те пространства, которые будущему поколению предстоит осваивать и поставить на пользу и на благо Великой России, её государственности и экономическому развитию. На данные богатства давно уже смотрят геостратегические противники на Западе, которые хотят этим владеть. А Россию сделать слабой и раздробленной, со слабой экономикой, со слабообразованной молодежью. В.В. Жириновский провидческим, пророческим образом, видел эти тенденции ещё с 1990-х годов и предупреждал руководство страны о необходимости быть вместе, о необходимости уделять внимание русскому языку, о необходимости решать важнейшие задачи, которые называются у нас «содействие международному развитию»<sup>12</sup>. Россия готовила политические и деловые элиты для более чем 100 стран мира. Они получали образование в российских вузах, они этим гордились, потому что в стране было самое лучшее образование в мире. Сегодня ЛДПР делает так, что квота для Монголии увеличилась с 50 до 6000 человек, но они должны быть ещё больше. Россия снова должна готовить кадры: будущих президентов, премьер-министров, спикеров парламентов, руководителей инфраструктурно-значимых компаний. Для более чем 100 стран мира: Азии, Африки, Латинской Америки, где ещё живы эти люди, которые учились в России. Для России сегодня архиважно готовить зарубежные кадры, принимать к себе в наши вузы зарубежную молодёжь. Об этом говорил В.В. Жириновский, об этом говорит и сегодняшнее руководство ЛДПР. Для этого не нужны большие деньги. Университет мировых цивилизаций также готов быть кузницей кадров для зарубежных политических и деловых элит. Поэтому ЛДПР выступает за решение задач цивилизационной важности для России, русского мира, русской цивилизации ещё более жёстко, чем выступал основатель нашей партии, потому что сегодня время, когда определяется, что будет дальше. То, что касается русского

---

<sup>12</sup> Жириновский В.В. Другая экономическая политика [Текст] / В.В. Жириновский // Вестник Московского университета им. С.Ю. Витте. Серия 1: Экономика и управление. — 2014. — № 2 (8). — С. 126–131.

мира и то, что по-прежнему с трудом сдвигается с мёртвой точки, здесь ЛДПР выступает как партия конструктивной оппозиции с жёсткой критикой. Пространство для критики останется до тех пор, пока вопросы, связанные с развитием русского мира, не будут решаться достойным для русской цивилизации образом.

Что касается сегодняшней ситуации по Украине, ещё раз необходимо вспомнить слова З. Бжезинского: «Россия с Украиной — сверхдержавы, без нее наоборот. Нужно в интересах мирового господства Соединенных Штатов всячески отрывать Украину от России ...»<sup>13</sup>. Вот этой парадигмой З. Бжезинского до сих пор, уже порядка двух десятков лет, руководствуется сегодня американский истеблишмент, который выступает против России. Одноэтажная Америка, консервативная, традиционалистская, религиозная — она за Россию, она за В.В. Путина, она за конструктивное отношение с Москвой. Но истеблишмент в Вашингтоне, в обеих палатах конгресса, в палате представителей, в Сенате, имеет совершенно другие настроения. Там выстраивают однополярный мир. Там Вашингтон должен стать центром Вселенной. Поэтому не просто, поэтому Россию клеймят, поэтому делают страной изгоем<sup>14</sup>. В то же время всё больше людей на всех континентах начинают понимать, что им попросту морочат голову и превращают в людей и страны второго сорта. Россия выступает за многополярный мир, где каждый, сколь угодно малая страна, сколь угодно малый народ является отдельным полюсом влияния в мировой многополярной архитектуре XXI века. Это совершенно несовместимо с теми тенденциями, которые идут сегодня из Вашингтона.

Как справедливо отмечал В.В. Путин: «Россия не может полагаться только на дипломатические и экономические методы снятия противоречий и разрешения конфликтов. Перед страной стоит задача развития военного потенциала в рамках стратегии

---

<sup>13</sup> *Слуцкий Л.Э.* Современная международная обстановка и проблемы формирования исторической памяти и культуры мира [Текст]/ Л.Э. Слуцкий // Материалы ежегодных Моисеевских чтений. — 2021. — Т. 7. — С. 40–42.

<sup>14</sup> *Слуцкий Л.Э.* Чем больше американские притязания на мировое господство, тем больше шельмуется Россия [Текст]/ Л.Э. Слуцкий // Международная жизнь. — 2018. — № 9. — С. 37–46.

сдерживания и на уровне оборонной достаточности»<sup>15</sup>. В этой связи сегодня архиважно победить в СВО, победить любые формы нацизма, колониалистские традиции Запада, которые тоже переживают момент истины. Или нацизм снова начнёт шествие по планете, или будет в корне подавлен вместе с марионеточным киевским режимом, который именно нацистским образом проводил геноцид населения Украины, Юго-Востока Украины и Малороссии восемь долгих лет снарядами с надписью «Детям Донбасса». 10 000 человек погибло только за то, чтобы говорить на родном для себя и многих поколений предков русском языке. Вспомним как кризис создавался. В 2013 году В.Ф. Янукович, Президент Украины, отказался подписывать соглашение о Восточном партнерстве, Соглашение об ассоциации с Евросоюзом. И в Америке испугались, что Украина движется в Евразийский экономический союз, одним из форвардов которого является Россия. На самом деле ситуация была в другом: переход на технические стандарты Евросоюза выкинул бы на улицу тысячи и тысячи трудящихся с инфраструктурно-значимых производственных предприятий Украины. Для России в Евразийском экономическом союзе Украина с тогда уже плохой экономикой была бы гирей на ногах. Но этого не поняли те, кто был в рамках парадигмы З. Бжезинского одержим идей «оторвать» Украину от России. Стали финансироваться правые радикальные организации типа «Правого сектора». Чудовищное явление, когда люди были заживо сожжены в Доме профсоюзов в Одессе, и многое другое. Когда стали уничтожаться не только политики, но и простые люди — старики, женщины, дети, просто за то, что они собираются оставаться в русскоязычном пространстве. Это особенно наблюдалось в Донецке и Луганске. Сегодня ЛДПР поддерживает тех, кто стал гражданами России, их более 7 млн человек, которые за 8 лет киевского геноцида заслужили право вернуться домой. И сегодня они стремительно входят в правовое поле России, а ЛДПР направило туда волонтерские десанты.

---

<sup>15</sup> *Путин В.В.* Быть сильными: гарантии национальной безопасности для России [Текст]/ В.В. Путин // Вестник Российской нации. — 2012. — № 2–3 (22–23). — С. 24–34.

ЛДПР сегодня, как никакая другая политическая сила, заботится о тех, кому сейчас тяжело по всей стране. Эти процессы значительно сложнее, чем в Крыму и Севастополе, где люди до сих пор живут с ощущением Крымской весны.

Под патронажем ЛДПР создан конкурс «ЛДПР. Старт», который будет выделять лидеров нашей молодёжи, а также создана премия «Созидатель», которая будет сплачивать отечественный бизнес, малый, средний, крупный и награждать тех, кто больше всех делает для национальной экономики, для СВО, для фронта. Сегодня ЛДПР создает массу проектов и смыслов, которые заточены на сближение страны, народа, молодежи на развитие России, которая неоднократно показывала в своей истории, что тот, кто придёт к нам с мечом, от меча и погибнет. А Россия будет жить, будет существовать и, сегодня особая ответственность лежит на партии ЛДПР. Члены ЛДПР выдвинули ряд социальных проектов и предложений, которые уже поддержаны правительством, — это ясли для детей от 2 месяцев до 1,5 лет. Мамы должны совмещать профессиональную карьеру и материнство, иначе национальный проект «Демография» не будет реализован; это расширение перечня необходимых лекарственных средств и препаратов с 5-ти до 22-х<sup>16</sup>. Партия осуществляет поддержку «Барсов», двадцати шести батальонов добровольцев, которые сегодня разрознены и, к сожалению, не воюют в полную силу. На данный момент под крылом ЛДПР, во всех субъектах Российской Федерации существует движение «Шьём за наших», члены которого шьют балаклавы, масксетки, куртки, носилки и мн. др.

Сегодня ЛДПР генерирует массу проектов и программ, которые сплачивают людей единым движением, цель которого — победа России. И она, конечно же, будет одержана. На плечах ЛДПР огромная ответственность за тех людей, которые прислушиваются к партийной риторике в стране, за тех людей, которые читают книги В.В. Жириновского, и хотят быть с Россией на всех конти-

---

<sup>16</sup> Распоряжение Правительства РФ № 1508-р от 09.06.2023 «О внесении изменений в приложение № 1 к распоряжению Правительства Российской Федерации от 12 октября 2019 г. № 2406-р». — [электронный ресурс]// URL: <http://government.ru/docs/all/148121/>

нентах. Сегодня — момент истины без лишней патетики для всех здоровых сил в мире, которые определяются с кем быть дальше: с англосаксами, которые будут подавлять их государственность, суверенитет, традиции, национальные языки, или быть с Россией и оставаться самими собой. Остаться теми странами и народами, которые столетиями развивались, говорили на своем языке и имели свою национальную гордость. Россия сегодня во главе этих процессов, за то, чтобы мир оставался многополярным, светлым и безопасным. За победу сил Света над силами Тьмы, которые пытаются толкнуть человечество к Третьей мировой войне.

### Список литературы

1. Булавина М.А. Наука и образование в России и Донбассе: сравнительно-правовой анализ и перспективы сотрудничества [Текст] / М.А. Булавина, С.О. Новосельский // Россия и Донбасс: перспективы сотрудничества и интеграции. Материалы международной научно-практической конференции. — М., 2022. — С. 230–234.
2. Владимир Путин назвал шесть ключевых задач на 2023 год и объявил о новых решениях в социальной сфере и экономике. — [электронный ресурс] // URL: <https://rg.ru/2022/12/15/strategiia-prosta-kachestvozhizni-kazhdogo.htmlnatsionalnyu-vopros-3>.
3. Гоголева Д.В. Особенности формирования российского политического бренда: на примере феномена личности В.В. Жириновского // Социально-гуманитарные знания. — 2022. — № 4. — С. 27–32.
4. Жириновский В.В. Геополитика: особые отношения [Текст] / В.В. Жириновский // Прямые инвестиции. — 2011. — № 6(110). — С. 37.
5. Жириновский В.В. Другая экономическая политика [Текст] / В.В. Жириновский // Вестник Московского университета им. С.Ю. Витте. Серия 1: Экономика и управление. — 2014. — № 2(8). — С. 126–131.
6. Жириновский В.В. Мы возродим великую Россию [Текст]: монография. — Т. 1. — М.: Изд-во: ЛДПП, 1997. — 248 с.
7. Жириновский В.В. Проблемы формирования нового образовательного ландшафта [Текст] / В.В. Жириновский // Россия и мир: развитие цивилизаций. Трансформация политических ландшафтов за период 1999–2019 годы. Материалы IX международной научно-практической конференции: в 2-х ч. — 2019. — С. 12–14.

8. Он предсказал всё — какие пророчества Жириновского уже сбылись, а какие ещё нет. — [электронный ресурс]// URL: [https://dzen.ru/a/YzE8\\_RouGn\\_nNcJU-politika](https://dzen.ru/a/YzE8_RouGn_nNcJU-politika).
9. *Путин В.В.* Мы всегда будем помнить величественный подвиг нашего народа [Текст] / В.В. Путин // Военная мысль. — 2021. — № 48. — С. 1–7.
10. *Путин В.В.* Быть сильными: гарантии национальной безопасности для России [Текст] / В.В. Путин // Вестник Российской нации. — 2012. — № 2–3(22–23). — С. 24–34.
11. *Путин В.В.* В науку нужно привлекать молодежь [Текст] / В.В. Путин // Региональная энергетика и энергосбережение. — 2018. — № 6. — С. 62–63.
12. *Путин В.В.* Россия и меняющийся мир [Текст] / В.В. Путин // Государственная служба. Вестник Координационного Совета по кадровым вопросам, государственным наградам и государственной службе при полномочном представителе Президента Российской Федерации в Северо-Западном федеральном округе. — 2012. — № 1. — С. 99–117.
13. *Путин В.В.* Россия: национальный вопрос [Текст] / В.В. Путин // Государственная служба. Вестник Координационного Совета по кадровым вопросам, государственным наградам и государственной службе при полномочном представителе Президента Российской Федерации в Северо-Западном федеральном округе. — 2012. — № 1. — С. 17–28.
14. *Слуцкий Л.Э.* Чем больше американские притязания на мировое господство, тем больше шельмуется Россия [Текст] / Л.Э. Слуцкий // Международная жизнь. — 2018. — № 9. — С. 37–46.
15. *Слуцкий Л.Э.* Дискурс о борьбе демократий против автократий как новое издание теории демократического мира 1 [Текст] / Л.Э. Слуцкий, П.А. Цыганков // Гражданин. Выборы. Власть. — 2023. — № 1(27). — С. 117–125.
16. *Слуцкий Л.Э.* Современная международная обстановка и проблемы формирования исторической памяти и культуры мира [Текст] / Л.Э. Слуцкий // Материалы ежегодных Моисеевских чтений. — 2021. — Т. 7. — С. 40–42.
17. *Слуцкий Л.Э.* Суверенитет государства как фактор устойчивости современных международных отношений [Текст] / Л.Э. Слуцкий // Вестник Московского университета. Серия 12: Политические науки. — 2021. — № 1. — С. 7–13.



## РАЗВИТИЕ ВНУТРИ- И МЕЖЦИВИЛИЗАЦИОННЫХ ОТНОШЕНИЙ КАК ОСНОВА СТАБИЛЬНОГО МИРОПОРЯДКА

***О.Н. Слоботчиков,***

кандидат политических наук, профессор,  
ректор,

Университет мировых цивилизаций имени В.В. Жириновского, Москва

## THE DEVELOPMENT OF INTRA- AND INTERCIVILIZATIONAL RELATIONS AS THE BASIS OF A STABLE WORLD ORDER

***O.N. Slobotchikov,***

PhD in Political Science, Professor,  
Rector,

V.V. Zhirinovsky University of World Civilizations,  
Moscow

E-mail: rektor@imc-i.ru

**Аннотация.** В статье рассмотрено развитие внутри- и межцивилизационных отношений в ракурсе становления стабильного миропорядка. Выделены функции, выполняемые государствами при установлении нового Европейского миропорядка. Дана характеристика становления и разрушения Империй, появления Международных неправительственных организаций, оказывающих влияние на различные области развития государств. Констатируется, что такая политика приводит к значительному сужению и трансформации суверенитета многих государств. Рассмотрено влияние Международных неправительственных организаций на взаимоотношения России и Украины. Автором указываются механизмы, через которые международные неправительственные организации при поддержке стран Запада осуществляют «размывание» цивилизационной и национальной идентичности государств. Отмечается, что современное мироустройство через воплощение механизма глобализации идет к формированию единой планетарной Империи. Автором делается вывод, что создание нового мироустройства лежит в сфере

формирования эффективной системы обеспечения мировой безопасности через воссоздание цивилизационных отношений. Представлено развитие научных взглядов о цивилизациях. Рассмотрены современные цивилизации и их составляющие. Констатируется, что модель цивилизационной безопасности требует тщательной проработки посредством механизмов взаимодействия через сотрудничество и формирование коллективной цивилизационной безопасности. Выделены положения по формированию устойчивой цивилизационной безопасности.

**Ключевые слова:** миропорядок, цивилизационные отношения, цивилизационисты, национальная идентичность, цивилизационная безопасность.

**Abstract.** The article examines the development of intra- and intercivilizational relations in the perspective of the formation of a stable world order. The functions performed by states in establishing a new European world order are highlighted. The article describes the formation and destruction of Empires, the emergence of international non-governmental organizations that influence various areas of state development. It is stated that such a policy leads to a significant narrowing and transformation of the sovereignty of many states. The influence of international non-governmental organizations on the relations between Russia and Ukraine is considered. The author points out the mechanisms through which international non-governmental organizations, with the support of Western countries, carry out the «blurring» of the civilizational and national identity of states. It is noted that the modern world order, through the embodiment of the mechanism of globalization, is moving towards the formation of a single planetary Empire. The author concludes that the creation of a new world order lies in the formation of an effective system of ensuring world security through the reconstruction of civilizational relations. The development of scientific views on civilizations is presented. Modern civilizations and their components are considered. It is stated that the model of civilizational security requires careful study through mechanisms of interaction through cooperation and the formation of collective civilizational security. The provisions on the formation of sustainable civilizational security are highlighted.

**Key words:** world order, civilizational relations, civilizationists, national identity, civilizational security.

Современные государства ведут свой отсчет с середины XVII века, когда ведущие европейские державы заключили Вестфальский мир<sup>1</sup> и выработали новые правила собственной легитимации и взаимодействия. Целью Вестфальского мира яв-

---

<sup>1</sup> Вестфальский мир 1648 // URL: [https://old.bigenc.ru/world\\_history/text/1910906?ysclid=lk9hu9wft0217216315](https://old.bigenc.ru/world_history/text/1910906?ysclid=lk9hu9wft0217216315)

лялся уход от воли и всевластия Священного Престола. Результатом явилось формирование нового Европейского миропорядка. Государства фактически получили суверенитет.

Получив право самостоятельно регулировать общественные отношения, государства на основе закона выполняли определенные функции (табл. 1).

Таблица 1

**Функции, выполняемые государствами  
при установлении нового Европейского миропорядка**

| Внутренние  | Внешние  |
|---|--|
| • Обеспечение безопасности человека, общества и государства | • Защита интересов государства на международной арене через решение политических, экономических и военных вопросов |
| • Организация экономики                                     |  |
| • Социальное обеспечение                                    |  |

XIX век характеризуется созданием Империй. Империи представляли собой составное государство, в котором Метрополия господствовала над периферией.

XX век характеризуется разрушением Империй, к чему привели сначала Первая, а затем и Вторая мировые войны.

Окончание XX века характеризуется появлением негосударственных субъектов политики, экономики, военной безопасности и т.д. Данные субъекты стали брать на себя функции, предписанные государству. Мир стал принудительно глобализоваться. Появление мировых систем электронных коммуникаций привело к маргинализации роли государства в информационном поле. Международные неправительственные организации, став надгосударственными (религиозными, правозащитными, финансовыми, благотворительными, экологическими и т.д.), оказывают влияние на [4]:

- формирование политики государства;
- общественное мнение;
- выработку законодательства;
- духовное развитие (вопрос воспитания, образование, здравоохранение, систему ценностей);

— информационное поле в целом.

В ряде случаев Международные неправительственные организации замещают собой государственные органы, например в социальной сфере.

Современные государства вынуждены считаться с мнением и оценками неправительственных организаций. Таким образом, государства фактически утрачивают свою законом установленную монополию на реализацию властных технологий и функций. Происходит, если не разрушение, то значительное сужение, трансформация суверенитета многих государств.

Международные неправительственные организации при поддержке стран Запада стремятся к размыванию цивилизационной и национальной идентичности через механизмы:

- отмена национальных границ (ЕС, Украина, Польша);
- расчеловечивание людей (гендерная идеология, родитель 1, родитель 2, ребенок не определивший свой пол);
- создание аморфной безвольной человеческой популяции;
- тотальная цифровизация, в том числе и цифровизация образования с игнорированием фундаментальных знаний;
- насаждение идеи о незащитности человека перед пандемиями;
- цифровой контроль за людьми;
- отказ от собственности (навязывание кредитов, отказ от собственных накоплений, каршеринг);
- сокращение численности населения (автоназия, принудительное вакцинирование и т.д.).

Так, в вопросе взаимоотношений России и Украины западные страны объявили «своё» право на защиту интересов последней от «агрессора»!

Под видом гуманитарной помощи осуществляется военная интервенция. Европейские государства поощряют и принимают такую позицию международных неправительственных организаций и считают, что они так же имеют право вмешиваться во внутренние дела другого государства, если, по их мнению, в данном государстве нарушаются права и свободы человека, не соблюдаются демократические принципы и т.д. (Афганистан, Югославия, Сирия, Ливия и т.д.).

Государства в сложившейся ситуации вынуждены во многом отстаивать свои позиции, вести активные переговоры с международными неправительственными (а фактически надгосударственными) организациями.

Современные государства, хотя того или нет, все более активно втягиваются в расширяющуюся сферу глобализации. Но самое главное — теряют контроль над самыми главным свойством — сохраненным суверенитетом! (Украина, Сербия, Венгрия, фактически Франция и Германия). Существует много механизмов наказания непослушных государств, прежде всего через экономические санкции, создавая социальное напряжение. Цель — смена «неуправляемого» правительства государства и приведение к управлению «послушного» и удобного. Так случилось с ведущими промышленностями России в конце XX века — потеря приборостроение, авиа- и автопромышленности и т.д.

Фактически современное мироустройство через воплощение механизма глобализации идет к формированию единой планетарной Империи. Метрополией на первом этапе будут выступать страны ЕС и США. Но в данной игре США не останавливаются и переведут европейские страны в периферийные.

Западные страны настаивают на компромиссном урегулировании конфликта между Россией и Украиной. Сейчас на проблему надо смотреть шире. Решение лежит в сфере формирования эффективной системы обеспечения мировой безопасности.

31 марта 2023 года Президент РФ Владимир Владимирович Путин утвердил своим указом Концепцию внешней политики Российской Федерации<sup>2</sup>. Россия определяется как *самобытное государство-цивилизация*. Документ уже сегодня акцентирует внимание на необходимости воссоздания цивилизационных отношений как основы формирования нового мироустройства. Это не новый взгляд, но очень обоснованный. С. Хантингтон делал вывод: «Избежать глобальной войны цивилизаций можно лишь

---

<sup>2</sup> Указ Президента РФ от 31 марта 2023 г. № 229 «Об утверждении Концепции внешней политики Российской Федерации» // Собрание законодательства Российской Федерации. — 3 апреля 2023 г. — № 14. — Ст. 2406.

тогда, когда мировые лидеры примут полицивилизационный характер глобальной политики и станут сотрудничать для его поддержания» [7].

Цивилизация — исторически сформированная, социокультурная общность наций и народов, объединенная территориальной и языковой близостью, системой устойчивых ценностей (религия, культура), миграционной стабильностью, схожестью целей, самоидентичностью и принимаемая национальными элитами (табл. 2).

*Таблица 2*

**Развитие научных взглядов о цивилизациях**

| №<br>п/п | Цивилизационисты | Основные взгляды цивилизационистов  |
|----------|------------------|---|
| 1.       | Н.А. Данилевский | Выделил одиннадцать исторических типов, которые развились в самостоятельные цивилизации [2]   |
| 2.       | П.А. Сорокин     | Предложил исчерпывающий перечень критериев, отличающих одну цивилизацию от другой [5]   |
| 3.       | А.Дж. Тойнби     | Выделял в истории человечества от 21-й до 26-ти цивилизаций, а среди живых в современном ему мире — десять [6]  |
| 4.       | О. Шпенглер      | Выделил семь крупнейших в истории цивилизационных культур (египетскую, китайскую, арабскую, греко-римскую, мексиканскую, семитскую и западную), измерил средний жизненный цикл цивилизации, составляющий около 1000 лет [8] |
| 5.       | Ф. Бродель       | Трактовал цивилизации как сложную и упорядоченную систему запретов, повелений, принципов и категорий освоения мира, которые определяют своеобразие мышления, строя чувств и действий [1]                                    |

| №<br>п/п | Цивилизационисты | Основные взгляды цивилизационистов  |
|----------|------------------|---|
| 6.       | В.В. Жириновский | Выделял девять основных мировых цивилизаций: западную, латиноамериканскую, африканскую, исламскую, синскую, индуистскую, славянскую (православную), буддистскую, японскую, выделяя славянскую как наиболее устойчивую и перспективную [3] |

Рассмотрим современные цивилизации и их составляющие.

1. *Славянская цивилизация.* Несомненно, центральным государством является Россия. Православная составляющая, исторические корни и братские связи приближают государства «ближней» субцивилизации: Белоруссия, Украина. XIX и XX века приблизили духовно, политически и экономически государства, если так можно сказать, «советской» субцивилизации: Азербайджан, Армения, Казахстан, Киргизия, Таджикистан, Туркмения. Несмотря на сопротивление и неприятие со стороны ряда политиков и государственных управленцев, к славянской цивилизации относятся и государства так называемой «дальней» субцивилизации: Польша, Чехия, Словакия, Сербия, Венгрия, Болгария, Германия, Сирия.
2. *Китайская цивилизация* — Центральное Государство — Китайская Народная Республика и очень близкие государства — Южная и Северная Корея.
3. *Исламская цивилизация* является очень «мозаичной» и в ней можно выделить три субцивилизации:
  - 1) арабская: Египет и Саудовская Аравия;
  - 2) персидская: Иран, Пакистан, Таджикистан;
  - 3) тюркская: Турция, Азербайджан, Сирия.
4. *Индийская цивилизация* является устойчивой и включает в себя в качестве центрального государства Индию, а также государства Непал, Бутан и Шри-Ланка.
5. *Западная цивилизация* очень «подвижная» в силу изменяющегося отношения к культурным ценностям, в том

числе религии, подверженности влиянию политических установок страны, считающей себя главной, создавшая союз государств для упрощения мобильности рабочей силы, товаров и денег, позволившая через политику терпимости открыть свои «шлюзы» большим эмигрантским волнам. Как ни странно, но именно западная цивилизация, добившаяся независимости и суверенитета в XVII веке, стала сдавать свои позиции и отказываться от него в веке XXI. К западной цивилизации можно отнести европейскую, североамериканскую и австралийскую (как фрагмент Европы) субцивилизации. Сегодня с большой уверенностью к западной цивилизации можно отнести и европеизированную исламскую субцивилизацию. При этом необходимо отметить, что исламская субцивилизация не принимает европейские нормы, но тщательно сохраняет и оберегает свои.

3. Также к современным цивилизациям относятся японская, африканская, латино-американская и юго-восточная. Данные цивилизации проявляют себя недостаточно активно, но сбрасывать со счетов их нельзя, ибо безопасность — дело коллективное и она зависит от усилий всех сторон.

Модель цивилизационной безопасности очень непростая и требует тщательной проработки. Но уже сегодня становится ясным, что нельзя отлагать ее разработку и необходимо вести тщательную проработку и выработку механизмов взаимодействия через сотрудничество и формирование коллективной цивилизационной безопасности.

Таким образом, для формирования устойчивой цивилизационной безопасности необходимо:

- воссоздать честную историю России<sup>3</sup>;
- создать условия привлекательности Славянской цивилизации;

---

<sup>3</sup> Финский блоггер Вейко Корхонен шокировал социальные сети // URL: <https://tanya-mass.livejournal.com/4577277.html?ysclid=lk9k4eo2zd683837443>.



- разрушить насаждаемую западной цивилизацией идеологию «русофобии»;
- создать условия для существования суверенных экономик и внутрицивилизационных отношений;
- разработать и сформировать механизм обеспечения цивилизационной безопасности;
- создать и развивать собственные российские и славянские защищенные информационные поля;
- сформировать институты культурной критики;
- сосредоточить усилия на задачах собственного развития и выработки механизмов предотвращения всего спектра возможных угроз;
- укрепить платформу «Русский мир» и развивать создание славянской цивилизационной платформы;
- принять неопровержимый факт: мир движется от несостоявшейся однополярной глобализации к формированию множества цивилизационных платформ с последующим развитием взаимодействия во всех областях.

### Список литературы

1. *Бродель Ф.* Грамматика цивилизаций / Фернан Бродель; [пер. с фр.: Б.А. Ситников]. — М.: Весь Мир, 2008. — 545 с.
2. *Данилевский Н.А.* Россия и Европа [Текст]: эпоха столкновения цивилизация / Николай Данилевский. — М.: Алгоритм, 2014. — 590 с.
3. *Жириновский В.В.* Ключевое место России в диалоге цивилизаций / В. Жириновский; Либер.-демократ. партия России. — М., 2001. — 24 с.
4. *Никонов В.А.* Цивилизационная карта современного мира // Вестник Московского университета. Серия 21: Управление (государство и общество). — 2012. — № 3. — С. 3–40.
5. *Сорокин П.А.* Человек. Цивилизация. Общество / Питирим Сорокин; [общ. ред., сост. и предисл., с. 5–24, А.Ю. Согомонова]. — М.: Политиздат, 1992. — 542 с.
6. *Тойнби А.Дж.* Постигание истории: Сборник / А.Дж. Тойнби; пер. с англ. Е.Д. Жаркова; [предисл. В.И. Уколовой; послесл. Е.Б. Рашковского]. — М.: Прогресс: Культура, 1996. — 606 с.

7. Хантингтон С.Ф. Столкновение цивилизаций / Самюэль Хантингтон; [пер. с англ. Ю. Новикова]. — М.; СПб.: АСТ, 2003 (Тип. изд-ва Самар. Дом печати). — 603 с.
8. Шпенглер О. Закат Европы: [пер. с нем.]/ Освальд Шпенглер. — М.: Искусство, 1993. — 298 с.

«ЦИВИЛИЗАЦИОННЫЙ СТАНДАРТ-2050»  
КАК СПОСОБ ГАРМОНИЗАЦИИ  
НООСФЕРНОГО РАЗВИТИЯ ЧЕЛОВЕЧЕСТВА

**Э.А. Аванян**

Исполнительный директор,  
Фонд интеграционного развития АТР, Москва

CIVILIZATION STANDARD-2050 —  
A WAY TO HARMONIZE  
THE NOOSPHERIC DEVELOPMENT OF MANKIND

**E.A. Avanyan**

Foundation for Integrative Development of the Asia-Pacific Region, Moscow  
E-mail: avanyan@gubkin.ru

**Аннотация.** В статье представлен способ создания идеологической платформы для объединения Афро-Евразийских стран в новый центр силы в международных отношениях. Изложены принципы и методы цивилизационного форматирования на базе взаимоувязанной системы стандартов жизненных циклов субъектов общественных отношений: человека, семьи, предприятия, города, отрасли, страны, человечества.

Рассмотрены способы совместной разработки системы стандартов сообщества Афро-Евразийских стран на конкретную дату в будущем — 2050 год. Обоснована результативность идеализированного проектирования социально-экономического развития из определенного будущего в настоящее через гармонизацию территориально-производственного развития. Предложен механизм планирования ноосферной гармонизации для обеспечения сохранения биоразнообразия окружающей среды и поступательного развития человечества в XXI веке.

**Ключевые слова:** цивилизация, цивилизационный стандарт, идеализированное проектирование, квантовая социология, ноосферная гармонизация.

**Abstract.** The article presents a way to create an ideological platform for uniting the Afro-Eurasian countries into a new center of power in international relations. The principles and methods of civilizational formatting are outlined on the basis of interconnected

system of standards for life cycles and subjects of public relations: a person, family, enterprise, city, industry, country, humanity.

The ways of joint development of a system of standards of the community of Afro-Eurasian countries for a particular date in the future — 2050 are considered. The effectiveness of the idealized design of socio-economic development from a certain future to the present through the harmonization of territorial and industrial development is substantiated. A mechanism for planning noospheric development is proposed to harmonize preservation of the environmental biodiversity and progressive development of mankind in the 21st century.

**Key words:** civilization, civilizational standard, idealized design, quantum sociology, noospheric harmonization.

В России и мире на протяжении трех последних десятилетий сохраняется сильный запрос на идеологию, способную объединить человечество на основе гуманизма и традиционных ценностей. Однако в общественном сознании существует неприятие не сработавших в прошлом идеологических конструкций несмотря на то, что ничего принципиально нового предложено не было. Выйти из этого противоречия можно создав конкретный и привлекательный образ будущего в виде «Цивилизационного стандарта-2050» как справедливого мирового устройства для всех народов Земли.

Понятие «цивилизационного стандарта» сформировалось в середине XIX века как оправдание колониальной политики западноевропейских стран в Африке, Азии и Латинской Америке. В ряде работ представителей англиканской политической мысли народы планеты классифицировались на цивилизованные и варварские. Концепт «цивилизационного стандарта» предполагал, что только развитые в промышленном отношении страны, могут принадлежат к сообществу цивилизованных государств. В основе такого ранжирования народов лежал принцип превосходства белой расы. Демонстрация готовности соответствовать западным принципам была необходимым условием принятия в «цивилизованное» международное сообщество.

Освобождение от колониальной зависимости стран Азии и Африки не привело к исключению из международных отношений деления народов на «цивилизованные» и «варварские».

В «Постижении истории» А. Тойнби и «Столкновении цивилизаций и преобразовании мирового порядка» С. Хаттингтона была сделана попытка придать неокOLONиальной политике Запада характер объективного противостояния цивилизаций, при этом продолжало постулироваться право «цивилизованного» мира на верховенство в мировых процессах. Весьма показательна в этом смысле сентенция классика австрийской экономической школы Л. Мизеса: «Мнение о том, что какая-либо страна будет долго терпеть политику другой страны, причиняющую вред своим собственным гражданам, — это иллюзия. Предположим, что Организация Объединённых Наций была учреждена в 1600 году и что индейские племена Северной Америки были приняты в её члены. Тогда суверенитет индейцев считался бы неприкосновенным. Они получили бы право изгонять всех чужаков, проникающих на их территории, и не допускать их к эксплуатации своих богатых природных ресурсов, которые сами они не знали как использовать. Можно ли всерьёз считать, что какое-либо международное соглашение или устав удержали бы европейцев от вторжения в эти страны?» [2].

Этот расистский менталитет и сегодня служит основанием утверждений о том, что на смену международно-договорному пришел миропорядок, «основанный на правилах». Недавнее высказывание главы внешнеполитического блока ЕС Ж. Борреля о том, что Запад — это некий ухоженный сад, окруженный джунглями, тому свидетельством. Россию, в силу ее размера и ядерного статуса, Запад не может игнорировать, но не считает равноправным партнером при решении глобальных проблем. События последних лет на Украине в свете заявлений А. Меркель и Ф. Оланда об истинной цели заключения Минских соглашений, наглядно демонстрируют недоговороспособность коллективного Запада с теми, кто не желает подчиняться западным «стандартам цивилизованности». Эти стандарты навязывались России как условие для вхождения в сообщество цивилизованных государств. Более того, России предлагалось научиться приспособливаться к новым реалиям даже за счет пренебрежения собственными интересами и несмотря на внутреннюю политическую оппозицию [4].

Противостоять коллективному Западу без собственной глобальной проектности бесперспективно. России для обретения привлекательности в глазах ее исторических и ситуативных союзников необходима идеологическая субъектность, отличная от планов глобалистов. Для этого необходимо четко представлять цели современных архитекторов «нового мирового порядка». Наиболее продуктивными в этой связи являются труды В. Кашанского и В. Жириновского, посвященные анализу нынешних и прошлых цивилизационных «игроков». В. Кашанский в работе «12 скрытых рас человечества» дает подробный анализ мировоззренческих основ основных цивилизационных архетипов, называемых скрытыми расами. Человеческие архетипы делятся по таким цивилизационным признакам как соотношение личностного и общественного, метафизической и материальной детерминированности бытия. По этой классификации в значительной степени комплиментарными являются две группы цивилизаций:

- 1) иудейская, западно-христианская и буддийская;
- 2) конфуцианская, восточно-христианская и исламская.

Серия книг В. Жириновского «Социология мировых цивилизаций» является содержательным вкладом в современную теорию мирового цивилизационного развития. Наибольший интерес для понимания основного цивилизационного противостояния современности представляют два его труда — «Восточно-христианская православная цивилизация» и «Скрытая цивилизация». Оставляя в стороне историю вопроса формирования и экспансии скрытой цивилизации, отметим, что сегодня жрецы и адепты этой цивилизации инфильтровались в высшие органы управления евро-атлантической и евроазиатских цивилизаций. Особое влияние они оказывают на политические процессы в США, Европе и странах постсоветского пространства. Практически неограниченные финансовые и медиа возможности позволяют ее сторонникам оказывать влияние на формирование повестки национальных государств и мирового цивилизационного развития.

Особенностью современного этапа противостояния православной и скрытой цивилизаций является идущая на Украине

братоубийственная война, которую Запад использует для ослабления России и ее последующего раздела. Переход цивилизационного противостояния в стадию кровопролития отчасти был вызван пассивностью восточно-христианской цивилизации, которой свойственна миротворческая «всечеловечность» на международной арене. Однако обратной стороной миролюбия русской цивилизации является ее способность к мобилизации многих на противостояние персонифицированному злу в критические моменты истории. России, имеющей уникальный опыт советского периода, принадлежит особая цивилизаторская роль в современном мире. Это признавали даже самые оголтелые ее противники, например, З. Бжезинский: «России придется выполнить какую-то миссию, осуществлять глобальную стратегию и возможно обрести идеологическую основу. Это представляется мне маловероятным» [1]. Именно поэтому сегодня перед Россией стоит двуединая задача — обосновать теоретическую базу и разработать программу перехвата цивилизационного развития в XXI веке за счет создания привлекательной цивилизационной альтернативы «новому мировому порядку глобалистов, провозгласивших устами Клауса Шваба задачу «овладения будущим».

Теоретическим обоснованием нового цивилизационного миропорядка в интересах всего человечества и исторической роли и потенциале русской цивилизации могут послужить «Россия и Европа» Н. Данилевского, «Биосфера и Ноосфера» В. Вернадского, «Духовный образ русской цивилизации и судьба России» И. Можайской, труды А. Дугина, С. Глазьева и других мыслителей современной России. Новым целевым ориентиром цивилизационного развития должен стать стандартизированный идеальный образ будущего. Наиболее подходящей формой всеобъемлющего стандарта будущего представляется «Цивилизационный стандарт-2050» как количественно и качественно заданный комплекс ценностных (идеологических) и проектных (социально-экономических) стандартов, гарантирующих сглаживание противоречий и уровней развития с учетом современного и желаемого состояния разных стран не западного мира. Такой стандарт обеспечит гармоничное сочетание стандартов жизненных циклов основных страт человечества: личности, се-

мьи, предприятия, города, региона, страны, международного сообщества.

«Человек — мера всех вещей», поэтому отправной точкой работы над этим, не имеющим аналогов в современном мире проектом, должно стать функциональное и параметрическое описание идеализированного Человека. Однако сегодня задать универсальные параметры Homo Perfectus невозможно, это можно сделать только для будущих поколений, например, в 2050 году, отстоящем от нас на одно поколение. Идеальный образ человека будущего даст основу для задания комплекса дифференцированных для разных стран стандартов, которые станут целями ноосферной гармонизации.

Содержанием «Цивилизационного стандарта-2050» станут количественно и качественно определенные параметры жизненных циклов всех страт человечества. Они станут основой для качественного проектирования идеализированных состояний отдельных страт, определения принципов их согласования на региональном, страновом и межгосударственном уровнях, расчета межотраслевых и межстрановых балансов для максимально эффективного использования относительно избыточных факторов производства и ресурсов отдельных стран для достижения синергетических эффектов в глобальном масштабе. Совместное создание экспертами заинтересованных стран количественно заданного образа будущего станет содержательной и привлекательной альтернативой планам архитекторов «нового мирового порядка».

Наиболее продуктивным способом задания целевых параметров идеального ноосферного бытия в будущем является метод идеализированного проектирования. Этот метод детально описан в книге «Идеализированное проектирование: как предотвратить завтрашний кризис» Рассела Аккофа. Он позволяет моделировать будущий функционал и параметры жизненных циклов с учетом возможностей перспективных промышленных технологий. Став привлекательным образом будущего для миллиардов земель такой всеобъемлющий стандарт обеспечит поступательное и мирное развитие человечества в триединой гармонии Природы, Общества и Человека.



Терминологическая неопределенность является едва ли не главным сдерживающим фактором плодотворной работы экспертных коллективов. Онтологической основой работы над «Цивилизационным стандартом-2050» целесообразно сделать терминологический аппарат, представленный в труде В. Захарова «Номология. Упорядоченность общественного бытия». В ней изложены основы согласованной и внутренне непротиворечивой теории о способах воспроизведения и обновления общественного бытия на основе творческого осмысления исторически заданных параметров окружающей среды, отношений собственности, государственного устройства и состояния воспроизводственной сферы.

Инструментом гармонизации множества интересов, потребностей, ресурсов, технологических возможностей в единую систему целей и программ их достижения может послужить комплекс программного обеспечения «3G — Глобальный Гипер Граф» компании «ГиперГрафГрупп», разработанное под руководством М. Хохловой [3]. Примерами выполненных работ на его основе являются модули «Глобальный ресурсный баланс», «Система управления регионом», «Национальный продовольственный баланс» и другие. Программный комплекс «3G» позволяет в короткие сроки осуществить бесшовную цифровую гармонизацию разноранговых информационных ресурсов в Глобальную информационно-управляющую систему (ГИУС) на базе единой сетевцентричной платформы разработки, управления и обновления информационных ресурсов для программирования цивилизационного развития.

Для повышения эффективности работы над «Цивилизационным стандартом-2050» необходимо использовать прорывные социальные технологии. Одной из таких технологий, позволяющих по-новому взглянуть на человека как квант мироздания, является технология социального программирования, описанная в книге А. Хренникова «Социальный лазер». Она позволяет стимулировать усиление согласованных социальных действий, формализовать процесс цивилизационного моделирования, решить уравнения социального форматирования будущего, создать мощные социальные резонаторы и управлять состоянием информационных полей.

Сочетание методов социального программирования, идеализированного проектирования, онтологического упорядочивания, информационного обеспечения и использование возможностей искусственного интеллекта для оптимизации глобальных процессов позволит России и ее союзникам в короткие сроки обрести глобальную проектность в форме «Цивилизационного стандарта-2050» для формирования третьего глобального центра силы, альтернативного западному и комплиментарного восточному.

Духовно-идеологической основой такого глобального центра силы станет принцип «благоговения перед жизнью» и этика гуманизма, а целью в экономической сфере — получение синергетических выгод всеми странами в рамках единого афро-евразийского экономического пространства. Создание объединяющей программы цивилизационного развития разных по уровню социально-экономического развития потребует:

- 1) проведения аудита минеральных и возобновляемых ресурсов;
- 2) оценки состояния окружающей среды;
- 3) создания перечней имеющихся и перспективных промышленных технологий;
- 4) согласования национальных планов социально-экономического развития.

Предстоит оптимизировать уже существующие и перспективные планы трансконтинентальных экономических проектов: Экономического пояса Шелкового пути, Международного транспортного коридора «Север-Юг» и других. Это позволит избежать дублирования, получить экономию на масштабе, увеличить скорость доставки и снизить транспортные расходы, а главное — снизить техногенную нагрузку на окружающую среду. Для этого необходимо будет задать оптимальные параметры целевого состояния человечества в глобальном масштабе:

- 1) количество и географию расселения с учетом климатических условий;
- 2) среднюю ожидаемую продолжительность жизни
- 3) потребности в жилье, воде, пище, энергии и потребительских товарах длительного пользования.

Для ускорения и снижения стоимости работ над проектом необходимо использовать возможности искусственного интеллекта для подготовки и согласования программ цивилизационного и ноосферного развития. Это позволит сохранить для будущих поколений природное биоразнообразие и богатство культур народов мира. Поэтому особое внимание должно быть уделено пересмотру стандартов окружающей среды и обеспечения развития народов в их естественных ареалах обитания. Здесь пригодится отечественный опыт защиты окружающей среды и международные принципы экологичного проектирования и внедрения (Семейство стандартов ISO 14000).

Вопросами стандартизации занимаются многие международные организации, однако не все разработанные ими стандарты способствуют гармонизации цивилизационного развития в интересах всех народов. В качестве примера можно привести сборник «Социально-экологические стандарты Всемирного Банка», разработанный не в последнюю очередь для того, чтобы облегчить ТНК освоение ресурсов периферийных стран. Доказательством может служить положения Стандарта 5 этого сборника «Приобретение земли, ограничение права землепользования и принудительное переселение», который «регулирует» отъем земель у коренного населения трансконтинентальными корпорациями.

Невозможность достижения консенсуса по глобальным проблемам с возглавляемым США блоком стран в рамках существующих международных организаций настоятельно диктует создание новых механизмов совместного цивилизационного проектирования. Создание «Цивилизационного стандарта-2050» должно иметь широкий международный характер с охватом максимального количества признанных международных (БРИКС, АСЕАН, ОАЕ, ОАГ), межпарламентских (Азиатская парламентская ассамблея, Парламентская Ассамблея Совета Европы, Латиноамериканский парламент и другие), общественных и религиозных организаций (Ассамблея народов Евразии, Пагоушское движение ученых, Всемирный совет церквей и другие). Совместная разработка мировым экспертным сообществом «Цивилизационного стандарта-2050» является необходимым

условием принятия в будущем его принципов и норм для эффективного решения проблем современности.

Взятый Западом курс на изолирование России делает для нее императивом активизацию интеграционных процессов стран не западного мира, а предлагаемый проект создания «Цивилизационного стандарта-2050» с африканскими и азиатскими странами центра силы для России может стать судьбоносным. Основные параметры стандарта — продолжительность и достойные условия жизни в 2050 году, позволят разработать программу пятилетних планов социально-экономического и территориально-производственного развития в интересах большинства стран Евразии и Африки. Опыт советского периода по строительству крупных промышленных объектов, разведке полезных ископаемых может быть успешно использован для создания равноправной основы афро-евразийского цивилизационного сотрудничества. Сегодня в странах Африки работают более 150 тысяч специалистов, получивших высшее профессиональное образование в нашей стране. Привлечение их к работе над созданием страновых вариантов развития гармонизированной ноосферы станет отправной точкой для совместного взаимовыгодного развития и обеспечения суверенитета над своими ресурсами в будущем.

Особую ценность в этой связи представляют современные российские технологии и уникальные компетенции российских компаний в геологоразведке. Прорывные технологии дистанционного зондирования Земли для геологического изучения недр и разведки полезных ископаемых могут быть успешно применены в странах Центральной и Западной Африки, где синергия российского научно-производственного и военно-технического потенциалов и местного природно-ресурсного потенциала может на горизонте двух лет дать значимые результаты для ускорения социально-экономического развития африканских стран. На предстоящем в июле 2023 года II Форуме «Россия-Африка» будет представлена программа цивилизационного развития с учетом специфических условий стран Сахеля — ЦАР, Чада, Мали, Буркина-Фасо, Нигера и других.

Для организации работ по проекту целесообразно создание в 2023 году научно-практического Центра цивилизационного про-

граммирования развивающихся систем с участием Университета мировых цивилизаций имени В.В. Жириновского, Университета дружбы народов, МГИМО, широкого круга российских и международных научных и общественных организаций. Работа над этим проектом позволит его молодым разработчикам — программистам, социологам, юристам, экономистам стать бенефициарами результатов его реализации, а студентам — получить теоретические знания и практические навыки цивилизационного программирования.

Проект целесообразно разделить на несколько этапов: в 2023 году подготовить техническое задание на создание «Цивилизационного стандарта–2050», определиться с кругом разработчиков и начать подготовку его первой редакции, в 2024 году завершить его разработку для принятия на межгосударственном уровне, с тем, чтобы в 2025 году подготовить проект 5-летнего плана социально-экономического и территориально-производственного развития стран Африки и Большой Евразии на 2026–2030 годы.

Результатами проекта станут:

- 1) «Цивилизационный стандарт-2050» как гуманистическая альтернатива неоколониальному мировому порядку;
- 2) глобальная система планирования территориально-производственного и социально-экономического развития;
- 3) платформа меритократического управления ноосферным развитием;
- 4) повышение духовной культуры и материального уровня жизни народов Африки и Евразии;
- 5) сохранение окружающей среды и решение экологических проблем.

Предлагаемый проект станет творческим развитием научно-го наследия и взглядов В. Жириновского на проблемы цивилизационного программирования. России работа над проектом позволит обрести державную субъектность в качестве лидера третьей силы глобального мироустройства, а ее союзникам и партнерам укрепить суверенитет и совершить рывок в социальной и экономической сферах во второй четверти XXI века.

## Список литературы

1. *Багдасарян В.* Матрицы общественного сознания. — 2020. — 114 с. — ISBN 978-5-6045084-2-8,
2. *Людвиг фон Мизес.* Человеческая деятельность. — 2005. — 644 с. — ISBN 5-901901-29-0,
3. *Хохлова М.Н.* Сетевые Мир и Война. Новый Миропорядок или Новое мироустройство. Идеология будущего. — 2023. — ISBN: 978-5-6049314-7-9.
4. The Case of Russia's Entry into the Community of 'Civilized' States, Ioannis Stivachtis *Journal of Eurasian Studies* 6 (2015).

## ЗАЩИТА НАЦИОНАЛЬНОЙ КУЛЬТУРЫ РОССИИ В ЭПОХУ ПРОДВИЖЕНИЯ «ЗАПАДНЫХ» ЦЕННОСТЕЙ

***Н.В. Березин***

советник Руководителя фракции ЛДПР  
в Государственной Думе РФ 8-го созыва

***М.А. Булавина***

кандидат юридических наук, доцент,  
проректор по научной работе,

Университет мировых цивилизаций имени В.В. Жириновского, Москва

## PROTECTION OF RUSSIA'S NATIONAL CULTURE IN THE ERA OF PROMOTION OF «WESTERN» VALUES

***N.V. Berezin***

Advisor to the Head of the LDPR faction  
in the State Duma of the Russian Federation of the 8th convocation,

***M.A. Bulavina***

PhD in Law, Associate Professor,  
Vice-Rector for Research,

V.V. Zhirinovskiy University of World Civilizations, Moscow  
E-mail: m.a.bulavina@yandex.ru, Россия, г. Москва

**Аннотация.** В статье рассматриваются существующие проблемы защиты национальной культуры России в эпоху продвижения «западных» ценностей, которые стали более значительными в условиях геополитической нестабильности. Авторским коллективом обосновывается актуальность охраны национальных ценностей от внешнего разрушительного влияния в результате политики недружественных стран, выделяется необходимость сохранения исторической справедливости, конкретизируются фундаментальные правовые основы, обеспечивающие запрет продвижения чуждых русской культуре нарративов, формулируются направления защиты национальной культуры от экспансии «западных ценностей». При существующей конъюнктуре международных отношений защита национальной культуры России выступает важнейшим инструментом достижения стратегической безопасности государства.

**Ключевые слова:** национальная культура, национальная безопасность, культурная идентичность, «западные ценности», внешнее влияние, русская культура.

**Abstract.** The article deals with the existing problems of protecting the national culture of Russia in the era of the promotion of «Western» values, which have become more significant in the context of geopolitical instability. The team of authors substantiates the relevance of protecting national values from external destructive influence as a result of the policy of unfriendly countries, highlights the need to preserve historical justice, specifies the fundamental legal foundations that ensure the prohibition of the promotion of narratives alien to Russian culture, formulates directions for protecting national culture from the expansion of «Western values». Under the current conjuncture of international relations, the protection of the national culture of Russia is the most important tool for achieving the strategic security of the state.

**Key words:** national culture, national security, cultural identity, «Western values», external influence, Russian culture.

Обобщение ретроспективных оценок позволяет сделать вывод о том, что 2022 год стал для России особым в исторической перспективе, так как обнажил завуалированные политической толерантностью противоречия национальной культуры и активно продвигаемых так называемых «западных ценностей». Открытое противостояние России и западного мира после начала СВО потребовало обращения к исторической памяти народа и возвращению таких понятий как патриотизм, национальная культура, суверенитет, коллективизм, взаимопомощь, сострадание, добродетель. Именно эти категории были всегда свойственны национальной культуре России, но начиная с 90-х годов после развала СССР они максимально вытравливались либеральной идеологией, которая была чужда русскому человеку. Строительство «демократической России» происходило на фоне отрицания исторического прошлого страны и продвижения «западных» ценностей, которые активно насаждались при помощи иностранного финансирования с целью в стратегической перспективе заместить базовые элементы национальной культуры страны [6, с. 30].

Нынешняя необъявленная война России и западного мира в очередной раз показала, что само наше существование как цивилизации становится возможным только при условии опоры



на элементы национальной культуры, активном продвижении национальной идентичности. Совокупность культурных ценностей страны позволит превратить проживающее на всей территории Российской Федерации население в единый народ, который монолитным кулаком способен противостоять внешней агрессии во всех ее проявлениях. Идентификация ценностей национальной культуры и их продвижение в пространстве гражданского общества должны выступить катализатором расширения экономического потенциала государства и наращивания военного суверенитета. С учетом сказанного перед политическим руководством нашей страны строит непростая задача по защите национальной культуры России в эпоху продвижения «западных» ценностей. Сложность данной задачи состоит в том, что в 90-е годы было упущено много времени и в определенном смысле потеряно целое поколение, идеология которого пропиталась отрицанием прошлого и восхвалением всего иностранного. Сегодня, крайне важно не допустить прошлые ошибки и обеспечить максимальную защиту национальной культуры России от колонизации западной идеологии. Безусловно, решать указанную проблему необходимо на самом высоком уровне, опираясь на положения отечественной правовой системы.

Политическое руководство страны осознает необходимость защиты национальной культуры России и постепенно формирует для этих целей соответствующий нормативно-правовой фундамент. В контексте сказанного в первую очередь необходимо обратить внимание на поправки к Конституции РФ, принятие всенародным голосованием в 2020 году, часть из которых сфокусирована непосредственно на запрете продвижения чуждых русскому народу западных ценностей. В качестве примера, можно привести поправки к статье 67 Конституции РФ, которые закрепляют обязанность защиты исторической памяти, памяти предков, передавших идеалы национальной идентичности, памяти защитников Отечества. Статья 72 основного закона государства прямо декларирует тот факт, что брак является союзом мужчины и женщины и, следовательно, однополые браки, так активно продвигаемые политикой западной толерантности в России недопустимы [4, с. 60].

Защита национальной культуры России выступает важнейшим инструментом достижения стратегической безопасности государства. Стратегия национальной безопасности прямо содержит указание на необходимость защиты культурного суверенитета РФ от внешней экспансии во всех ее проявлениях. Целью идущей достаточно давно гибридной войны западного мира против нашей страны как раз и является разрушение культурного суверенитета. Если взглянуть в историческую ретроспективу, то можно однозначно заключить, что развал СССР был осуществлен далеко не военным путем, и даже не при использовании экономических рычагов, а за счет разрушения основ идеологии советского общества. Неправильный вектор борьбы с экспансией западных ценностей, выбранный политическим руководством того времени, основанный на тотальном запрете, привел к замещению национальной культуры на суррогат либерализма и максимального отрицания исторического прошлого. Сегодня, с учетом определенных трансформаций, недружественные страны пытаются повторить эксперимент прошлого века по развалу нашей страны за счет экспансии «западных» ценностей, которые наносят существенный урон национальной идентичности. В этой связи краеугольным камнем стратегии национальной безопасности России служит триада «культурный суверенитет — национальная идентичность — государственная безопасность». Таким образом, на современном этапе перед политическим руководством страны стоит непростая задача по защите национальной культуры Российской Федерации от внешнего деструктивного воздействия чуждых ценностей, направленных на разрушение исторических основ и дестабилизацию общественных устоев за счет информационно-психологических инструментов.

В условиях приведения СВО актуальность защиты национальной культуры России многократно возрастает, что обусловлено нескрываемым стремлением недружественных стран разрушить базовые основы российского общества и сформировать предпосылки для активизации масштабных внутренних противоречий, которые в перспективе могут привести к расколу государства. Одним из инструментов защиты национальной куль-

туры России от вмешательства западных ценностей стал Указ «Об утверждении Основ государственной политики по сохранению и укреплению традиционных российских духовно-нравственных ценностей» [3]. Присутствие данного документа в правовом пространстве страны назрело достаточно давно, так как геополитическая обстановка и внутренняя политическая конъюнктура требуют обеспечения защиты национальной идентичности в условиях гибридно-информационной войны для обеспечения государственного суверенитета.

С учетом объективно существующей агрессивной политики недружественных стран в отношении Российской Федерации и массовости использования инструментов гибридной информационно-психологической войны необходимо сформулировать следующие направления защиты национальной культуры от экспансии «западных ценностей»:

- системная пропаганда в средствах массовой информации официального перечня российских духовно-нравственных ценностей, обеспечивающих расширение потенциала национальной культурной идентичности;
- популяризация элементов национальной культуры России в наиболее приоритетных сферах, к числу которых в первую очередь необходимо отнести образование, воспитание молодежи, науку, культуру, межнациональные коммуникации и международные отношения;
- поддержка на государственном уровне национальных образовательных и культурных проектов, которые сфокусированы на просвещении современного общества и сохранении исторической памяти;
- запрет трансляции враждебного информационного контента представителями СМИ недружественных страны и иностранными агентами, как источника угроз национальной безопасности;
- защита русского языка от засилья англицизмов путем использования в официальных средствах массовой информации, образовательной среде, коммерческих коммуникациях отечественных наименований и переводных транскрипций с учетом понятийной целесообразности;

- построение национально-ответственной и ценностно-ориентированной модели государственной культурной политики, которая должна быть сконцентрирована на продвижении ценностей русского мира, популяризации достижений русской цивилизации на всех исторических этапах ее существования, а также разоблачении узости и деструктивности западных ценностей, которые несут угрозу существованию культурного кода России;
- активное противопоставление российской культурной модели общественного развития насаждаемой западной потребительско-досуговой модели, за счет пропаганды тезисов о необходимости духовного и нравственного оздоровления человека, а также при помощи роста доступности культурно-просветительских мероприятий для всех слоев гражданского общества;
- повышение роли религии в вопросах защиты национальной культуры России, так как подавляющее большинство продвигаемых «западных» ценностей противоречат по многим аспектам нормам традиционных религий, исповедуемых в пространстве нашей страны;
- интенсификация борьбы с искажением исторической справедливости и фальсификацией культурных ценностей, путем подмены традиционных устоев российского общества западными моральными фальсификатами [7, с. 107].

Таким образом, защита национальной культуры России выступает ключевым элементом духовной обороны Отечества, так как культура находится на переднем крае информационно-психологической войны.

### Список литературы

1. Конституция Российской Федерации (принята всенародным голосованием 12.12.1993 с изменениями, одобренными в ходе общероссийского голосования 01.07.2020). — [электронный ресурс]// URL: [https://www.consultant.ru/document/cons\\_doc\\_LAW\\_28399/](https://www.consultant.ru/document/cons_doc_LAW_28399/)
2. Указ Президента РФ от 02.07.2021 № 400 «О Стратегии национальной безопасности Российской Федерации». — [электронный

- ресурс]// URL: [https://www.consultant.ru/document/cons\\_doc\\_LAW\\_389271/](https://www.consultant.ru/document/cons_doc_LAW_389271/)
3. Указ Президента РФ от 09.11.2022 №809 «Об утверждении Основ государственной политики по сохранению и укреплению традиционных российских духовно-нравственных ценностей». — [электронный ресурс]. — URL: <http://www.kremlin.ru/acts/bank/48502>.
  4. *Белякова А.М.* Поправки к конституции РФ и духовная безопасность российского общества [Текст] / А.М. Белякова, П.Ю. Иванов // Евразийский юридический журнал. — 2021. — № 3(154). — С. 59–64.
  5. *Булавина М.А.* Наука и образование в России и Донбассе: сравнительно-правовой анализ и перспективы сотрудничества [Текст] / М.А. Булавина, С.О. Новосельский // Россия и Донбасс: перспективы сотрудничества и интеграции. Материалы международной научно-практической конференции. — М., 2022. — С. 230–234.
  6. *Жуковский Д.А.* «Россиянизм» как ответ «западнизму» в эпоху «столкновения цивилизаций» [Текст] / Д.А. Жуковский // Общество: политика, экономика, право. — 2016. — № 10. — С. 29–33.
  7. *Кузенкова М.В.* Россия и мир в XXI веке: проблема экспансии западных ценностей [Текст] / М.В. Кузенкова // Сборник статей кафедры международных отношений, медиалогии, политологии и истории. — СПб., 2022. — С. 106–115.
  8. *Марков А.П.* Россия в информационной борьбе за глобальное духовное лидерство: причины поражения, концепция реванша [Текст] / А.П. Марков // Конфликтология. — 2021. — Т. 16. — № 3. — С. 114–125.
  9. *Новосельский С.О.* Оценка политической активности российских избирателей [Текст] / С.О. Новосельский, Н.Ю. Босердт, В.А. Халина // Политика, экономика и инновации. — 2017. — № 1(11). — С. 1–7.

**УГРОЗЫ И ВЫЗОВЫ СОВРЕМЕННОГО МИРА  
ЦИВИЛИЗАЦИИ ПО УНИЧТОЖЕНИЮ (КУЛЬТУРОЦИДУ)  
ВСЕМИРНОГО НАСЛЕДИЯ**

***М.Ю. Гаспарян***

действительный член, член Научного Совета РАН, член Президиума,  
академик-секретарь Отделения  
«Эконометрики, квалиметрии и проблем определения стоимости» РАН,  
доктор экономических наук, профессор,  
Номинант Нобелевской премии

**THREATS AND CHALLENGES OF THE MODERN WORLD  
OF CIVILIZATION FOR THE DESTRUCTION (CULTUROCID)  
OF THE WORLD HERITAGE**

***M.Yu. Gasparyan***

Full Member, Member of the Scientific Council of the Russian Academy of Sciences,  
Member of the Presidium, Academician-Secretary of the Department  
of «Econometrics, Qualimetry and Problems of Determining the Cost»  
of the Russian Academy of Natural Sciences,  
Doctor of Economics, Professor,  
Nobel Prize nominee

**Аннотация.** Статья посвящена проблемам, современным вызовам и грозам цивилизации, вопросу потерь культурных и исторических ценностей мировых цивилизаций, вопросам сохранения всемирного наследия и культурных ценностей в мирное время, от военных действий, терроризма, применения отдельных подходов и методов анализа информации, раскрываемой в хронологии событий во всем мире для целей принятия соответствующих решений заинтересованными органами субъектов международного права и международных общественно-политических и гуманитарных, правовых и дипломатических организации, профессиональных творческих и научных сообществ. Раскрыто и уточнено место, роль и значение нового штата омбудсмена культурного наследия в национальных государствах, а также предложено дополнять вакуум международного права для сохранения

культурного наследия одного народа (национального меньшинства) со стороны государствообразующего народа. Раскрыты особенности традиционных и современных методов для создания мировым сообществом жесткой системы сохранения памятников культуры и истории, организации системы ответственности всех лиц, в том числе государственных и общественных деятелей высокого ранга, кто нарушает международное право в области сохранения памятников культуры и истории, а также кто пренебрегает данной проблематикой.

**Ключевые слова:** системы сохранения памятников культуры и истории, организация системы ответственности, потери культурных и исторических ценностей мировых цивилизаций, памятники архитектуры, живописи, вааяния, литературы, религиозной направленности различных конфессий, уничтожение ценностей древних миров, уход культуры народов, исчезновение малочисленных народностей и целых народов, захват ценностей мировой культуры, доисторические артефакты, система мониторинга, криминальный рынок (оборот) мировых и исторических ценностей, произведений искусства, контроль захоронении воинов былых сражений, создание обязывающую лидеров воюющих (противостоящих) сторон конвенции для сохранения артефактов, новая концепцию защиты мировых ценностей, разрушения культурных отметок, памяти и центров, серьезный ущерб наследию автохтонных народов, уничтожение тысячи рукописей, разрушение сотни исторических и архитектурных памятников, осквернение святыни народов.

**Abstract.** The article is devoted to the problems, modern challenges and threats to civilization, the issue of losses of cultural and historical values of civilizations, the preservation of world heritage and cultural values in peacetime, from military operations, terrorism, the use of certain approaches and methods of analyzing information disclosed in the chronology of events all over the world for the purpose of making appropriate decisions by interested bodies of subjects of international law and international socio-political and humanitarian, legal and diplomatic organizations, professional creative and scientific communities. The place, role and significance of the new state of the ombudsman for cultural heritage in national states was revealed and clarified, and it was also proposed to supplement the vacuum of international law for the preservation of the cultural heritage of one people (national minority) by the state-forming people. The features of traditional and modern methods for the creation by the world community of a rigid system for the preservation of cultural and historical monuments, the organization of a system of responsibility for all persons, including high-ranking state and public figures, who violate international law in the field of preserving cultural and historical monuments, and who neglect this issue.

**Key words:** systems for the preservation of cultural and historical monuments, organization of a system of responsibility, loss of cultural and historical values of civilizations, monuments of architecture, painting, sculpture, literature, religious orientation of various confessions, destruction of the values of ancient worlds, the departure of the culture of peoples, the disappearance of small nationalities and whole peoples, the capture of the values of world culture, prehistoric artifacts, a monitoring system, the criminal market (circulation) of world and historical values, works of art, control of the burial of warriors of past battles, the creation of a convention binding the leaders of the belligerent (opposing) parties to preserve artifacts, a new concept of protecting world values, destruction of cultural marks, memory and centers, serious damage to the heritage of autochthonous peoples, destruction of thousands of manuscripts, destruction of hundreds of historical and architectural monuments, desecrated shrines of peoples.

Уничтожение культурного наследия  
любой нации должно быть рассмотрено  
как акт вандализма, направленный про-  
тив культуры всего мира!

*Рафаэль Лемкин*

В условиях существующей геополитической конъюнктуры важно не только заявить об этом, но и осознать, что культуроцид — это намного шире, чем убиение целого этноса! Это, конечно же, уничтожение и культуры, и системы ценностей, и достижений, достигнутых в течение веков и передаваемых от поколения к поколению. Разрушения культурных отметок, памяти и центров, в этой связи, можно рассматривать, как элемент «Культурного» Геноцида. И этот процесс нужно и важно рассматривать не как часть прогрессивно направленного пути человечества, а как неотделимую часть Геноцида против определенного народа, осознанного действия с целью развязать память человечеству, обезглавить систему связи человека с его прошлым!

К сожалению, во время Геноцида армян, греков, ассирийцев, езидов, молокан, арабов и в последующие годы был нанесен серьезный ущерб наследию автохтонных народов — уничтожены тысячи рукописей, разрушены сотни исторических и архитектурных памятников, осквернены святыни коренных народов.



Разрушение и присвоение историко-архитектурных памятников на этих территориях продолжается по настоящее время.

В связи с продолжающимися сегодня действиями некоторых правительств по регенерации страшных событий конца девятнадцатого и начала двадцатого веков, связанных с осквернением исторических и культурных ценностей, их продолжающимся уничтожением, вопрос о юридическом осмыслении понятия «Культуроцид» снова встает на повестку дня. Конечно, знающие люди знакомы с известным польским и американским юристом еврейского происхождения, автором термина «Геноцид» и проекта Конвенции ООН о предупреждении и наказании преступления Геноцида, Рафаэлем Лемкиным! Именно его можно считать прозревшим человеком, сумевшим первым заговорить на мировой площадке о всем вышесказанном. Понятие «Культуроцида», которое также было введено Р. Лемкиным, найдя свое отражение лишь в проекте Конвенции ООН в середине двадцатого века, к сожалению, не нашло должного внимания и было затеряно в мировой юридической практике.

Однако стоит отметить, что в настоящее время во всем мире большим размахом идет процесс переосмысления явлений и процессов о далеких, забытых событиях 100-летней давности, а именно Первой мировой войны, на государственном и общественно-политическом уровне, в научных и академических кругах, особенно молодежной среде. И, что не маловажно, везде соблюдаются принципы историзма, которые позволяют смотреть на эти события с точки зрения времени и пространства. Востребованность голодного народа особенно постсоветского пространства в правдивой информации связана со злой, суровой, политической цензурой историографии командно-административного периода, особенно советского кавказоведения, которые всеми неправдивыми агитационными средствами, пропагандистскими методами и административными ресурсами лгали собственному народу, а не угодных награждали бесплатными путевками по ленинским местам и этим создавали ложное общество обманутых людей.

Ростовщическая цивилизационная система ради самосохранения в очередной раз призвала на фактическую войну против человечества своих цепных псов, и тем самым поставила мир

перед беспрецедентным цивилизационным расколом. В создавшейся ситуации залогом успеха может стать глубокая историческая память, свойственная народам мира. Все истинные и крепкие цивилизационные связи проявляются именно в кризисных ситуациях. Подобное общение в период кризиса способно восстановить прерванные цивилизационные связи, насчитывающие тысячелетия.

В действительности если изучить то, что происходит во многих странах мира, где официальная политика националистических правительств заключается в замкнутости в своём узком языковом «Я», очевидно, что идут грубые нарушения прав многовековых носителей языка, отчуждения и присвоения наследия меньшинств со стороны государствообразующего народа субъекта международного права. И происходит все это как в мирное время, так и в рамках крупных конфликтов, при которых делаются попытки уничтожить целые культурные пласты от Праги и Дрездена до японских Хиросима и Нагасаки, от Афганистана до Ирака, Египта, Югославии и Сирии, сегодня уже в Донбассе и Луганске.

Все более очевидным становится, что многие эти конфликты в своем большинстве развиваются с целью не столько в политических, геополитических и каких-либо иных целях, сколько с целью захвата ценностей мировой культуры. В связи с этим в работе сформулированы предложения, с которыми в свое время были ознакомлены должностные лица командования SFOR в Боснии и Герцеговине еще в 2000–2001 годах, и которые были озвучены на следующих научных форумах: Горис-культурная столица СНГ (2018), на Конференции 100 летнего Геноцида в Шуши (2020), на Конференции древних городов ЮНЕСКО, научно-дипломатических конференций к юбилеям Севрского мирного договора (август, 2020 г., Франция) и Ялтинского мира (октябрь 2020г., Крым). Ключевые аспекты разработанных инициатив заключаются в следующем:

- 1) инициировать начало правового анализа информации, разработки материалов и подготовки документов об охране и защите культурного наследия и наказании за него с доведением результатов работы до Генассамблеи ООН;

2) ЮНЕСКО разработать и внедрить в жизнь конкретную концепцию защиты мировых ценностей, в которой обязать государственных деятелей стран мира к неукоснительному ее исполнению;

3) создать трибунал, с постоянно действующим составом, с представительством всех стран мира для привлечения к уголовной ответственности лиц любого уровня социальной лестницы и любого уровня государственного управления любой страны мира, которые способствуют или не противодействуют определенным силам уничтожать или укрывать от мирового сообщества, или присваивать себе лично либо своим государствам предметы (объекты) мировой истории и мировой культуры;

4) под эгидой ЮНЕСКО создать систему зондирования развития событий политической и военной направленности с целью срыва возможного начала войны или военных конфликтов по типу развития афгано-чешских событий 60–70-х годов XX века или XXI века в целом;

5) создать под руководством именно ЮНЕСКО структуру, противодействующую криминальному обороту произведений искусства и исторических ценностей;

6) во главу угла работы ЮНЕСКО поставить создание системы мониторинга событий на криминальном рынке исторических и культурных ценностей;

7) работа ЮНЕСКО в плане системы мониторинга развития событий на криминальном рынке мировых ценностей освещать в альманахах ЮНЕСКО на языках стран-участниц Совета Безопасности ООН и распространять их во всех странах мира;

8) побуждать лидеров государств и религиозных конфессий к восстановлению утерянных ценностей и святынь, разрушенных в ходе войн, военных конфликтов, техногенных катастроф и природных явлений;

9) поставить перед государствами правовые вопросы о возвращении произведений искусства народам, у которых они были изъяты в те или иные времена в ходе мировых колониальных войн, а также по иным причинам;

10) создать наградную систему для поощрения государственных, общественных деятелей, представителей бизнеса и частных

лиц за их усердие по поиску и сохранению предметов культуры и искусства мирового значения;

11) под руководством ЮНЕСКО создать мировой фонд для сбора средств на возрождение, восстановление, поиск и содержание мировых культурных ценностей;

12) силами власти и авторитета ЮНЕСКО, а также ученых стран мира проводить работу среди руководящих органов стран, религиозных конфессий, лидеров крупного бизнеса по использованию культовых сооружений по их прямому предназначению;

13) ЮНЕСКО взять под свой контроль захоронение воинов былых сражений;

14) иметь под руководством ЮНЕСКО военные органы, способные в любом районе мира противостоять мировому экстремизму и бандитизму в сфере спасения исторических и культурных ценностей;

15) создать конвенцию, обязывающую лидеров воюющих государств, в том числе и с противостоящих сторон, несмотря на свои военные цели в войнах, всячески способствовать деятельности силам ЮНЕСКО, направляемым в районы боевых действий;

16) поддержать предложение о создании института омбудсмена по охране культурного наследия в каждом субъекте международного права;

17) инициировать начало правового анализа информации, разработки материалов и подготовки документов об охране и защите культурного наследия одного народа (или нации) на территории другого государства с доведением результатов работы до Генассамблеи ООН;

18) вывести финансирование направления Культуры в странах на самый высокий уровень. Данный вопрос может быть утвержден Советом Глав государств СНГ и поддержан странами-участниками СНГ, ЕврАзЭС, Евросоюза, ООН, ЮНЕСКО;

19) рассмотреть вопрос обновления редакции Пакта Рериха о защиты культурных ценностей не только от военных действий, но и от международного терроризма и применения любого оружия массового поражения, находящего под явным запретом международного права;

20) провести форум «Пулковский меридиан — «Ра — Дуга» — Божий путь России из Великого Прошлого в Великое Будущее» / от СПб-Русь-Константинополь-Междуречье-Египет, отв. Е.А. Наумов;

21) подготовить и провести презентацию в Крыму монографии «Иван Константинович Айвазовский», выпуск I электронного культурно-образовательного издания, Серия «Шедевры изобразительного искусства» электронной библиотеки «Шедевры искусства» в юбилейный 205 год со дня рождения великого русского мариниста и самого известного на весь мир крымчанина;

22) создать центр философии неовизантизма и социального учения политической системы и президентской монархии /власти/ России им. В.В. Жириновского;

23) создать в Москве /при АНО ВО «УМЦ»/ Евразийский Центр диалога цивилизаций, культур и религий (далее Центр) им. В.В. Жириновского с цивилизационным музеем ООН и провести на его основе цивилизационный форум «Исторический опыт евразийского диалога цивилизаций, культур и религий и перспективы становления интегрального социокультурного строя» и Евразийский фестиваль искусств.

### Список литературы

1. Гаспарян М.Ю., Бекларян Л.А., Захаров В.А., Марукян А.Ц., Микаелян А.Д., Бабаханов В.Р., Васьяков М.А. Культуроцид, — М-П-Е.: Эдит Принт, 2021. — 173 с.
2. Tatevik Grigorian Cultural Genocide. Jriginal English. Translated and adited by Sona Grigoryan, — Original English, Universitet College London, 2013. — 152 p.

**ИСТОРИЧЕСКИЕ И ПРОРОЧЕСКИЕ ПРОГНОЗЫ  
В.В. ЖИРИНОВСКОГО  
О ВЕЛИКОЙ ИСТОРИЧЕСКОЙ МИССИИ РОССИИ  
В ЭПОХУ РЕВОЛЮЦИОННЫХ ПЕРЕМЕН  
И ФОРМИРОВАНИЯ СПРАВЕДЛИВОГО  
И УСТОЙЧИВОГО МИРОУСТРОЙСТВА**

***В.А. Жилкин***

доктор юридических наук,  
юридический центр, Хельсинки, Финляндия

**HISTORICAL AND PROPHETIC FORECASTS  
BY V.V. ZHIRINOVSKY  
ABOUT THE GREAT HISTORICAL MISSION OF RUSSIA  
IN THE ERA OF REVOLUTIONARY CHANGE  
AND THE TRANSFORMATION OF A JUST  
AND STABLE WORLD ORDER**

***V.A. Jilkine***

Doctor of Law,  
Law center, Helsinki, Finland  
E-mail: info@lawcenter.fi

**Аннотация.** Статья посвящена научному наследию В.В. Жириновского, пророческой оценке исторических процессов изменения общего мироустройства и исторической миссии России для обеспечения стабильности на планете и формирования справедливого и устойчивого мироустройства. Российский политик также проводит сравнение между Финляндией и Украиной. Украина, также как и Финляндия, обладают географическими преимуществами для Североатлантического Альянса. После вступления 4.4.2023 года Финляндии в НАТО общие границы России с НАТО увеличились еще на 1 343,6 км.

В.В. Жириновский отмечал еще в 2015 году, что именно принципы Хельсинкских соглашений гарантировали не только мир в Европе, но и суверенитет, независимость и территориальную целостность всех государств.

Талант В.В. Жириновского как политического трибуна и идеологического стратега особенно ярко проявился в оценке Америки, которой было уделено особое внимание.

Выдающийся политик и идеологический стратег стремился к возрождению русской армии как стабилизирующего фактора для всего мира, великого русского языка и рубля для сплочения народов в единый русский народ для становления Российского государства и правильного использования ресурсов в новых границах. И считал это чисто русским вариантом, выработанным самой судьбой.

**Ключевые слова:** историческое и научное наследие, общее мироустройство, историческая миссия России.

**Abstract.** The article is devoted to the scientific heritage of V.V. Zhirinovsky, a prophetic assessment of the historical processes of changing the general world order and the historical mission of Russia to ensure stability of the planet and the formation of a just and stable world order. The Russian politician also draws a comparison between Finland and Ukraine. Ukraine, like Finland, has geographical advantages for the Alliance, and after Finland joined NATO on April 4, 2023, the common borders between Russia and NATO increased by another 1,343.6 km.

V.V. Zhirinovsky noted back in 2015 that it was the principles of the Helsinki Accords that guaranteed not only peace in Europe, but also the sovereignty, independence and territorial integrity of all states.

V.V. Zhirinovsky's talent as a political tribune and ideological strategist was particularly evident in his assessment of America, which received special attention.

An outstanding politician and ideological strategist sought to revive the Russian army as a stabilizing factor for the whole world, the great Russian language and the ruble to unite peoples into a single Russian people for the formation of the Russian state and the proper use of resources within the new borders. And he considered it a purely Russian version, worked out by fate itself.

**Key words:** historical and scientific heritage, general world order, historical mission of Russia.

Вспоминая пророческие выводы человека-эпохи, основателя и бессменного лидера ЛДПР В.В. Жириновского, смелые выступления и материалы «круглых столов», еще раз отмечаешь политическую мудрость, дальновидность, предвидение политиком результатов и точные прогнозы хода исторических процессов изменения общего мироустройства и исторической миссии России для обеспечения стабильности на планете.

Это особенно своевременно на фоне продвижения Америкой концепции «миропорядка, основанного на правилах» в противовес универсальным принципам международного права, закрепленным прежде всего в Уставе ООН.

Юриспруденция помогла политику Жириновскому найти достоверный подход к анализу проблем и изучения истории Российской империи, оценки специфического географического положения на территориальной основе и в сложных противоречивых отношениях с западными соседями, в том числе с Финляндией.

Финляндия до Северной войны находилась в положении полуколонии, из которой шведы выкачивали ее скудные доходы, много лет стремилась к независимости, которую смогли обрести только после победоносного завершения русско-шведской войны 1808–1809 годов. Александр I присоединил Финляндию в качестве Великого княжества Финляндского с сохранением ее прежних законов.

Еще в 90-годы В.В. Жириновский говорил о возврате тех земель, которые всегда были исконно русскими, а в 2015 году Владимир Вольфович заговорил о незаконности обретения Финляндией независимости. В октябре 2015 года Жириновский снова заговорил о спорности независимого статуса Финляндии во время выступления перед российской молодежью на форуме «Артек». Политик заявил, что Финляндия получила независимость незаконно и странам надо вернуться к границам, существовавшим до 1917 года. «Нужно было еще в ноябре 1939-го оккупировать всю Финляндию и вернуть ее. Ленин не имел права подписывать декларацию о независимости Финляндии, а Бонч-Бруевич — тем более, захоз в Кремле». В этой связи политик также называет независимость Финляндии и Польши «фиктивной», и говорит, что весь этот «сыр-бор продолжается и сегодня», «и в этом виноваты коммунисты»<sup>1</sup>.

---

<sup>1</sup> *Arja Paananen*. Zhirinovski hyökkää taas: nimittää Suomen itsenäisyyttä ”fikttiiviseksi” ja vaatii Valko-Venäjää liitettäväksi Venäjään. Iltä Sanomat. 19.9.2020.



Когда летом 2015 года Финляндия не допустила российскую делегацию на юбилейную сессию Парламентской ассамблеи ОБСЕ после присоединения к России Крыма и введения антироссийских санкций, Жириновский отреагировал довольно резко. В Госдуме Жириновский заявил, что России нужно перепроверить документы, на основании которых Финляндия получила независимость в 1917 году и на подписание которых у Ленина, по его мнению, не было права. «Будем надеяться, что к нам вернуться те земли, которые всегда были русскими и населены сегодня русскими».

При этом в Финляндии забывают слова Жириновского, предлагающего политологическое открытие новых условий в нашем регионе с последующим благоприятным влиянием на весь миропорядок. Нас поймут во многих столицах мира. Я говорил об этом с американцами, французами, немцами, японцами, греками, сербами — со многими. Взять тех же финнов. Они могут иметь какие-то приоритеты в Карелии. Вот вам успокоение для Северной Европы»<sup>2</sup>.

«Почему у нас самые сложные хоккейные матчи с Финляндией, Чехией, Швецией», — задавал вопрос В.В. Жириновский и находил этому исторические объяснения. «Самые сложные матчи связаны с политикой. Спорт и политика, экономика и политика, молодежь и политика, наука и политика. Почему нам тяжело с ними играть? Мы воевали с Финляндией в ноябре 1939 года. Напали мы, ультиматум наш. Они были рядом с Петербургом. Мы говорим, отодвиньте границу, немец наступает, а они союзники Германии. Они не хотят. Мы вынуждены были объявить им войну. Она шла полгода, погибло много советских солдат и финнов. Ненависть к нам осталась, потому что финнам никто и никогда не объявлял войну. А мы с ними воевали с ноября 1939 по март 1940 года. Вот они нам и мстят. Внуки тех, кто погиб в советско-финской войне»<sup>3</sup>.

---

<sup>2</sup> Владимир Жириновский. Мои прогнозы сбылись. — М.: Изд-во «Наше завтра». — С. 48.

<sup>3</sup> Фракция ЛДПР в Государственной Думе Российской Федерации. Материалы «круглых столов». Материалы за 2015 год. — М.: Издание ГД Российской Федерации, 2016. — С. 78.

К сожалению, европейские лидеры, в том числе и правительство Санны Марин, полностью поддержали новые антироссийские санкции США и военную помощь Украине, а также полностью разорвали все связи с Россией — политические, экономические, финансовые, торговые и культурные. В школах города Лаппеенранта в 2023 году не появится ни одной группы для изучения факультативного русского языка, который дети самостоятельно выбирают для изучения с четвертого класса.

Премьер-министр Финляндии Санна Марин в Давосе 7.1.2023 года в интервью с журналистом телеканала CNN Фарилом Закария заявила, что Украина должна обязательно победить в войне против России. «Украина должна изгнать Россию со своей территории. Это также означает возвращение Крыма. Украина должна стать снова единой. И мы должны сделать так, чтобы это стало реальностью». Премьер-министр отметила, что Финляндия больше не может надеяться на прежние отношения с Россией<sup>4</sup>.

После уже предоставленной военной помощи Украине в 750 млн евро правительство Санны Марин подписывает новое финансирование 13-го пакета помощи в размере 160 млн евро, включающей три танка Leopard 2 и обучение по их использованию и обслуживанию.

Одновременно реальное финансирование высших учебных заведений в Финляндии уменьшилось почти на 400 млн евро в сравнении с еще прошлым десятилетием. Министерство образования и культуры отмечает падение уровня образования финской молодежи упал ниже среднего по 38 странам ОЭСР<sup>5</sup>.

В марте 2022 года первые финские добровольцы и военные инструкторы отправились на Украину, а с осени 2022 года финские военные в рамках совместной программы начали об-

---

<sup>4</sup> Marin: Putin ei olisi uskaltanut hyökätä, jos Ukraina olisi ollut Natossa — "Olen varma siitä".17.1.2023 // URL: <https://www.iltalehti.fi/politiikka/a/5c4c266d-f3f9-4230-bb34-6bdd4e57489f>. (Дата обращения 1.2.2023).

<sup>5</sup> Koulutustason nosto ratkaistaan korkeakoulutuksella. HS. 23.2.2023 // <https://www.hs.fi/mielipide/art-2000009377650.html> (дата обращения 23.2.2023).

учать украинцев в Великобритании и в странах ЕС, а в начале 2023 года Финляндия направляет в Польшу пятьдесят военных в рамках крупной операции ЕС по оказанию военной помощи украинской армии<sup>6</sup>.

Только с весны 2022 года Финляндия провела 6 совместных учений с войсками НАТО и американскими танками Abrams, на аэродроме Рованиеми в 2025 году начнут базироваться 64 бомбардировщика F-35, способных нести ракеты «воздух-воздух» AIM-9X Block II+ Sidewinder, высокоточные боеприпасы «воздух-земля» GBU-39, AGM-154C-1, AGM-158B-2 JASSM-ER. Из 30 аэродромов в Финляндии семь находятся вблизи от границ РФ.

Командующий Оборонительными силами Финляндии генерал Тимо Кивинен, выпускник королевского Royal College of Defence Studies и колледжа обороны НАТО подчеркнул, что Китай и Россия хотят изменить мировой порядок, сложившийся после холодной войны. По оценке генерала идет соперничество сверхдержав, основанное на традиционной силовой политике с целью максимизация собственного влияния. Министр обороны Антти Кайконен сообщил, что, хотя основа национальной обороны в порядке, война на Украине и будущее членство в НАТО по-прежнему требуют инвестиций в организацию национальной обороны, а силам обороны требуется увеличение личного состава и также лучшая материальная готовность<sup>7</sup>.

Премьер-министр Санна Марин во время церемонии прощания 10 марта 2023 года в Киеве с одним из руководителей «Правого сектора» Дмитрием Коцюбайло сообщила, что во время Зимней войны финны испытали то же самое, что сейчас переживают украинцы, закончив выступление фразой «Слава Украине!».

В новогоднем обращении 31.12.2022 года Президент Саули Ниинистё подчеркнул, что решительная поддержка Укра-

---

<sup>6</sup> Suomi lähettää 50 sotilasta Puolaan kouluttamaan ukrainalaisia. Helsingin Sanomat. 22.3.2023 // URL: <https://www.hs.fi/kotimaa/art-2000009366691.html> (дата обращения 2.4.2023).

<sup>7</sup> Из выступлений на церемонии открытия ежегодных курсов по национальной обороне. Puolustusvoimain komentaja maanpuolustuskurssin avajaisissa: Ukrainaa on tuettu tavalla, joka on yllättänyt Venäjän. 6.3.2023. SV24.fi.

ины со стороны Финляндии, Европы и Запада продолжится и в 2023 году. Президент Финляндии сообщил «о сродстве между вторжением России в Украину и Зимней войной в Финляндии. И Россия, и Советский Союз совершили грубую ошибку, полагая, что быстро поставят Украину и Финляндию на колени. Лидеры авторитарной страны, Сталин и Путин, не учли существенного фактора, что в свободной стране у людей есть воля и убеждения. И что народ, действующий сообща, — это великая сила».

После вступления 4 апреля 2023 года Финляндии в НАТО нейтральный статус страны закончился, увеличилась общая граница России с НАТО.

Финские политики пытаются предать забвению роль Маннергейма в блокаде Ленинграда, стереть из памяти дату 26.6.1941 года, когда финская армия под командованием маршала Маннергейма напала на Советский Союз с целью вернуть утраченные в Зимней войне территории, а также попытке забыть о построенных 14 концлагерях, 30 трудовых лагерях и более 40 лагерях для советских военнопленных на территории Советской Карелии.

Согласно данным исторического архива Парламента Финляндии материалам обращений в Парламент Финляндии в 1993 году о выплате компенсаций военнопленным: «Финские концлагеря в Карелии были созданы на основании приказа главнокомандующего К.Г. Маннергейма от 8 июля 1941 года. Согласно приказу русское население оккупированных финнами территорий подлежало отправке в концлагеря. Пик численности концентрационных лагерей пришелся на март 1942 года, когда в лагерях было заключено 23 983 человека, считавшихся негражданами. В лагерях Петрозаводска финны расстреляли, повесили и замучили голодом или непосильными работами более 7 000 узников. В основном женщин, детей и стариков, потому что мужчины были в армии»<sup>8</sup>.

---

<sup>8</sup> Korvausten maksamisesta Suomen sodan aikana Karjalassa ottamille sotavangeille. Kirjallinen kysymys 197.2.4.1993 // URL: <https://www.eduskunta.fi/FI/valtiopaivaasiat/Sivut/Kirjalliset-kysymykset.aspx> (дата обращения 1.4.2023).

Политик Жириновский предвидел возвращение Украины и Белоруссии. «Украина, может быть, несколько позже, чем Белоруссия, но также обязательно объединиться с Россией. Несмотря на наличие фактора региональной дифференциации внешней социокультурной и, следовательно, политической ориентации Украины, российское является преобладающим»<sup>9</sup>.

Владимир Вольфович Жириновский также проводит сравнение в получении независимости Финляндией и Украиной.

Идеологического стратег прямо указывал на преступления вождей: «Сталин подарил Донбасс, Ленин подарил остальную часть, Хрущев подарил Крым»<sup>10</sup>.

В марте 1918 года большевистский режим признал Украину независимым государством, а Донецкий бассейн — территорией Украины. Таким образом Ленин по праву должен считаться отцом-основателем современного Украинского государства, что не остановило от процесса варварского крушения памятников вождей сразу с 1990 года.

Вслед за сносом на Украине монументов В.И. Ленину и в Финляндии в Турку демонтирован памятник вождю пролетариата, подаренный Ленинградом, как «вызывающий в последнее время у людей негативные эмоции». В октябре 2020 года снесен последний в стране памятник В.И. Ленину в городе Котка, подаренный в 1979 году городом побратимом Таллином (переименованным в город Таллинн с 1.1.1989 года).

В память о восстановлении финского парламентаризма на Сенатской площади в Хельсинки оставлен памятник великому князю Финляндскому и российскому Императору Александру II.

Единственным, что пока остается неизменным и напоминающим о российской истории в Финляндии, это Уголовный закон, который по-прежнему начинается со слов: «Благодатью Божией Мы, Александр Третий, Император и Самодержец всея Руси,

---

<sup>9</sup> Владимир Жириновский. Мои прогнозы сбылись. — М.: Изд-во «Наше завтра». — С. 350.

<sup>10</sup> Михаил Дегтярев. Пророк в своем отечестве. — М.: «Персей-Сервис», 2021. — С. 160.

Царь Польский, Великий Князь Финляндский, Князь Эстляндский, Лифляндский, Курляндский...».

В декабре 2017 года за подписью народных комиссаров, в том числе В. Ленина, И. Сталина, Л. Троцкого, В. Бонч-Бруевича, Финляндской Республике была дарована независимость и территория площадью 331,8 тыс. км<sup>2</sup>, в 13,2 раз превышающей по размеру Крым. Напомним, что Финляндия одной из первых присоединилась к антироссийским санкциям США и ЕС после объявления результатов голосования в Крыму.

Политик В.В. Жириновский считал, что «Вся история России связана с Крымом. В Республике Крым живет исконно русское население, потому что там всегда стоял русский флот, а моряков на службу присылали со всех концов Российской империи, а потом из Советского союза. Эти земли всегда были русскими»<sup>11</sup>.

В январе 2018 генерал Карл Густав Маннергейм, давший присягу Российскому Императору, едет в Лондон с целью переговоров осуществления плана расчленения России, ставшей главной целью Черчилля сразу с 1917 года. Черчилль добился выделения 10 млн рублей для проведения подрывной деятельности внутри России, опасаясь альянса Германии и России, способных противостоять любым проискам остальных стран Европы.

Автор ссылается на полученные исторические документы из национального архива Парламента Финляндии. После представления Советом Народных Комиссаров независимости Финляндской Республики в декабре 1917 года уже в 1920 году Оборонительные силы официально объявили российское государство «единственно возможным врагом», а в 1940 году предложенная президентом Куёsti Kallio идея Северного оборонительного союза обсуждалась в правительстве.

28 марта 2022 г. в интервью Financial Times бывший командующий Оборонительными силами Финляндии Jarmo Lindberg сообщил, что в Хельсинки имеются многокилометровые туннели,

---

<sup>11</sup> Фракция ЛДПР в Государственной Думе Российской Федерации. Материалы «круглых столов». Материалы за 2015 год. — М.: Издание ГД Российской Федерации, 2016. — С. 8.

а военные штабы размещены на глубине десятков метров внутри скал. «План действий Финляндии на случай непредвиденных обстоятельств войны охватывает подготовку в различных направлениях деятельности. Разработаны планы размещения истребителей, минирования дорог и даже как будут взорваны мосты.

Министр по делам Европы и управления собственностью Tytti Tuppurainen сообщила, что «Мы готовились и репетировали такую ситуацию со времен Второй мировой войны»<sup>12</sup>.

В 1994 году Финляндия присоединилась к программе НАТО «Партнерство ради мира», проводя совместные учения с Альянсом. С 2007 года Оборонительные силы перешли на единый стандарт вооружения с НАТО и на закупку вооружения из США.

В 2013 году символически значимое слово «неприсоединение» было исключено из государственной программы Финляндии. Согласно новому определению, Финляндия стала «страной, не входящей в военный союз».

Еще за день до подписания заявок на вступление Финляндии и Швеции в НАТО, генерал Timo Kivinen сообщил в телеинтервью YLE, что «если Финляндия станет членом НАТО, она будет участвовать в группе ядерного планирования, которая будет определять и развивать силы ядерного сдерживания НАТО»<sup>13</sup>.

В декабре 2021 г. Финляндия закупила у Lockheed Martin 64 истребителя пятого поколения F-35A Lightning II. До 2030 года общее количество многофункциональных истребителей-бомбардировщиков F-35 Lightning II у Финляндии, Швеции и Дании составит 143 самолета. F-35 заменил истребитель F-16 в качестве основного носителя тактического ядерного оружия НАТО. Дополнительно на вооружении ВВС Швеции на-

---

<sup>12</sup> *Jatta Lapinkangas*. IL. FT: Näin Suomi varautuu sotaan Venäjää vastaan — “Kuin James Bond -elokuvista”. 28.3.2022 // <https://www.iltalehti.fi/kotimaa/a/22b3603d-c759-470a-800c-c851d7556554> (дата обращения 4.4.2023).

<sup>13</sup> *Matti Konttinen*. Puolustusvoimain komentaja Timo Kivinen: Tilanne itärajalla on hyvin rauhallinen, Venäjän aktiviteetti vähäistä. YLE.17.5.2022 // <https://yle.fi/uutiset/3-12448523> (дата обращения 30.3.2023).

ходятся 165 многоцелевых истребителей четвёртого поколения Saab JAS 39 Gripen.

Под предлогом мнимой российской угрозы США расширили границы НАТО в Восточной Европе и поставляют современное оружие на Украину «для защиты от внешнего врага» — России. Теперь уже США используют и Скандинавский полуостров в качестве антироссийского плацдарма и как новый рынок сбыта американских вооружений.

Также, как и Украина, Финляндия обладает географическими преимуществами для Альянса. После вступления 4.4.2023 года Финляндии в НАТО общие границы России с НАТО увеличились еще на 1 343,6 км, включая наземную территорию 1 289,6 км.

Вступление Финляндии в НАТО является прямым нарушением международно-правовых обязательств Финляндии, прежде всего, Парижского мирного договора 1947 года, предусматривающего обязательство сторон не заключать союзы или участвовать в коалициях, направленных против одной из них, а также Договора 1992 года между Россией и Финляндией об основах отношений, которыми установлено, что стороны будут воздерживаться от угрозы силой или применения силы против территориальной целостности или политической независимости другой стороны, не будут использовать или разрешать использовать свою территорию для вооруженной агрессии против другой стороны.

Положения Парижского мирного договора 1947 года предусматривают демилитаризацию Финляндии и разрешают ей иметь лишь такие сухопутные, морские и военно-воздушные вооружения и укрепления, которые должны отвечать задачам внутреннего характера и местной обороны границ<sup>14</sup> (часть III, статья 13). То есть Финляндия оказалась в политической ситуации, имевшей место до заключения Московского перемирия 1944 г. С юридической точки зрения Финляндия возвращается в состояние

---

<sup>14</sup> Мирный договор с Финляндией. Париж, 10 февраля 1947 г. // <https://base.garant.ru/2540645/> (дата обращения 10.4.2023).



войны с Российской Федерацией как правопреемницей СССР. А это значит, что разрушается и юридическая база для любых торговых и хозяйственных связей между Россией и Финляндией, находящейся де-юре в состоянии войны с Россией.

Идея полного уничтожения России не нова. После распада СССР бывший министр обороны США Дик Чейни стремился разделить Россию на несколько более мелких государств. В 1997 году бывший советник США по национальной безопасности администрации Рейгана Збигнев Бжезинский опубликовал статью в журнале «Foreign Affairs», в которой предлагал создать «свободно конфедеративную Россию, состоящую из Европейской России, Сибирской республики и Дальневосточной республики».

3 августа 2022 года Сенат США подавляющим большинством голосов поддержал ратификацию присоединения к Организации Североатлантического договора Финляндии и Швеции. Территории Финляндии и Швеции с Аландскими островами и островом Готланд являются географически и политически важными пунктами в Балтийском море и менее, чем в 200 милях от российской военной базы в Калининграде.

Опубликованные в Helsingin Sanomat 22.6.2022 года (в день начала Второй мировой войны) опросы общественного мнения показали, что около трех четвертей финнов готовы сражаться за свою страну, что является самым высоким показателем в Европе.

Отметим, что численность Оборонительных сил Финляндии во время войны составляет 280 000 солдат, при необходимости эта численность пополняется резервистами, общее количество которых достигает до 870 000. Воинская обязанность для мужчин и женщин, прошедших военную службу, ограничена возрастом 60 лет.

В шести проведенных с июня 2022 года совместных учений с НАТО количество финских резервистов превышало половину от общего числе военных.

Только в период 3.10–8.10.2022 круглосуточных военных учениях академии авиации и ВВС Финляндии под названием

Ruska-22 приняли участие на восьми базах в разных частях Финляндии и на базе Kallax в Швеции 50 самолетов и около 3 700 военнослужащих, из которых 2 400 резервистов. В предыдущих учениях Ruska-21 участвовали 50 самолетов и 3 300 военнослужащих, включая 1 500 резервистов.

В исключительных обстоятельствах и на время войны Президент Финляндии своим указом может наделить Оборонительные силы дополнительными полномочиями, предусмотренные Законом об обороне.

Талант В.В. Жириновского как политического трибуна и идеологического стратега особенно ярко проявился в оценке Америки, которой было уделено особое внимание.

«У США три фронта — мусульманский, русский и китайский, самый страшный для них, который их погубит. Это как Германия во вторую мировую пошла на два фронта, и где она, Германия?.. Мы не хотим, чтобы какая-то другая держава принимала меры к тому, чтобы стать единственной сверхдержавой и управлять миром. И мы говорим американцам: «Остановитесь вовремя. Не повторяйте ошибок Наполеона и Гитлера. У вас сегодня уже огромное количество проблем»<sup>15</sup>.

Еще в 2015 году Владимир Вольфович пророчески предупреждал: «Вот сегодня мы с вами свидетели начала Третьей мировой войны! Запомните мои слова. Все скрывают то, лишь мы говорим. Идет борьба США против всего мира, чтобы сохранить монополию доллара как общей валюты... Ради доллара они будут стравливать народы и жечь всю планету. Почему? Потому что, если не будет гегемонии доллара, Америка погибнет. Она никогда не сможет выплатить тот гигантский долг, который накопился за последние 30 лет. Вот в чем опасность... Главный враг США -Европа с ее евро. Самостоятельно играть против евро США не будут. А вот сделать так, чтобы зашаталась вся европейская экономика и ее валюта сама рухнула в пропасть, это вполне

---

<sup>15</sup> Владимир Жириновский. Мои прогнозы сбылись. — М.: Изд-во «Наше завтра». — С.27, 35.

в духе американцев. Первые шаги они в этом направлении уже сделали: стравили ЕС с Россией и устроили гражданскую войну на Украине»<sup>16</sup>.

Описывая предвоенную ситуацию на Украине, В.В. Жириновский предвидел, что «Америке остаться на Олимпе можно только через четвертую мировую войну. Донбасс, Луганск — начало мировой войны...Экономика Западной Европы вся будет притянута к США. Евросоюз будет новой колонией США. А это все будут делать украинские нацисты»<sup>17</sup>.

«В Вашингтоне должны понять: больше ждать нельзя, в геополитике недопустимо экспериментировать, ибо произойдет гибель Европы и человечества. Надо покончить с вмешательством во внутренние дела других народов и стран и последний раз разumno разделить сферы влияния»<sup>18</sup>.

И здесь следует напомнить обращение В.В. Жириновского в 2001 году к мусульманскому миру с призывом к арабам, иранцам и афганцам объединения с Россией. «Не надо ничего бояться. Разросшаяся военная экономика Запада требует длительных войн, только тогда будут заказы для военной промышленности США. Для них опасна молниеносная война, тогда рухнет экономика и государство США».

И вот тут необходимо снова вспомнить одно из смелых и ярких предсказаний Владимира Вольфовича во время заседания Госдумы 19.1.2021 года, заявившего, что президентские выборы 2024 года в Соединенных штатах не состоятся, потому что уже не будет самого государства. Политик был уверен, что к тому времени Америка прекратит свое существование.

А ведь Жириновский отмечал еще в 2015 году, что именно ликвидированные принципы Хельсинкских соглашений гаран-

---

<sup>16</sup> Фракция ЛДПР в Государственной Думе Российской Федерации. Материалы «круглых столов». Материалы за 2015 год. — М.: Издание ГД Российской Федерации, 2016. — С. 4.

<sup>17</sup> *Михаил Дегтярев*. Пророк в своем отечестве. — 2-е изд. — М.: «Персей», 2012. — С. 194–195.

<sup>18</sup> Там же. — С. 53.

тировали не только мир в Европе, но и суверенитет, независимость и территориальную целостность всех государств. Полученный Украиной суверенитет был сразу же использован США для аренды там четырех аэродромов с целью предполагаемого размещения на них стратегических ВВС США.

Главное пророчество В.В. Жириновского — прогноз процветания будущего России. Единственно возможным решением политик и трибун считает «сделать Россию центром мира. Как только Европа поймет, что Россия стала центром мира, то согласится встать на периферии и перестанет натравливать на нас прибалтов, поляков и бандеровцев? Будем надеяться, что к нам вернутся те земли, которые всегда были русскими и населены сегодня русскими»<sup>19</sup>.

Выдающийся политик и идеологический стратег стремился к возрождению русской армии как стабилизирующего фактора для всего мира, великого русского языка и рубля для сплочения народов в единый русский народ для становления Российского государства и правильного использования ресурсов в новых границах. И считал это чисто русским вариантом, выработанным самой судьбой.

Выдающийся политический трибун в декабре 2021 года в Госдуме снова пророчески произнес: «Не надо бряцать оружием, надо сказать, давайте выполнять. Отказываетесь, тогда мы можем принять другую программу. А какую- вы почувствуете в 4 часа утра 22 февраля. Я бы хотел, чтобы 2022 год был бы годом мирным, но я люблю правду. 75 лет говорю правду. Это будет год не мирный. Это будет год, когда наконец, когда Россия встанет снова великой страной и все должны заткнуться и уважать нашу страну. Иначе они нам заткнут рот и будут истреблять русских сперва в Донбассе, а потом в Западной России».

---

<sup>19</sup> Владимир Жириновский. Мои прогнозы сбылись. — М.: Изд-во «Наше завтра». — С. 96.

## Список литературы

1. *Владимир Жириновский*. Мои прогнозы сбылись. — М. Изд-во «Наше завтра». — С. 48.
2. Из выступлений на церемонии открытия ежегодных курсов по национальной обороне. Puolustusvoimain komentaja maanpuolustuskurssin avajaisissa: Ukrainaa on tuettu tavalla, joka on yllättänyt Venäjän. 6.3.2023. SV24.fi.
3. Мирный договор с Финляндией. Париж, 10 февраля 1947 г. // [http://heninen.net/sopimus/1947\\_f.htm](http://heninen.net/sopimus/1947_f.htm).
4. *Михаил Дегтярев*. Пророк в своем отечестве. — 2-е изд. — М. «Персей-Сервис», 2021. — С. 160.
5. Фракция ЛДПР в Государственной Думе Российской Федерации. Материалы «круглых столов». Материалы за 2015 год. — М.: Издание ГД Российской Федерации, 2016. — 96 с.
6. *Arja Paananen*. Zhirinovski hyökkää taas: nimittää Suomen itsenäisyyttä “fiktiiviseksi” ja vaatii Valko-Venäjää liitettäväksi Venäjään. Ilta Sanomat. 19.9.2020.
7. *Jatta Lapinkangas*. IL. FT: Näin Suomi varautuu sotaan Venäjää vastaan — “Kuin James Bond -elokuvista”. 28.3.2022. <https://www.iltalehti.fi/kotimaa/a/22b3603d-c759-470a-800c-c851d7556554>.
8. Korvausten maksamisesta Suomen sodan aikana Karjalassa ottamille sotavangeille. Kirjallinen kysymys 197. 2.4.1993 // URL: <https://www.eduskunta.fi/FI/valtiopaivaasiat/Sivut/Kirjalliset-kysymykset.aspx>.
9. Koulutustason nosto ratkaistaan korkeakoulutuksella. HS. 23.2.2023 // <https://www.hs.fi/mielipide/art-2000009377650.html>.
10. Marin: Putin ei olisi uskaltanut hyökätä, jos Ukraina olisi ollut Natossa — “Olen varma siitä”. 17.1.2023 // URL: <https://www.iltalehti.fi/politiikka/a/5c4c266d-f3f9-4230-bb34-6bdd4e57489f>.
11. *Matti Konttinen*. Puolustusvoimain komentaja Timo Kivinen: Tilanne itärajalalla on hyvin rauhallinen, Venäjän aktiviteetti vähäistä. YLE. 17.5.2022. <https://yle.fi/uutiset/3-12448523>.

## МИР МЕНЯЕТСЯ НЕОБРАТИМО

**З.М. Захариев**

профессор доктор,  
Председатель Фонда «Славяне», София, Болгария

## THE WORLD IS CHANGING IRREVERSIBLY

**Z.M. Zahariev**

Professor Doctor  
President of the Slaviani Foundation, Sofia, Bulgaria  
E-mail: slavyani.fond@bgslav.com

**Аннотация.** В статье рассматриваются вопросы о современной международной обстановке и ее динамичное развитие, как и о мире, который необратимо меняется. В ней делается анализ роста нестабильности, способствующий расширению масштабов радикального экстремизма, усилению кризисных явлений в политике, в международных отношениях, в экономике, пандемия COVID-19, которая приподняла занавес давно начавшимся кризисным процессам во всех сферах общественных отношений. Характеризуются современные аспекты неофашизма.

В поисках ответов и решений на сегодняшнюю геополитическую обстановку делаются актуальные выводы, связанные с нарастающую конфронтацию между Россией и НАТО и ЕС, как и с ролей гражданского общества для перевода международных отношений в русло взаимного уважения и доверия.

**Ключевые слова:** геополитические перемены, кризис, международные отношения, пандемия, неофашизм, безопасность, диалог, мир

**Abstract.** The article deals with questions about the current international situation and its dynamic development, as well as about the world, which is irreversibly changing. It analyzes the growth of instability, which contributes to the expansion of the scale of radical extremism, the intensification of crisis phenomena in politics, in international relations, in the economy, the COVID-19 pandemic, which lifted the curtain on the crisis processes, going on for a long time in all spheres of public relations. Modern aspects of neo-fascism are characterized.

In search of answers and solutions to the current geopolitical situation, relevant conclusions are drawn related to the growing confrontation between Russia and NATO

and the EU, as well as to the role of civil society to translate international relations into the mainstream of mutual respect and trust.

**Key words:** geopolitical changes, crisis, international relations, pandemic, neo-fascism, security, dialogue, peace.

Современная международная обстановка характеризуется ростом нестабильности, способствующей расширению масштабов терроризма и радикального экстремизма, усилению кризисных явлений в мировой экономике, обострению борьбы за энергетические и другие ресурсы. В результате войны на территории Украины, и нарастающую конфронтацию между Россией и НАТО и ЕС, особенно актуальной становится консолидация усилий всех миролюбивых и ответственных сил нашей планеты для противодействия этим явлениям и создания условий для разрядки напряженности и перевода международных отношений в русло взаимного уважения и доверия.

«COVID-19» и его последствия и перерастающая в горячую холодная война лишь приподняли занавес давно начавшимся кризисным процессам во всех сферах общественных отношений — от все более тяжелых социальных диспропорций и неспособности ответить на потребности общества систем здравоохранения, через руинирующее государство, как балансир общественных интересов, рыночный либерализм, к углубляющимся тектоническим сдвигам геополитических слоев, экономической безопасности и, что не менее важно, экологическому балансу на планете. Однако все эти «камни преткновения» в развитии, какими бы разными на первый взгляд не были кризисные ситуации, они имеют один общий корень: существующие общественные отношения достигли предела своей цивилизационной адекватности. Новая фаза исторического развития, на подступы которой вступает человечество, определенно требует и нового социального договора. Капитализм полностью исчерпал свой исторический ресурс, а неолиберализм во всех его проявлениях действительно является концом: но не истории, а только одной из страниц, которые развертывает цивилизация.

Все это обуславливает и все более остро противостояния между объективно необходимыми общественными переменами и свя-

занными с господствующими многовековыми интересами статус-кво власти. Пандемия коронавируса практически сигнализирует об открытом столкновении сил, движущих этими двумя тенденциями. Один из парадоксов ситуации состоит в том, что силы статус-кво делают ставку в этой ситуации на подконтрольные им механизмы государственной власти. «COVID-19» стал удобным поводом для усиления своих репрессивных функций. Пандемия гриппа переросла в пандемию авторитаризма, а все более широкая усиливающаяся игра с национализмом стала инструментом противодействия объективным процессам интернационализации. Отсюда резкий поворот в отношении правящих элит к глобализации как двигатель развития. Его основное кредо в контексте переходного периода, согласно которому «глобальные проблемы требуют глобальных ответов», становится все труднее вписаться в узкие рамки их корыстных амбиций к власти. Империализм возвращается к своему началу — цитадели национального государства.

Все это подкармливает одну другую пандемию — пандемию этнического и этнокультурного противостояния, шовинизма и ксенофобии, расизма и национальной исключительности. Мы видим, что получилось на Украине, знаем как сложен этот процесс и в Прибалтике. Никакой демократии в Прибалтике нет. Формально там демократичные режимы, но реально в политике этих государств есть элементы фашизма. Так же как и на Украине. Имеется в виду фашизм не в узком идеологическом понятии слова, а как симптоматика крайнего антидемократизма, неприязнь к другой думающей и т.д.

К сожалению, сам факт слабости этих государств как раз и делает их притягательной сферой противоречивого столкновения интересов геополитических сил. Это проявляется в их экономике, в их политике, и так доходить до военных конфликтов в том числе в виде гражданской войны. Это происходит не без вмешательства сегодняшнего фактора, связано с усилиями Запада, дестабилизировать этих государств, отделить их от России, использовать их невозможность самостоятельно реализовать крупные интеграционные проекты, связанные с Россией.

Там все очень сложно и по моему, очень важно, что Россия стала на ноги и более уверено отстаивает свои претензии. Стало



фактом, что она великое государство и суперсила, а не региональной силы как пытались представить ее в Вашингтоне и в некоторых других столицах западного мира. Она великая сила и должна влиять на мировые процессы. У руководителей России нет другого выхода.

Сейчас, как раз есть стремление к восстановлению баланса. Первые самые большие ошибки в отношении России с постсоветского пространства были в Ельцинский период, потому что призыв «Берите все в свои руки» на деле означал: «Это ваше дело, занимайтесь вашими проблемами». В то же время, сам Ельцин видел себе диктатором, авторитарным правителем России и для него было очень удобно, что вокруг него суетились куча бояров. Были ошибки и после его ухода из власти. От чего они происходили? К сожалению, на базе расхождения стратегических интересов Российского государства и узких экономических интересов российских олигархов, которые очень часто в своих эгоистических стремлениях больше и больше шли против интересов народа. Таким образом формировалась и питательная среда для антироссийского вируса и настроений.

Возьмем Украину. Мы многократно говорили о украинском национализме, о политике Вашингтона, как фактор кризиса в стране, однако, мало говорили на счет ошибках самой России. Если объективно оценивать ситуацию то она была подготовлена не без помощи российских олигархов, которые способствовали довести это государство до такого состояния. Иного и не следовало ожидать при слабых традициях государственности на Украине и при сложных внешнетических, духовных и других внутренних проблемах, влияние католицизма, с одной стороны, православия — с другой и т.д.

Таким образом пошел еще всплеск национализма и разных радикальных политических движений. Почему именно национализм? За что люди ищут где-то какую-нибудь устойчивость. А где ее найти? И здесь у них срабатывает социальный рефлекс: самый хороший защитник их интересов это национальное государство. Именно поэтому все больше людей уцепляются за национализм, за патриотизм и питаются использовать их как спасующий шлагбаум для выхода из этой переломной ситуации. И это

тенденция проявляется сегодня везде в мире. Под ее напором, идеи национализма воспринимаются все больше в массовой пропаганде и с правыми и левыми партиями. Национал-популизм становится частью нашего ежедневия.

Поэтому, при всей неопределенности ситуации, мы можем определенно сказать одно — сегодняшнее военное противостояние в своем глобальном ходе отмечает не только поворотный момент для нашей социальной, культурной и политической жизни, но и для международных отношений, для всех интеграционных сообществ и в целой глобальной сети экономических и политических институтов, которая более или менее поддерживает мировую безопасность. Кризисные экономические процессы, форсированные войны вещают новые геостратегические и геополитические катаклизмы.

К чисто экономическим несоответствиям и традиционным сырьевым противоречиям на все более передний план выступают как трудно разрешимые «конфликтные узлы» все остальные глобальные проблемы современности. Вместо того что бы объединять усилия человечества к больше гармоний и безопасности, они в противовес здоровой логике, отчерчивают все более новые и новые разделительные линии в новых делах. Это со своей стороны подкармливает национальный эгоизм, имперское высокомерие и зверскую непримиримость. Отсутствие адекватного инструментария для противодействия этим губительным тенденциям выводит на передний план самый взрывоопасный и в то же время, самый антигуманный фактор в международных отношениях — политика силы. Из изолированного явления военные конфликты начинают превращаться в наше ежедневие. Это в течение времени ведет к «цепной реакции» масштабных региональных военных конфликтов. На этом фоне все более ясно проявляются идейная и действенная «импотентность» ООН. Увеличивающиеся на этой базе число «элитных клубов» такие как Г-7, Г-20 и т.д. не только не могут компенсировать распад безопасности, но как раз на оборот, генерируют дополнительной антагонизм и прогрессирующая нестабильность в современном мире.

Все это дает основание принять, что сегодняшней структурной кризис являются только одним из проявлении цивилизации

онного перехода человечества. Как мы знаем из истории каждой из этих переходов всегда был исполнен кровью и страданиями, разрушительной энергии, расчищающий в конечном счете, хотя и высокой ценой с гуманной точки взгляда, почву для нового качественного состояния общественного организма.

Все сказанное до сих пор, как бы и схематично оно не было, дает мне основание принять вывод, что сегодня мир все более осязательно нуждается в новой парадигме своего развития. Это парадигма должна строиться со одной стороны на переформулирование сакрального для прошлого понятия «экономический рост», а с другой стороны на новых границах наших представлений о «устойчивом развитии». Направление, в котором следует искать ответы на этот фундаментальный вопрос не только в сфере чистой экономики, сколько в социальном устройстве общества, в его более высокой нравственности и морали.

В этой связи чрезвычайно важно находить основу для объединения всех здравых сил, которые являются и потенциально могут быть союзниками в сохранении и утверждении мира на Земле, согласия и взаимопонимания между народами. Сегодня в условиях открытого военного противостояния планета находится на пороге нового мирового конфликта. Пламя войны на территории Украины, все более безумный набор санкционных действиях НАТО и ЕС против России, Белоруссии и нарастающего количества других стран угрожает вернуть человечество в самые взрывоопасные годы «холодной войны». Показательно, что благодаря политики США и их сторонников в НАТО и ЕС мир снова оказался разделённым через новый «железный занавес».

Для миллионов европейцев настало время отказаться от так называемого «нового мирового порядка», при котором ничтожно малая часть человечества будет иметь право решать за всех вопросы жизни и смерти, а остальному населению остается только одно — подчиняться. Либеральной демократии (последнему оплоту так называемой «западной цивилизации»), которая наряду с правами человека была единственной ценностью, отличавшейся от власти денег, уже нанесен непоправимый ущерб.

Так где же выход из этой ситуации? Выход указал один человек, родившийся больше чем 200 лет тому назад и его зовут Карл

Маркс. Он написал, что политических кризис это кризис невозможности мирного перехода в новом общественно-политическом состоянии. Это тот момент, когда общество, обычные люди не хотят жить по-старому, но и политические элиты не могут управлять по-прежнему. Таким образом мы приходим к тому состоянию, которое требует, чтобы мы, как он говорил, и как было записано в «Коммунистическом манифесте» «разрушит этот мир». А что это означало? Означало, что мы должны перейти в новое цивилизационное состояние. И конечно же, марксизмом и сыграл свою роль в тот переходный период. К сожалению, нового Маркса пока что нет, а не смотря на все наши усилия мы пока, что не можем ответить на все те вопросы, что сыпятся на нас со всех сторон. Но мы должны понять, что альтернатива на базе существующего «статус-кво» невозможно, что объективно требуется разрушение этого мира и становление нового состояния общества. А это означает, что мы дошли до переломного момента потребности нового социального контракта, нового социального договора, т.е. до построения нового мира и нового общества, за счет того в котором мы живем.

Мы должны определить принципы и ценности, которые пригодны для перехода от неустойчивой социально-экономической организации — обреченной на агонию и смерть — к устойчивому обществу, существующему в согласии с природой и экосистемой. К цивилизации сосуществования, которая будет развиваться с опорой на гуманитарные принципы и потому будет демократической. Таковы условия выживания.

Пора убрать «обезьяну с мостика» и в первую очередь отобрать у нее кнопку запуска войны.

Именно в этих кризисных явлениях в мировой политике и в экономике должен возвыситься и окрепнуть голос народной дипломатии, голос каждого народа.

Необходимо объединять разумных и дальновидных политиков, историков, ученых, деятелей культуры и общественных деятелей, понимающих, что различные взгляды на ту или иную проблему не мешают мирному сосуществованию стран и народов и что при условии взаимного уважения возможен диалог государств с использованием разных цивилизационных моделей развития.

Мы считаем величайшей ценностью многообразие народов, живущих на Земле, каждый из которых вносит свой вклад в развитие мировой цивилизации: науку, культуру, технические достижения. Творческий и культурный потенциал, духовное познание и исторический опыт каждого народа является неиссякаемым источником развития цивилизации. Опираясь на это многообразие, уважая духовные идеалы и культурные ценности народов, мы стремимся укрепить связи между людьми и странами, предложить новый формат международных отношений, построенных на взаимоуважении и доверии.

Осознавая необходимость новых инициатив, способных объединить все здравые силы во имя мира на Земле, мы нуждаемся от радикальных перемен в сфере международного сожителства.

В основе этих перемен мы должны поставит и вопрос о строительстве новой системе международного общения, построенная на основах новых принципах международного права. Такой подход будет позитивное отражение конструктивного развития мирного диалога между народами. Новая система международного права, должна дать возможности лучше понять друг друга, присмотреться к национальным традициям, к сохранению духовных и семейных ценностей. Она должна дать возможность взаимного поиска решения многих вопросов духовного обновления общества, которые в конечном счете приобретают глобальный характер.

Сегодня, когда новые реалии диктуют повестку дня в области международных отношений, когда влияние неправительственных организаций на формирование внешней и внутренней политики заметно возросло, когда при принятии решений представители государственной власти все чаще прислушиваются к требованиям гражданского общества, появляются более широкие перспективы для формирования качественно новых межнациональных, межрелигиозных, гуманитарных и новых межгосударственных отношений. Очевидно, что эффективно противодействовать общим вызовам и угрозам можно только коллективными усилиями в духе солидарной ответственности.

Хотел бы специально отметить важность задачи вовлеченности неправительственных молодежных организаций в совмест-

ные проекты экономического сотрудничества, безопасности, науки, образования и культуры.

В условиях все более глобализирующегося мира, нам, как никогда, нужны верные и беспристрастные оценки близкого и далекого прошлого, настоящего, отношений между государствами. Только в таком случае, мы, более старое, и молодое поколения имели бы правильные ориентиры насчет будущего во взаимоотношениях между народами, между странами Европы и мира.

Общие идеи позволяют нам сегодня вместе смотреть в будущее, объединяя усилия в борьбе с современными вызовами и глобальными угрозами. Находя компромиссы и учитывая национальные интересы, всем предстоит превратить свои государства в территорию мира, безопасности и процветания.

**ГУМАНИСТИЧЕСКОЕ НАСЛЕДИЕ  
И ВЗГЛЯДЫ В.В. ЖИРИНОВСКОГО  
ПО ВОПРОСУ ПРОТИВОДЕЙСТВИЯ ПРОЯВЛЕНИЮ  
В УСЛОВИЯХ ГЛОБАЛИЗАЦИИ  
КОНФЛИКТОГЕННОГО ПОТЕНЦИАЛА ИСЛАМА**

***С.В. Иванеев***

кандидат юридических наук,  
старший преподаватель департамента права,  
Институт экономики, управления и права МГПУ, Москва

**HUMANISTIC HERITAGE  
AND VIEWS OF V.V. ZHIRINOVSKY  
ON THE ISSUE OF COUNTERACTING THE MANIFESTATION  
OF THE CONFLICT POTENTIAL OF ISLAM  
IN THE CONTEXT OF GLOBALIZATION**

***S.V. Ivaneev***

PhD in Legal Sciences,  
Senior Lecturer, Department of Law,  
Institute of Economics, Management and Law of Moscow State Pedagogical University,  
Moscow

E-mail: [ivaneevsv@mgpu.ru](mailto:ivaneevsv@mgpu.ru)

**Аннотация.** В статье рассматриваются научная и политическая деятельность В.В. Жириновского, которая была подчинена интересам формирования нового справедливого миропорядка, составляющего с точки зрения философии гуманизма принцип братства всех людей, независимо от цвета их кожи, происхождения и религиозной принадлежности. На протяжении всей своей политической карьеры В.В. Жириновский боролся с тенденциозным мифотворчеством, одним из проявлений социального отчуждения личности, продвигая ценности Русской цивилизации со свойственной ей системой ценностей, своим менталитетом, своим способом экономического производства, который основывается на своем це-

леполагании, отличном от англо-саксонского, арабского и иных. Отсюда лозунг «ВМЕСТЕ — МЫ РУССКИЕ».

В условиях глобализации, когда в XXI веке мы наблюдаем формирование единой среды с общими стандартами, возвышающейся над многообразием локальных миров и порождаемым единым планетарным пространством, изменения содержания которого выражают динамику и эффективность продуктивности всего планетарного сообщества, гуманистическое наследие тюрколога и яркого, прогрессивного политика В.В. Жириновского для будущих поколений проявляется в полной мере в том, что он задолго до других осознал, что наш хрупкий мир вовлекается в процесс, который не имеет четко выраженной основы и выступает как диктат стихийно развивающейся неопределенности, с тенденцией постоянного ускорения, где ислам оказывает огромное влияние на жизнь сотен миллионов мусульман.

**Ключевые слова:** Жириновский В.В., глобализация, ислам, гуманизм, свободомыслие, светскость, религия, духовно-философская культура, культ, свобода совести.

**Abstract.** The article deals with the scientific and political activities of V.V. Zhirinovsky, which was subordinated to the interests of the formation of a new just world order, which, from the point of view of the philosophy of humanism, constitutes the principle of the brotherhood of all people, regardless of their skin color, origin and religious affiliation. Throughout his political career, V.V. Zhirinovsky fought against tendentious myth-making, one of the manifestations of the social alienation of the individual, promoting the values of Russian civilization with its characteristic system of values, its own mentality, its own method of economic production, which is based on its goal-setting, which is different from the Anglo-Saxon, Arab, etc. Hence the slogan “TOGETHER — WE ARE RUSSIAN”.

In the context of globalization, when in the 21<sup>st</sup> century we are witnessing the formation of a single environment with common standards, rising above the diversity of local worlds and generated by a single planetary space, changes in the content of which express the dynamics and efficiency of the productivity of the entire planetary community, the humanistic heritage of the Turkologist and the bright, progressive politician V.V. Zhirinovsky for future generations is fully manifested in the fact that he realized long before others that our fragile world is involved in a process that does not have a clearly defined basis and acts as a dictate of spontaneously developing uncertainty, with a tendency to constantly accelerate, where Islam has a huge impact on the lives of hundreds of millions of Muslims.

**Key words:** Zhirinovsky VV, globalization, Islam, humanism, freethinking, secularism, religion, spiritual and philosophical culture, cult, freedom of conscience.



В последние годы и особенно после смерти Владимира Вольфовича Жириновского на тему его политического феномена не писал и не пишет, наверное, только ленивый. Мы не будем склоняться ни к одной из версий восхождения его на политический олимп в духе пресловутого всемирного заговора «мировой закулисы», которыми окутаны мутные головы представителей клерикально-черносотенной идеологии современной России.

Для нас спустя год после кончины пророка и предсказателя В.В. Жириновского актуальными являются два вопроса, которые вызывают зубовой скрежет у его многочисленных оппонентов и политических антагонистов.

1. Можно ли назвать взгляды В.В. Жириновского по вопросу противодействия проявлению в условиях глобализации конфликтогенного потенциала ислама гуманистическими?
2. Понимал ли В.В. Жириновский ислам, и правильно ли понимал?

Данные вопросы возникли отнюдь не случайно. Если посмотреть многочисленные высказывания и интервью представителей мусульманской общественности Северного Кавказа и других районов, где традиционно проживают представители монотеистической религии ислама, то мы услышим в отношении В.В. Жириновского обвинения его в исламофобии и кавказофобии [1].

Мы отнюдь в данном спорном моменте не выступаем в качестве адвокатов В.В. Жириновского, да они ему были и не нужны при его яркой политической жизни, т.к. его многочисленные публикации и заявления позволяют сделать вывод о его глубоком изучении ислама, его оценке подготовки военных востоковедов для разъяснения гражданскому населению позиции России о военной операции в Сирии и других вопросов.

В.В. Жириновский прекрасно понимал, что ислам выступает союзником России в борьбе с коллективным Западом.

Подтверждением данного тезиса является выступление Владимира Жириновского в Москве 24 сентября 2009 года, когда в полной мере проявилось его гуманистическое обращение к мусульманским муфтиям о том, чтобы в мечетях и университетах России и арабского Востока звучали «призывы только к миру» [2].

Парадоксально, но факт: наибольшей тенденциозной критике со стороны некоторых апологетов ислама подвергается глубокая по своей сути книга В.В. Жириновского «Последний бросок на Юг», которую все эти годы на протяжении почти тридцати лет враги России и русского народа пытаются шельмовать в духе ярлыков геббельсовской пропаганды.

Популистские взоры сикофантов либерального Запада либо деспотичного Востока прикованы на различных ток-шоу только к одной фразе В.В. Жириновского из указанной книги, что на берегу Индийского океана русский солдат якобы собирается мыть свой сапог.

Как ни странно, никто из них не обращает внимания на фразу В.В. Жириновского, полную сострадания и человеколюбия по отношению к ближнему: *«Нельзя познавать демократию, когда льется кровь»* (выделено автором. — С.И.). Нельзя, когда грабят, убивают, когда насилуют девочек. Травмируются души детей, у которых навсегда отбивается охота жить, они становятся психически ненормальными, для них уже нужно строить специальные дома, иначе они погибнут» [7, с. 10].

Можно ли сказать сильнее, чем это сказал лидер либеральных демократов России?!

Необходимо признать, что научная и политическая деятельность В.В. Жириновского, всегда была подчинена интересам формирования нового справедливого миропорядка. На протяжении всей своей политической карьеры В.В. Жириновский боролся с тенденциозным мифотворчеством, одним из проявлений социального отчуждения личности, продвигая ценности Русской цивилизации со свойственной ей системой ценностей, своим менталитетом, своим способом экономического производства, который основывается на своем целеполагании, отличном от англо-саксонского, арабского и иных.

Отсюда лозунг «ВМЕСТЕ — МЫ РУССКИЕ».

В условиях глобализации гуманистическое наследие тюрколога и яркого, прогрессивного политика В.В. Жириновского для будущих поколений проявляется в полной мере в том, что он задолго до других осознал, что наш хрупкий мир стал очень уязвимым, и где исламу придется сыграть свою роль.

Уже ни для кого не секрет, что в современной России наблюдается активная исламизация светского пространства [3]. При этом создается впечатление, что в органах государственной власти и местного самоуправления не до конца осознают опасности массированных попыток исламизации, которая особенно опасна в период проведения специальной военной операции (СВО).

К сожалению, по мнению известных ученых современное состояние исламоведения недостаточно информирует светскую общественность об агрессивном потенциале ислама [6, с. 7]. Проблема недопонимания опасности со стороны политического ислама вводит в заблуждение молодежь, которая слабо разбирается в конфронтации ислама и инакомыслия [4].

На пути к истине всегда были и остаются немалые трудности, когда в тесном переплетении достоверности и заблуждения истина отыскивается не сразу, т.к. научное знание является высшим уровнем адекватного отражения действительности в ее бесконечных свойствах и проявлениях.

«Исламские земли — это те земли, на которые хотя бы ступила нога мусульманина», — таков лозунг одного из руководителей Аль-Каиды, египтянина Альмана Зауахири [5].

Исламизации светского пространства и наступлению радикального ислама на его светскую часть В.В. Жириновский противопоставляет просвещение и образование: «Нам необходимо создать межведомственный центр по изучению методов пропаганды и даже навыков ведения боевых действий «Исламским государством». Для этого нужно сформировать группу из 10–15 тщательно подготовленных экспертов, хорошо знающих идеологию такфиризма (мировоззрение «Исламского государства») и умеющих ее эффективно разоблачать. Не просто критиковать, а показывать ее несостоятельность и в целом содействовать дискредитации идей радикализма».

Резюмируя сказанное, необходимо признать, что тюрколог В.В. Жириновский прекрасно понимал важность изучения ислама. Осознание им этого видно из фразы, ставшей уже бестселлером его книги: «Беды для России всегда приходили и будут приходиться с юга».

## Список литературы

1. *Абдалла Амин*. Владимир Жириновский: друг или враг мусульман? // IslamNews.ru. — 27 января 2009.
2. <https://www.youtube.com/watch?v=D31-6PI-6hY>.
3. *Иванеев, С.В.* Моральные поучения ислама и их влияние на формирование правовой культуры военнослужащих-мусульман / С.В. Иванеев // Право в Вооруженных Силах — Военно-правовое обозрение. — 2019. — № 6(263). — С. 93–98. — EDN RNYISM.
4. *Иванеев, С.В.* Правовая культура военнослужащих как фактор противодействия проявлению в условиях глобализации конфликтотенного потенциала ислама / С.В. Иванеев // Право в Вооруженных Силах — Военно-правовое обозрение. — 2017. — № 10(243). — С. 115–124. — EDN ZHAZFR.
5. *Игнатенко А.А.* Исламский экстремизм в Европе и на постсоветском пространстве: выработка концептуального дискурса // Этноконфессиональные конфликты в Европе и на постсоветском пространстве. — М., 2010.
6. *Петраш Ю.Г.* Ислам. Происхождение, вероучение, современность / ред. В.А. Коваленко; Министерство общего и профессионального образования Российской Федерации. — Обнинск: ВНИИГМИ-МЦД, 2000. — 340 с.
7. Последний бросок на Юг. — М.: Издание ЛДПР, 2016. — 80 с. Владимир Жириновский, Председатель ЛДПР, член Государственного совета Российской Федерации, доктор философских наук, профессор, заслуженный юрист РФ.

**ВОПРОСЫ ИСТОРИЧЕСКОЙ ПАМЯТИ  
В ТРУДАХ В.В. ЖИРИНОВСКОГО  
И ИХ СОВРЕМЕННОЕ СОСТОЯНИЕ**

***С.Л. Кандыбович***

доктор психологических наук, профессор, академик РАО,  
заслуженный деятель науки РФ,  
ведущий научный сотрудник ФГБОУ ВО «Рязанский государственный университет  
имени С.А. Есенина, Рязань

***Т.В. Разина***

доктор психологических наук, доцент, член-корреспондент РАО,  
проректор по развитию,  
Университет мировых цивилизаций имени В.В. Жириновского, Москва

**QUESTIONS OF HISTORICAL MEMORY  
IN THE WORKS OF V.V. ZHIRINOVSKY  
AND THEIR CURRENT STATE**

***S.L. Kandybovich***

Doctor of Psychological Sciences, Professor,  
Academician of the Russian Academy of Sciences,  
Honored Scientist of the Russian Federation,  
Leading Researcher of the Ryazan State University  
named after S.A. Yesenin, Ryazan

***T.V. Razina***

Doctor of Psychological Sciences, Associate Professor, Corresponding Member of RAO,  
Vice-Rector for Development,  
V.V. Zhirinovskiy University of World Civilizations, Moscow

**Аннотация.** В статье рассмотрен ряд проблем исторической памяти, которые в конце XX — начале XXI века были подняты в работах В.В. Жириновского. В контексте формирования исторической памяти молодежи, в статье были затронуты такие проблемы как содержание истории и критерии отбора информации. Подняты вопросы необходимости совершенствования исторической науки, разработка

прогрессивной методологии, подготовки научных кадров высшей квалификации в области исторической науки. Рассмотрены проблемы исторического релятивизма (отличия в трактовке исторических событий с течением времени) и исторического плюрализма (наличие одновременно нескольких трактовок исторических событий). Также анализируются стратегии взаимодействия исторической науки и власти, в том числе вопросы цензуры и идеологии. Показана необходимость совершенствования системы исторического образования и в первую очередь создания единых учебников истории для школ и вузов. Делается вывод об актуальности и современности идей В.В. Жириновского в отношении отечественной истории, исторического образования и исторической памяти.

**Ключевые слова:** историческая память, исторический релятивизм, исторический плюрализм, обучение, воспитание.

**Abstract.** The article considers a number of problems of historical memory, which were raised in the works of V.V. Zhirinovsky at the end of the XX - beginning of the XXI century. In the context of the formation of the historical memory of young people, the article touched upon such problems as the content of history and criteria for the selection of information. The issues of the need to improve historical science, the development of a progressive methodology, the training of highly qualified scientific personnel in the field of historical science are raised. The problems of historical relativism (differences in the interpretation of historical events over time) and historical pluralism (the presence of several interpretations of historical events at the same time) are considered. The strategies of interaction between historical science and government, including issues of censorship and ideology, are also analyzed. The necessity of improving the system of historical education and, first of all, the creation of unified history textbooks for schools and universities is shown. The conclusion is made about the relevance and modernity of V.V. Zhirinovsky's ideas in relation to.

**Key words:** historical memory, historical relativism, historical pluralism, education, upbringing.

В последние несколько лет внимание к проблеме сохранения исторической памяти и формирования ее у молодежи в России повышено. В первую очередь это связано с общей социально-политической ситуацией и геополитическим раскладом в мире. Непрекращающиеся попытки определенных профашистских групп и антиросийски настроенных государств переписать историю, и в первую очередь историю Второй мировой войны, заставляют обратиться к задаче противодействия фальсификации истории,

а соответственно и к задаче сохранения исторической памяти и формирования ее преемственности у поколений и в особенности у молодежи. Историческая память наряду с традиционными ценностями [12], гражданским сознанием, российской гражданской идентичностью — те внутренние психологические стержни, которые позволяют формироваться и крепнуть российской государственности, обеспечивают устойчивое развитие нашей страны в первую очередь со стороны ее человеческого капитала.

Однако, проблема и фальсификации истории, и сохранения исторической памяти поднималась достаточно давно в трудах выдающегося российского политического деятеля В.В. Жириновского, еще в то время, когда данный вопрос не стоял на повестке дня столь актуально. И в этом отношении, также как и во многих других, идеи В.В. Жириновского являлись пророческими.

Цель работы — проанализировать основные взгляды и позиции В.В. Жириновского в отношении отечественной истории, ее изучения и сохранения исторической памяти в контексте их актуальности для сегодняшнего дня.

Методы исследования — анализ документов и публикаций, обобщение, анализ, экстраполяция, метод актуализации.

Основатель и руководитель ЛДПР Владимир Жириновский ещё в 1993 году написал работу под названием «Исторические судьбы России». В 1996 году с определёнными дополнениями она была опубликована в первом из ста томов собрания его сочинений «Политическая классика» [3]. Уже в этой работе была дана нетрадиционная трактовка российской истории, особенно советского периода. Впоследствии, на основе данных материалов была издана отдельная книга под названием «Искорёженная история» [2], а также еще ряд исторических «хроник» [4; 5]. Таким образом, вопросы истории и исторической памяти волновали Владимира Вольфовича на протяжении всей жизни.

## О содержании истории

Владимир Вольфович писал: «Мы должны соединить три наших истории — царской, советской и современной России. Абсолютно правильно, что у нас стоят памятники советским марша-

лам и генералам — они герои. Почему не поставить памятники царским генералам? Вот Николай Николаевич Юденич — коренной москвич: ему памятника нету, а станция метро «Войковская» в честь цареубийцы стоит... Я не понимаю! Надо всем русским царям поставить памятники — от псковских и новгородских князей, которые создавали Русское государство, до Горбачева и Ельцина — и им поставить! Независимо от того, что после них случилось. Это были руководители страны, какими бы они не были плохими, сколько бы не было трагедий, но они были в истории, как и все армии — царская, советская и нынешняя! Это всё — герои, это всё — люди, выполняющие свой долг. Правильно или неправильно, но они-то свой долг выполняли, мы же еще всю правду не знаем... Я недавно только узнал, что за Крым в течение двухсот лет мы потеряли 4 млн. солдат. 4 миллиона, кто-то ведь подсчитал!..» [11].

Здесь В.В. Жириновский высказывает весьма непопулярную даже для сегодняшнего дня идею — всякая историческая память должна иметь место, всякую историческую информацию необходимо хранить. Хранить для того, чтобы помнить и не повторять ошибок предшественников. Данный подход можно назвать поистине цивилизационным. Ведь до сих пор даже в самых посвященных странах, при смене политического режима или даже политического курса, наблюдается резкий отказ от всего, что связано, что напоминает о предыдущем. В психологическом плане это коллективная эмоциональная реакция на тот негатив, который люди связывают с предыдущим политическим курсом, неосознанно пытаются подчеркнуть единство и поддержку нового политического курса. Яркие примеры этого из недавней истории мы хорошо помним — это и снос памятника Ф.Э. Дзержинскому на Лубянской площади в Москве, это и тотальный снос памятников Ленину во всех городах России в 90-е гг. XX века. Сегодня все чаще раздаются призывы к закрытию Ельцин-центра в Екатеринбурге, но это все попытки исказить свою историю, «спрятаться» от нее. При этом попытки других стран сносить монументы в память о наших бойцах в Великой Отечественной войне вызывают у нас справедливое возмущение. Первым выводом, который можно сделать исходя из трудов В.В. Жиринов-



ского: истинно цивилизованный человек, народ, государство не станет стыдливо отказываться или замалчивать свою историю. Он будет ее бережно хранить и изучать. Только поистине сильный народ способен принимать свою историю всю целиком и уважать ее. Если такое происходит, то историю страны, народа будут уважать и другие государства.

Тем не менее, Владимир Вольфович несколькими годами позже, в свойственной ему противоречивой манере ставил вопрос о критериях отбора того или иного исторического знания: «В исторической науке возможен отложенный спрос. Скажем, кто-то нашел, изучил и описал малоизвестные факты из прошлого не так, как принято. Спасибо. Но в ход это открывшееся знание никто не пускает. Не нужно оно никому сегодня. Что ж, подождем до завтра. А может и до послезавтра. Возможно и такое» [2, с. 3]. Согласимся с Владимиром Вольфовичем, что некоторые научные знания могут быть преждевременны, в особенности для широкой общественности. Соответственно встает вопрос о том, кто и как, на основании чего будет решать вопрос о том какое историческое знание может, а какое не может стать достоянием общественности и включиться в структуру исторической памяти.

### История: наука и методология

Как отмечает В.В. Жириновский «Проблема ... в критериях — в критериях отбора исторических фактов, в критериях их оценки. Какие из них считать объективными? Ответ на этот вопрос всегда был проблемой, но в наше время он звучит особенно остро. Мы живём в эпоху, когда любой критерий может быть поставлен под сомнение» [2, с. 4]. Таким образом, проблема сохранения исторической памяти намного глубже и сложнее и выходит за границы политической риторики и патриотического воспитания. Проблема исторической памяти это, прежде всего, сугубо научная проблема. Без базовой научной составляющей политика не будет способна адекватно использовать даже весьма позитивный исторический багаж. Здесь уместно привести пример написания националь-

ных историй в СССР в 30–40-е гг. XX в. И в 50-е гг. XX в. Разработка истории народов СССР была заявлена действующей властью в 1930–1940-х гг. как одна из центральных задач советских историков. Межэтнические отношения в условиях радикальных социальных преобразований приобретали особую остроту, что требовало создания таких текстов, которые отвечали бы быстро меняющемуся идеологическому контексту и способствовали межэтнической консолидации.

Но существенное изменение идеологического вектора после Великой Отечественной войны привело к серии скандалов. Многие антирусские восстания, которые еще недавно рассматривались как борьба с царским колониализмом, были объявлены реакционными явлениями. Поэтому в послевоенное время проект создания национальных историй практически был перезапущен. В годы войны вопросами истории занималось Управление пропаганды и агитации ЦК ВКП(б). С 1948 г. оно было преобразовано в Отдел агитации и пропаганды, включавший сектор науки. В 1950 г. отдел был разделен на четыре самостоятельных, среди которых был отдел науки. Наконец, 25 марта 1953 г. был сформирован Отдел науки и культуры, включавший в том числе и секторы естественных и технических наук, общественных наук, республиканских наук и филиалов [10].

В.В. Жириновский в своих книгах призывает: «Мы должны правильно понять и оценить историю Отечества, чтобы это Отечество сделать богатым, счастливым, достойным имени своих предков» [2, с. 4]. соглашаясь с ним в вопросе несомненной ценности нашей истории вместе с тем возникает вопрос о том, кто будет осуществлять подобную оценку?! Ведь даже события последних десятилетий наглядно показывают, как выдернутые из контекста истории факты могут быть использованы различными силами для управления общественным мнением вплоть до его изменения на диаметрально противоположное. Достаточно упомянуть отношение к такой персоналии отечественной истории как И.В. Сталин. Дважды за последние сто лет отношение к нему менялось: от создания культа в 40–50-е гг. XX века, до его развенчания его Первым секретарём ЦК КПСС Н.С. Хрущёвым на закрытом заседании XX съезда

КПСС, состоявшемся 25 февраля 1956 года. Затем на волне перестройки и гласности в 90-е годы XX века вновь открытые исторические архивы и спекуляции на их данных породили новую волну антисталинских настроений, но теперь уже в широких массах. Однако уже в 10-х годах XXI века маятник отношения к Сталину среди граждан РФ качнулся в совершенно другую сторону.

Отметим, что подобного рода метаморфозы происходили не благодаря историкам, и исходили не от них. Историческая фигура И.В. Сталина стала разменной монетой в спекуляциях политиков и общественных деятелей. Таким образом история, ее факты могут становиться крайне сильным и опасным оружием не только для разрушения страны извне, но и изнутри.

Проблема сохранения исторической памяти кроется не только в самом содержании исторической науки, но и в ее методологии, которая также должна совершенствоваться. И это второй важный вывод, который можно сделать, анализируя труды В.В. Жириновского. Соответственно необходимы грамотные ученые, историки, философы, методологи истории, необходимы научные кадры высшей квалификации в области истории и смежных дисциплин.

## История и время

Однако при любой самой современной методологии, при любом, самом беспристрастном подходе к изучению истории существует ряд факторов, которые неосознаваемо, а потому и неконтролируемо будут влиять на работу историков. Это общая социально-культурная, ментальная среда в тот или иной момент исторического развития, которая царит в социуме. Одним из первых этот феномен как имеющее психологическую природу, под названием «дух времени» (Zeitgeist) описал Э.Г. Боринг [13]. Влияние духа времени на исторические исследования отмечает и В.В. Жириновский, который пишет: «...конкретные обстоятельства, в которых живёт историк, лепят и его самого (разумеется, не механически, а окольными путями, воздухом эпохи, которым он дышит), и его сочинения. Поэтому, скажем, «История

государства российского» Н.М. Карамзина совершенно не похожа на «Историю России с древнейших времён» С.М. Соловьёва» [2, с. 7]. Дух времени, воздействует на историка уже потому, что ученый, его интеллектуальные ресурсы, являются во многом продуктом этого духа времени и именно в зависимости от того какой запрос есть в тот или иной исторический момент, историк будет выбирать и выводить на первый план в своем повествовании, акцентировать одни а не другие факты, давать им одну, а не другую оценку и интерпретацию. Когда один дух времени уступает место другому, меняются и исторические трактовки. Значит ли это что более поздняя трактовка может считаться более точной и «правильной», чем более ранняя?! Вряд ли это так. А это позволяет нам сделать третий вывод — нет объективно и абсолютно правильных или неправильных трактовок исторических событий. Они будут верны для своего времени. Подобный исторический релятивизм важно помнить и учитывать как при работе с трудами историков-предшественников, так и понимая свою собственную ограниченность.

Частным случаем действия «духа времени» можно считать идеологизацию истории. Если в 90-е гг. XX века в идеологии видели абсолютное зло, вплоть до того, что отсутствие ее на государственном уровне было закреплено в Конституции РФ в 1993 году [7], то сегодня отношения к идеологии существенно изменилось в положительную сторону. Однако В.В. Жириновский еще четверть века назад подчеркивал важность, необходимость идеологии: «Русским в военных действиях нужна идеология, нужно ясно и конкретно представлять: за что, за кого и ради чего воевать. Если этого нет, то и участие в военных действиях будет ниже среднего, а значит — пораженческое, как бы эти пораженческие мотивы не комментировались» [2, с. 24], писал В.В. Жириновский. От себя добавим, что подобное справедливо не только в отношении военных действий, но и любой другой профессиональной, общественной или политической деятельности. смысл, который должен быть прочно связан у русского человека с правдой (иначе он не станет смыслом) — вот самый главный мотив, который приводит к великим свершениям. возникает вопрос откуда данные смыслы взять?! Безусловно идеологический

аппарат государства должен консолидировать и позиционировать данные смыслы в едином информационном пространстве страны, обеспечивать легкость и доступность их восприятия для всех категорий граждан. Само же содержание этих смыслов должно иметь прочную опору в исторической памяти народа. Незыблемость рубежей отчизны, нестигаемость перед чужой волей, рост могущества и величия страны, новые достижения во всех сферах деятельности, доминирование духовного над материальным, отстаивание своих принципов, взглядов и ценностей, в том числе ценой своей жизни — вот те смыслы, которые россиянин может почерпнуть в своей исторической памяти и наблюдать отстаивание данных смыслов на исторических примерах. Таким образом, в зависимости от того, чем будет наполнена историческая память сегодняшних граждан РФ зависит то, на какие рубежи выйдет наша страна в самое ближайшее время.

Таким образом, история и историческая память дают фундамент, основание и определяют рубежи и направления дальнейшего развития общества.

Говоря об историческом релятивизме, однако, крайне важно избежать другой крайности — исторического плюрализма в отдельно взятый отрезок времени. Подобная ситуация была в недавнем прошлом Российской Федерации и привела к весьма тяжелым последствиям, и в первую очередь к размыванию исторической памяти у молодежи.

### Опасность исторического плюрализма

Как пишет В.В. Жириновский: «...не нами замечено, что к историческому прошлому можно подходить с двух равнозначных сторон.

Первая, самая привычная и доступная не только профессиональным историкам, но и простым обывателям, — так называемая фактическая сторона предмета. Изучаются только исторические факты, события, их участники и прочие материальные, что называется, свидетельства происшедшего.

Вторая, менее понятная и значительно более трудоемкая сторона исторического знания состоит не просто в фиксации

случившегося, а в его анализе, обобщении фактических мелочей в крупные явления, из которых и формируются тенденции исторического развития. Эта сторона обычно характеризуется как изучение исторического опыта, пригодного к осмыслению современности. ... зачем нам нужно знание бесчисленных подробностей и фактов, если из них не складывается картина, которая окажется полезной или бесполезной в данном политическом хозяйстве? тут постоянно безупречный порядок — но только такой, который устраивает ныне действующую власть. И эта особенность универсальна для всех эпох, стран, народов и господствующих в этих сферах политических режимов. Любая иная постановка соотношения истории и современности просто смешна и опасна...» [2, с. 12]. И здесь мы вновь согласны с Владимиром Вольфовичем в том, что для устойчивого развития любой страны и государства история должна быть строго упорядочена и однозначна. К сожалению, в постперестроечные времена, в нашей отечественной истории был период чрезмерного увлечения демократией, которая в ряде случаев грозила перерасти в анархию вплоть до развала страны. В частности это особо сказалось на международных отношениях внутри РФ, в первую очередь нашло выражение в таком известном явлении как парад суверенитетов [6; 9]. Та же волна демократизации захлестнула и историческую науку, а вслед за ней систему высшего и среднего образования [1]. можно сказать, что в период 1992–2000 гг. в историческом образовании сложилась ситуация полной свободы и плюрализма мнений и в отношении отдельных событий истории и общих линий исторического развития. И многие этой свободой воспользовались — от академиков до школьных учителей.

Результаты исторического плюрализма неутешительные — практически исчезающая, подверженная влиянию извне историческая память нашей молодежи. Если исторический плюрализм и допустим, то только в научных кулуарах, академических спорах. Появление плюралистических исторических идей в широких массах — первый удар в основание стабильного развития страны, государства.

## История и власть

Здесь мы вынуждены не согласиться с оценкой данного периода в развитии исторической науки, данного В.В. Жириновским: «А что получается? После 1991 года, развала СССР и выхода на авансцену истории Российской Федерации историческая наука остановилась, фактически замерла в ожидании. Чего? Правильно — хозяина. Привыкнув за 75 лет советской власти к сервильной роли, то есть обслуживающей власть имущих, отечественная история испугалась собственного освобождения. Она остолбенела от ужаса! Пора окончательно избавиться от комплекса неполноценности» [2, с. 34]. Как можно заметить, это утверждение несколько противоречит предыдущему, где Владимир Вольфович отмечал, что в истории всегда должен быть и есть идеальный порядок. Возвращаясь же к периоду после развала СССР, отметим, что он может быть назван периодом открытых и даже в ряде случаев вредных экспериментов. История не «остолбенела от ужаса», но «пустилась во все тяжкие». Тем более, что внятных просьб от власти в то время не последовало. Надо отметить, что и сам В.В. Жириновский тем не менее не отказывается полностью от идеи необходимости взаимодействия исторической науки и власти: «Хватит оглядываться и прислушиваться к властным окрикам. Это не исключает выполнения просьб властей. Но выполнять их можно по-разному. На полусогнутых или в полный рост, как это делали Н.М. Карамзин, А.С. Пушкин, С.М. Соловьев, В.О. Ключевский, С.М. Платонов и другие.» [2, с. 32]. Нужно отметить, что плоды исторического плюрализма в виде нечетко сформированной и размытой исторической памяти мы наблюдаем и сейчас, когда вдруг стало понятно, что отечественную историю нужно защищать от фальсификации причем именно в отношении тех исторических событий, очевидцы которых еще живы. Мы считаем, что еще в 80-е годы XX века, подобные исторические диверсии в отношении роли и места СССР во Второй Мировой войне были невозможны в первую очередь потому, что дети, подростки, молодежь, взрослые с самых младших классов школьной скамьи узнавали и впоследствии только крепили в знании о том кто на кого напал, кто раз-

вязал войну и как советский солдат спас свою страну и Европу от «коричневой чумы». Все прочие трактовки истории были бы просто жестко отвергнуты каждым в СССР, вплоть до диссидентствующих и маргинальных элементов. После десятилетия исторического плюрализма в школах сегодня мы имеем значительную массу молодых, 25–40 летних людей, у которых в сознании отсутствует единая историческая картина, где все разложено по полочкам. история воспринимается ими как некое темное пятно, в котором все может быть. именно поэтому идеи фальсификаторов истории падают сегодня в РФ на благодатную почву. Безусловно, в постперестроечный период становления и развития РФ, возможно еще и не было достаточно четкого понимания какая нам история нужна, а соответственно и задача раскладывания «по полочкам» была отдана на совесть отдельной школы, отдельного учителя. На сегодняшний день в вопросе о том какая история нужна нам, нашей стране, несомненно больше понимания. однако историческое образование и конкретно учебники истории несколько отстают отданной повестки дня.

Таким образом, намечается еще один важный вывод: в истории все должно быть четко и однозначно, в истории все должно быть разложено «по полочкам» и это необходимо для того, чтобы в сознании молодежи формировалась единая историческая картина и ведущая роль в этом процессе, безусловно, принадлежит системе образования.

### Историческое образование и знание истории

Знание своей истории, как отмечал В.В. Жириновский — это единственное средство, которое может противостоять попыткам искажения истории: «В попытках лишить Россию суверенитета Запад не брезгует ничем. Наряду с экономическими санкциями и военными провокациями в ход идут и исторические фальшивки, очерняющие российскую историю. Особенно в этом преуспели украинские нацисты и их союзники из Польши и Прибалтики. На деньги Запада тысячи «историков» и «политологов» фальсифицируют русскую историю в книгах, фильмах и телепередачах. Русские правители то изображаются вовсе не русски-



ми, то обвиняются в фантастических преступлениях или объявляются вымышленными персонажами. Наша задача — сделать все, чтобы народ узнал настоящую историю своего Отечества [4, с. 3].

Таким образом, вторым важнейшим выводом, который мы можем сделать на основе трудов и политической позиции В.В. Жириновского является государственная важность массового исторического образования. При этом историческое образование должно быть очень качественным. Это значит, во-первых, оно должно базироваться на результатах серьезных научных изысканий, а во-вторых, оно не должно заканчиваться знанием хронологии событий. История — это прежде всего знание причинно-следственных связей, понимание исторического детерминизма, законов развития общества и страны. Для того чтобы реализовать эти требования необходимо значительное число профессиональных историков, и не только исследователей и педагогов, но и теоретиков, методологов исторической науки.

Безусловно реализовывать качественное историческое образование, способствующее сохранению исторической памяти необходимо при наличии адекватной и непротиворечивой материальной базы. На многочисленных встречах со школьными учителями, и в том числе с учителями истории неоднократно приходилось слышать от них запрос: когда же наконец нам дадут единый учебник истории?! И в этом запросе читается ряд очень актуальных мотивов: в первую очередь сложность и неспособность даже профессиональных учителей истории осуществлять самостоятельную оценку исторических событий и транслировать ее детям. Учителя очень хорошо чувствуют на себе ответственность за формирование неверных исторических представлений, искаженной исторической памяти и им крайне необходимы маяки, реперные точки на которые они могли бы ориентироваться в своей работе, в подборе материала, в его интерпретации. Учителя хотят слышать и понимать официальную позицию нашего государства по отношению к отечественной истории, ее событиям, персоналиям. И это не значит отказаться от творчества на уроках истории или от индивидуального подхода. В привлечении дополнительных материалов, организаци-

онных форм работ по изучение отечественной истории учителя остаются вольны и даже более уверенны, поскольку теперь они точно знают направление. Потребность в таком едином учебнике истории это и еще потребность в получении подтверждения того, что наше государство и правительство также заинтересовано в сохранении исторической памяти, также стоит на его страже, и выступает тем стержнем, вокруг которого сплотиться наш народ.

Безусловно, такой учебник не будет рассматривать все нюансы и противоречивые факты, не будет давать взгляд историков иных государств, либо отечественных диссидентски настроенных историков. Что естественно может вызвать критику по принципу: это нарушение прав человека на свободу мысли и т.д. Здесь, однако, необходимо возразить, что история, и даже отечественная история, это крайне сложная научная область, и понимание всех исторических фактов и процессов невозможно без глубоко научной, профессиональной исторической подготовки. Так, выдергивание исторических фактов и их интерпретация без опоры на принципы историзма и детерминизма, как раз и порождают те искажения истории, примеры которых мы уже приводили. Однако граждане РФ, а тем более дети, молодежь, не обладают в полном объеме всеми необходимыми знаниями, которые есть у профессионального историка, не обладают профессиональным историческим мышлением, не способны проводить комплексный и системный анализ исторических фактов в контексте исторических процессов. Это и делает их крайне уязвимыми для различных исторических фальсификаций, которые в особенности при апелляции к архивным материалам, фотографиям выглядят очень убедительно. Позволим провести себе аналогию: все граждане РФ обладают определенным набором медицинских знаний, которые не требуют своего подтверждения (мыть руки перед едой, дезинфицировать ранки и т.д.), но вряд ли кто-то решится без соответствующей подготовки провести даже простую операцию по удалению аппендицита.

Аналогичной же должна быть и позиция в отношении к историческим знаниям. Все граждане Российской Федерации должны знать историю своей страны, ее ключевые вехи, значимых

исторических фигур, логику исторического развития. При этом основной акцент всегда должен был сделан на развитие, на вклад каждого в становление Российского государства как мощной державы и т.д. Противоречивыми историческими фактами (многие из которых имеют частный характер), их интерпретацией в общей исторической канве должны заниматься профессиональные историки.

Именно наличие таких мощных базовых, однозначных и неподвергаемых сомнению знаний о своей истории выступит тем фундаментом, той базой исторической памяти, которая станет своеобразной прививкой от вредоносных вирусов искажения истории, которые сеют сегодня недружественные нам элементы.

## Выводы

Подводя итог представленному анализу можно резюмировать основные идеи, высказанные В.В. Жириновским, которые имеют высокую актуальность сегодня.

История, какая бы она не была, должна иметь высокую ценность и составлять основу для формирования самосознания и гражданской идентичности человека. Истинно цивилизованный человек, народ, государство не станет стыдливо отказываться или замалчивать свою историю. Он будет ее бережно хранить и изучать.

Проблема сохранения исторической памяти это не только психологическая, политическая проблема, она кроется и в самом содержании исторической науки, в том числе и в ее методологии, которая также должна совершенствоваться. Соответственно необходимы кадры высшей научной квалификации: историки, философы, методологи истории.

Для исторической памяти, ее формирования важен принцип релятивизма: нет объективно и абсолютно правильных или неправильных трактовок исторических событий. Они будут верны для своего времени.

Плюрализм губителен для исторической памяти, как основы государственности. Плюрализму не должно быть места в отношении интерпретации как отдельных событий, так и всей исто-

рии народа, страны. Он расшатывает ее, вызывает сомнения и тем самым рано или поздно убивает. Если исторический плюрализм и допустим, то только в научных кулуарах, академических спорах. Появление плюралистических исторических идей в широких массах — первый удар в основание стабильного развития страны, государства.

Историческая память важный психологический, смысловой регулятор ценностно-смысловой структуры личности [12]: в зависимости от того, чем будет наполнена историческая память сегодняшних граждан РФ зависит то, на какие рубежи выйдет наша страна в самое ближайшее время. Таким образом, история и историческая память дают фундамент, основание и определяют рубежи и направления дальнейшего развития общества.

В истории все должно быть четко и однозначно, в истории все должно быть разложено «по полочкам» и это необходимо для того, чтобы в сознании молодежи формировалась единая историческая картина мира, единая историческая память. Для этого необходим государственный заказ на единые учебники истории для школ, вузов и государственный контроль этого. Также необходим государственный контроль различных СМИ на предмет распространения исторической информации, необходима цензура.

Отечественная история, мировая история, историческая память — в настоящее время одни из наиболее актуальных вопросов, решение которых необходимо для устойчивого развития Российской Федерации.

## Литература

1. *Вяземский Е.Е.* Школьное историческое образование: опыт и проблемы // Новая и новейшая история. — 2000. — № 1.
2. *Жириновский В.В.* Искореженная история. — М.: Издательство ЛДПР, 2020. — 100 с.
3. *Жириновский В.В.* Политическая классика Владимира Жириновского. Том 1. О судьбах России. — М.: АО «Астра-семь». — 256 с.
4. *Жириновский В.В.* Хроника русской истории. — М.: Издательство ЛДПР, 2016. — 23 с.

5. *Жириновский В.В.* Хроника русской истории XIX–XX веков. — М.: Издание ЛДПР, 2017. — 142 с.
6. *Зиганьшин Р.М.* Политико-экономические противоречия между Казанью и Москвой во время «парада суверенитетов» // Ойкумена. Регионоведческие исследования. — 2022. — № 1 (60). — С. 95–107.
7. Конституция Российской Федерации (принята всенародным голосованием 12.12.1993 с изменениями, одобренными в ходе общероссийского голосования 01.07.2020) // Консультант Плюс. — URL: [https://www.consultant.ru/document/cons\\_doc\\_LAW\\_28399/](https://www.consultant.ru/document/cons_doc_LAW_28399/) дата обращения (18.04.2023).
8. *Куркин В.А., Лавренов С.Я.* Трансформация школьного исторического образования в 1990-е годы // Обозреватель. — 2018. — № 7. — С. 104–114.
9. *Малюшин М.А.* Феномен Уральской Республики как один из ключевых моментов «парада суверенитетов» в 90-е годы двадцатого столетия: предпосылки, развитие и последствия // Вопросы национальных и федеративных отношений. — 2019. — Т. 9. — № 9(54). — С. 1398–1407.
10. *Тихонов В.В.* Российский государственный архив новейшей истории: документы Отдела науки и культуры ЦК КПСС (март 1953 г. — сентябрь 1955 г.) о контроле над «национальными историями» народов СССР // Вестник архивиста. — 2017. — № 4. — С. 135–146.
11. *Шкода О.* Владимир Жириновский: «Мы должны соединить три наших истории — царской, советской и современной России» // Антифашист. Информационное агентство. — 25.03.2017. — URL: <https://antifashist.com/item/vladimir-zhirinovskij-my-dolzhen-soedinit-tri-nashih-istorii-carskoj-sovetskoj-i-sovremennoj-rossii.html> (дата обращения 18.04.2023).
12. Энциклопедический психологический словарь-справочник: 1000 понятий, определений, терминов: учебно-методическое пособие для вузов / под ред. С.Л. Кандыбовича, А.Д. Короля, Т.В. Разиной. — 6-е изд., перераб. и доп. — Минск: Харвест, 2021. — 864 с.
13. *Boring E.G., Gardner, L.A* history of psychology in autobiography // The Century Psychology Series. — Vol. 5. — Connecticut: Appleton-Century-Crofts. — 1967. — P. 449–475.

## ПРОБЛЕМЫ ЦИФРОВОЙ КУЛЬТУРЫ СОВРЕМЕННОГО РОССИЙСКОГО ОБЩЕСТВА

***И.А. Кожанова***

сенатор РФ,

член Комитета Совета Федерации по науке, образованию и культуре

***С.О. Новосельский***

кандидат экономических наук, доцент,

ведущий научный сотрудник научного центра

по исследованию истории и развития мировых цивилизаций,

Университет мировых цивилизаций имени В.В. Жириновского, Москва

## PROBLEMS OF DIGITAL CULTURE OF MODERN RUSSIAN SOCIETY

***I.A. Kozhanova***

Russian senator,

Member of the Federation Council Committee on Science, Education and Culture

***S.O. Novoselsky***

PhD in Economic Sciences, Associate Professor,

Leading Researcher of the Research Center

for the Study of the History and Development of World Civilizations,

V.V. Zhirinovsky University of World Civilizations, Moscow

E-mail: nsvyatoslav@yandex.ru

**Аннотация.** В статье рассматриваются существующие проблемы цифровой культуры современного российского общества через призму интенсификации процессов внедрения цифровых платформенных решений в социально-экономическое пространство экосистемы. Авторским коллективом уделяется внимание содержательной сущности цифровой культуры, которая раскрывается на основе проведенного контент-анализа, а также делается вывод о том, что цифровая культуры на современном этапе включает в себя три основных элемента: цифровую грамотность, цифровую безопасность и культуру поведения в цифровой среде. В условиях нестабильности геополитического фона особое внимание стоит уделить пробле-

ме цифровой безопасности, которая должна решаться как на персональном, так и на государственном уровне. При этом повышение уровня цифровой культуры российского общества является драйвером расширения потенциала использования цифровых технологий в социально-экономической среде. Достоинством исследования выступает предложенный спектр инструментов решения проблем цифровой культуры и повышения цифровой грамотности в общественной среде современной России.

**Ключевые слова:** цифровая культуры, цифровая грамотность, цифровые технологии, цифровизация, цифровая безопасность,

**Abstract.** The article discusses the existing problems of the digital culture of modern Russian society through the prism of the intensification of the processes of introducing digital platform solutions into the socio-economic space of the ecosystem. The team of authors pays attention to the content essence of digital culture, which is revealed on the basis of the content analysis, and also concludes that digital culture at the present stage includes three main elements: digital literacy, digital security and a culture of behavior in the digital environment. In the context of the instability of the geopolitical background, special attention should be paid to the problem of digital security, which should be addressed both at the personal and at the state level. At the same time, raising the level of the digital culture of Russian society is a driver for expanding the potential for using digital technologies in the socio-economic environment. The advantage of the study is the proposed range of tools for solving the problems of digital culture and increasing digital literacy in the social environment of modern Russia.

**Key words:** digital cultures, digital literacy, digital technologies, digitalization, digital security.

В условиях существующих социально-экономических трансформаций весьма актуальной является проблематика цифровой культуры современного российской общества. Уже давно не для кого не является секретом, что основным трендом эволюционного развития современной социально-экономической системы выступает тотальное внедрение информационных технологий. В этой связи для каждого человека крайне важным является достижение комфортного и устойчивого положения в новой цифровой экосистеме. Приобретение отмеченного состояния становится возможным только в условиях высокого уровня развития цифровой культуры.

Кроме того, нельзя не отметить значимость повышения совокупного уровня цифровой культуры российского общества

в современных геополитических реалиях. Прогрессивность развития социально-экономической системы государства во много определяется степенью адаптации цифровых технологий, которые оказываются бессмысленными при низком совокупном уровне цифровой культуры населения. Таким образом, переход на качественно новый уровень цифровой культуры является важным инструментом достижения цифрового суверенитета России, а также выступает катализатором интенсификации экономических процессов [5, с. 7].

Цифровая культура является многогранным понятием и включает в себя широкий спектр элементов, каждый из которых обладает своим уровнем актуальности. Сущность цифровой культуры может быть раскрыта через призму следующих категорий:

- осознание возможностей современных интерактивных технологий;
- присутствие навыков и умений релевантного использования потенциала цифровых технологий, как в фарватере повседневной реальности, трудовых процессов и деловых коммуникаций;
- учет персональных и общественных рисков применения цифровых технологий в текущей социально-экономической и правовой конъюнктуре.

При исследовании проблем цифровой культуры современного российского общества необходимо уделить внимание следующим ключевым аспектам:

- цифровая грамотность;
- цифровая безопасность;
- культура поведения в цифровой среде [2, с. 33].

Цифровая грамотность выступает основой построения целостной системы цифровой культуры российского общества, так как обеспечивает доступ к информационным возможностям современной экосистемы. Актуальной проблемой большинства граждан нашей страны является низкий уровень цифровой грамотности, который становится причиной многих сложностей при построении коммуникаций в современной экосистеме. К числу основных негативных последствий отсутствия достаточного уровня цифровой грамотности необходимо отнести:



- ограниченный доступ к информационному пространству, что приводит к неспособности оперативно получать важный контент и, как следствие, соответствующе на него реагировать. Ярким примером данной проблемы могут стать оповещения МЧС РФ, которые рассылаются через интерактивные мессенджеры. Люди, обладающие не достаточным уровнем цифровой грамотности, лишаются возможности принять своевременные меры по уменьшению рисков для своей жизнедеятельности. В рамках данной проблемы также можно отразить минимальный потенциал использования интерактивного пространства органов государственной власти. При недостаточном уровне цифровой грамотности многие сервисы государственных услуг оказываются ограничены в потреблении, что приводит к снижению социальной активности и уменьшает возможности для решения локальных бытовых проблем;
- сокращение социально-экономического и культурного кругозора, так как большая часть современного информационного потока транслируется в цифровом пространстве. В данном случае можно говорить об определенном сужении участия человека в общественных коммуникациях по причине того, что он не может быть их полноправным представителем. При низкой цифровой грамотности личность выпадает из социума и теряет полноценные контакты с другими его членами. Проблемой могут стать отсутствие возможностей релевантных коммуникаций с родственниками или друзьями в цифровой среде, ограниченный доступ к трансляции культурного и социально-экономического контента, что в конечном итоге приводит к исключению человека из текущего жизненного ритма;
- уменьшение трудового потенциала и лимитирование возможностей для деловой активности на рынке труда. Доминирующая часть современных бизнес-процессов максимально коррелируется с цифровыми технологиями. Поэтому низкий уровень цифровой грамотности многократно уменьшает производительность труда человека и выдавливает его из трудовых коммуникаций. В свою оче-

редь повышенный уровень цифровых компетенций создаст дополнительные конкурентные возможности на рынке труда;

- в условиях пандемии многие социальные услуги и в частности, образование, перешли в цифровую среду. В этой связи низкий уровень цифровой грамотности определенной части населения лимитирует их возможности как для трансляции, так и для потребления образовательного контента [8, с. 87].

Важной составной частью цифровой культуры является цифровая безопасность. Актуальность данного вопроса многократно возрастает в условиях расширения масштабов мошенничества в информационном пространстве. Присутствие высокого уровня цифровой культуры минимизирует вероятность человека стать жертвой мошенников. При этом с течением времени мошеннические схемы становятся все более изощренными, что требует расширения емкости цифровой культуры в российском гражданском обществе. Граждане с низким уровнем цифровой культуры в подавляющем большинстве случаев становятся источниками экономических выгод мошенников. Таким образом, увеличение цифровой культуры является важнейшим элементом обеспечения личной безопасности каждого человека [6, с. 65].

Также значимой проблемой цифровой культуры российского общества выступает поведение граждан в цифровой среде. Многие соотечественники до сих пор не осознали всю прозрачность своих действий в интерактивном пространстве, которая требует особой осмотрительности. Не удачно поставленный лайк может иметь ощутимые социальные и даже административные последствия. Культура поведения в цифровом пространстве также требует соблюдения действующих норм правового поля и правил человеческой морали. Ни к чему случает нельзя допускать все возможные угрозы, унижающие личность другого человека, негативные комментарии, а также иные посты, противоречащие требованиям действующего законодательства. Соблюдение норм морали в цифровом пространстве крайне важно с точки зрения формирования единства гражданского общества [9, с. 43].

Выделенный спектр проблем цифровой культуры современного российского общества требует своего комплексного решения, которое будет эффективным только при наличии активной государственной позиции. В этой связи можно предложить следующие направления решения проблем цифровой культуры в общественной среде нашей страны:

- ликвидация цифровой безграмотности на основе поддержки волонтерского движения в сегменте цифрового обучения, что особенно актуально для людей старшего поколения;
- активизация борьбы с мошенничеством в цифровой среде, а также повсеместная трансляция просветительского контента, способствующего личной информационной безопасности;
- пропаганда в СМИ и на интерактивных платформах положительного образа поведения в цифровой среде;
- дополнение отечественного правового поля нормативно-правовыми актами, релевантными особенностям и динамике развития цифровой экосистемы;
- упрощение интерактивных коммуникаций в цифровой среде между гражданами и сервисами органов государственной власти;
- разработка максимально доступных образовательных начальных курсов, способствующих расширению цифровых компетенций граждан всех возрастов и их тиражирование как в цифровом, так и в традиционном формате.

### Список литературы

1. Распоряжение Правительства РФ от 28.07.2017 № 1632-р «Об утверждении программы «Цифровая экономика Российской Федерации» // СПС «Консультант Плюс». — [Электронный ресурс]. — URL: [http://www.consultant.ru/document/cons\\_doc\\_LAW\\_221756/](http://www.consultant.ru/document/cons_doc_LAW_221756/)
2. Бузинова Л.М. «Новая грамотность» как феномен цифровой коммуникации [Текст] / Л.М. Бузинова // Диалог культур. Культура диалога: цифровые коммуникации. Материалы Третьей международной научно-практической конференции. — М., 2022. — С. 32–37.

3. Булавина М.А. Наука и образование в России и Донбассе: сравнительно-правовой анализ и перспективы сотрудничества [Текст]/ М.А. Булавина, С.О. Новосельский // Россия и Донбасс: перспективы сотрудничества и интеграции. Материалы международной научно-практической конференции. — М., 2022. — С. 230–234.
4. Буцьк С.В. Современные проблемы цифрового образования в России и возможные пути их решения в сфере культуры [Текст]/ С.В. Буцьк, А.Н. Богачев // Вестник Казанского государственного университета культуры и искусств. — 2021. — № 4. — С. 152–157.
5. Григорьев А.Ф. Цифровизация в современном социально-гуманитарном пространстве [Текст]/ А.Ф. Григорьев, М.А. Григорьева // Kant. — 2020. — № 4(37). — С. 6–14.
6. Кузнецова Т.Ф. Цифровая культура в контексте проекта цифровой экономики России [Текст]/ Т.Ф. Кузнецова // Актуальные проблемы социально-гуманитарного знания. Сборник статей с международным участием. — М., 2022. — С. 64–66.
7. Новосельский С.О. Оценка политической активности российских избирателей [Текст]/ С.О. Новосельский, Н.Ю. Босердт, В.А. Халина // Политика, экономика и инновации. — 2017. — № 1(11). — С. 1–7.
8. Прозорова Е.С. Цифровые инструменты в кросс-культурных коммуникациях [Текст]/ Е.С. Прозорова, Л.А. Джикия, М.К. Аипова // Дизайн. Материалы. Технология. — 2021. — № 2(62). — С. 84–91.
9. Труханович Д.С. Цифровая культура как часть профессиональной культуры государственных служащих в условиях развития концепции «сервисного» государства в России [Текст]/ Д.С. Труханович // Государство, право, политика и экономика в условиях цифровой трансформации. — Ростов н/Д, 2022. — С. 41–44.

## О ПРОВИДЧЕСКИ-ПРОГНОСТИЧЕСКИХ СПОСОБНОСТЯХ В.В. ЖИРИНОВСКОГО

***Н.И. Конюхов***

доктор психологических наук, профессор,  
Научный центр Бэмкон

## ON THE VISIONARY AND PROGNOSTIC ABILITIES OF V.V. ZHIRINOVSKY

***N.I. Konyukhov***

doctor of psychological sciences, professor,  
Bamcon Science Center.  
E-mail: sc-bemkon.com

**Аннотация.** Есть все основания для утверждения: В.В. Жириновский обладал интуицией на истину, в том числе и за счет резонансов его мозга с идущими космическими энергиями. Одно из условий правильности такой интуиции — развитие прогнозируемого процесса, как и функционирование мозга, в резонансе с идущими космическими энергиями.

**Ключевые слова:** В.В. Жириновский, инфляция, прогноз, интуиция, космические энергии, LOD Земли.

**Abstract.** There is every reason to assert: V.V. Zhirinovsky had an intuition for the truth, including due to the resonances of his brain with the ongoing cosmic energies. One of the conditions for the correctness of such intuition is the development of the predicted process, as well as the functioning of the brain, in resonance with the ongoing cosmic energies.

**Key words:** V.V. Zhirinovsky, inflation, forecast, intuition, cosmic energies, LOD of the Earth

Провидчески-прогностический дар В. Жириновского поражает даже при сравнении его прогнозов с предсказаниями лучших экономистов мира. Поражают даже детали видения процесса автоматизации банковского дела, появления электронных денег: «...по-видимому, это произойдет в первую очередь в стра-

не, в которая находится на грани гибели из-за расстройтва денежной системы» [2].

И это так. В 2020 году Богамский центральный банк ввел цифровые деньги — CBDC (Central Bank Digital Currency). Присутствующие в стране частные банки отказались создавать отделения на многочисленных и малозаселенных островах, ураган сделал поездки населения на острова с банковским обслуживанием невозможными.

В 2021 году в Сальвадоре признали биткойн в качестве государственной валюты. К созданию CBDC приступили многие страны (Китай, Швейцария, Южная Корея и др.), большая часть центральных банков мира проводят исследования в этой области. Сложнейший прогноз В.В. Жириновского на этот счет сбылся даже в мелочах. Но более своей глубиной и точностью прогнозов впечатляют мысли об инфляции. Опять же в момент формирования данного прогноза для критической оценки монетарных методов управления экономикой не было достаточных статистических и даже классических научных оснований. Анализ информационного материала показывает, что в начале 90-х годов статистика не давала добротных сигналов о неправомерности умозаключений М. Фридмана, скорее наоборот. Таким образом, можно понять правомерность мнения В.В. Жириновского с появлением соответствующих статистических данных только в наше время. Таким образом, В. Жириновский делает свои выводы, опираясь более не на статистику и даже не на науку того времени, а на те модели реального мира, которые были в его голове, на свою интуицию, мироощущение!!! И это оказалось более правильным.

На тысячах людей получен результат: работа головного мозга лиц, которые формулируют точные прогнозы находится в резонансе с идущими космическими энергиями. Чем эффективнее прогнозы людей, результаты их деятельности тем выше степень резонансности их с космическими энергиями. [8; 10]. Способностью входить в такие резонансы обладают разные люди, разные типы людей в разное космическое время.

И прогностический феномен В. Жириновского массово воспроизводится без понимания причин, сути данного явления.

Так, научные прогнозы специалистов в области инфляции, развития рынка оказались менее точными, чем прогнозы просто успешных практиков, специалистов из рынка. Kahneman D. & Tversky A. (1979) утверждают, что восприятие экономических ситуаций зависит от участия в них. Другими словами, изменения цен воспринимаются во время акта покупки, и изменение цены на товар воспринимается тем сильнее, точнее, чем чаще покупается товар. [См.: 12.]

Трейдеры постоянно совершают акты продаж — покупок. Трейдерами становятся только успешные специалисты. Иных увольняют, иные разоряются. Отсюда здравое предположение: работа мозга трейдеров находится в резонансе с космическими энергиями. Эти энергии можно оценивать по скорости вращения Земли, по движению ее полюса, по активности Солнца и т.д.

Динамика прогноза трейдерами изменения ставки ФРС совпала с динамикой космических энергий [10, с. 89]. Да и сама ставка ФРС резонирует с динамикой скорости вращения Земли, с движением ее полюса [10].

Инфляция, как и темпы роста ВВП и другие системные экономические показатели, более всего статистически связана с динамикой космических энергий, а не с факторами, на которых настаивают представители классической экономики [5].

В точках изменения знака ускорения вращения Земли, то есть в точках ее пиков и провалов, инфляция подсакивает многократно.

Это данные в месячных циклах. Но между инфляцией и космическими энергиями есть связь и в годовых, десятилетних циклах. Она устойчива и потенциально может интуитивно точно восприниматься, пониматься людьми, которые имеют способности входить в резонансы с такими космическими энергиями [см.: 5, с. 260].

Итак, имеем устойчивые корреляционные зависимости между прогнозами явлений, процессов, которые даются успешными практиками, и развитием этих процессов в согласии с динамикой космических энергий.

Отсюда мы в праве предположить, что В. Жириновский формулировал прогнозы развития общества в резонансе с космиче-

скими энергиями, он как бы считывал их своим мозгом. И что он так был эффективен, прозорлив при оценке всех процессов? Нет, и еще раз нет. Только тех, в которых он успешный практик (есть опыт считывания позывов своей интуиции, бессознательного и определенный уровень специальных знаний) и только в тех областях, процессах, которые развиваются сами в резонансе с космическими энергиями.

Вывод важен. Это выступает критерием для особого доверия к одним прогнозам Владимира Вольфовича и для почтительно дистанционного отношения к его некоторым эмоциональным высказываниям. Они неизбежны у политика, который вовлечен в эмоционально насыщенную политическую борьбу. Но так как прогнозы В.В. Жириновского касаются будущего страны, человечества, войны и мира, то близко к сердцу важно принимать только те, которые обладают доказанной прогностической валидностью, то есть высокой степенью достоверности. Иначе сердце не выдержит.

Для этого важно его прогноз совместить с динамикой развития оцениваемого явления. Если оно развивается в согласии с космическими энергиями — доверия к выводам В.В. Жириновского больше.

Так вот, инфляция связана, как и работа головного мозга, изменение состава крови людей, с динамикой космических энергий в большей степени, чем с иными факторами, которые анализирует классическая экономика.

Но осознавал ли В.В. Жириновский такую зависимость нашего развития, сознания от космических энергий?

В.В. Жириновский, как и любой успешный политик, свою интуицию, идущую от Неба, не выставлял напоказ. И это мудро. Практика наших дней показывает, что таких политиков топят, уцепившись за пока еще недостаточно принятые наукой его высказывания, положения. Но у Жириновского В.В. есть спрятанные в томах его работ размышления на этот счет. В третьем томе его избранных произведений в разделе «история и культура» сформулированы принципы, по которым на его взгляд нужно сверять свое становление как личности.

1. Признай наставником Земли — мудрый разум Вселенной.



2. Живи по заповедям Великих Учителей.
3. Познай себя частицей Творца со всей его ответственностью. И др.

Что В.В. Жириновский проповедует в своих книгах принципы, которые не разделял сам? Скорее, это его глубинные, не выставляемые на показ убеждения.

И далее его слова:

«Никто уже не оспаривает существование Бога, Творца, Высшего Космического Разума. Назвать можно по-разному, суть остается единая. И эта суть в том, что мы созданы силами извне, за нами наблюдают и направляют на Путь развития.

Все, что нас окружает, видят глаза, слышат уши, обоняет нос, и мы сами, и наши действия, чувства, мысли, слова — это энергия различной частоты, которая независимо от нашего желания распространяется вокруг нас. Как мы живем, такие энергии и вибрируют около нас в пространстве.

Созидательная и разрушительная энергия формируют ауру вокруг человека, семьи, города, страны, планеты, поэтому так важно взять себя под полный контроль, чтобы не разрушать, а созидать.

Преображение страны неизбежно приведет к изменению к ней отношения со стороны других стран мира. Россия выстроит защитный щит из положительных энергий Космоса, который не смогут преодолеть никакие замыслы Запада, так как “темнота” боится “света”... Не зря говорится, что Земля и все народы ее населяющие, спасутся через возрождение России, через преобразование российских людей» [3].

Жириновский В.В. жил в резонансе с космическими энергиями. Он считывал с них информацию. И молчал. Подобная информация поступает и в наши дни [7].

Не только мысли людей, наша психика находится в соответствии с динамикой космических энергий, но и развитие экономики.

Инфляция явно не случайно значимо подскакивает в точках изменения знака ускорения вращения Земли.

Столь же контрастно в это время изменяются результаты мышления у лиц, которые находятся в резонансе с космическими энергиями.

Но инфляция по В.В. Жириновскому отражает реальные процессы в экономике. Значит и они должны изменяться в резонансе с космическими энергиями. И это так.

Почему мы уделяем такое внимание связи динамики инфляции, развития экономики с динамикой космических энергий? Да потому, что В.В. Жириновским высказана, описана концепция, теория инфляционных процессов. Иная, нежели предлагали заслуженные экономисты в свое время. И она не просто глубока — она практична.

В.В. Жириновский раньше других заговорил о межотраслевой конкуренции как источнике инфляционных волн, гиперинфляции в мировой экономике.

Он чувствовал практически работающие экономические концепции, теории [2].

Появление товаров, продуктов, в том числе и финансовых, с неуместными ценами — непосредственная причина волн инфляции и гиперинфляции. Стихийное установление цен ведет к кризисам [5, с.151].

В начале 90-х годов не было статистических данных для обоснования цикличного роста инфляции в зависимости от ее составляющих. Сейчас стало понятно, что инфляция изменяется волнами — по причине роста цены энергии, труда, сырья, цены денег...

Понимая причины инфляции, государство может ее подавить, попеременно увеличивая/уменьшая налоги на разные отрасли в разные периоды времени.

В.В. Жириновский относится к инфляции с пониманием, у него есть даже раздел с названием «Нормальная инфляция» [2]. Она нужна. Оказывается США развивались более устойчивыми темпами, когда наблюдалась более высокая инфляция. И она, как и изменение людей, связана с динамикой космических энергий [5].

Так что более важно заниматься не таргетированием инфляцией, а развитием реальной экономики. Разве не очевидно это становится в наше время?

Жириновский В.В.: «...объяснение инфляции, даваемое монетаристами, просто нелепо». «Борьба с инфляцией «по монетаристски» есть прежде всего борьба с экономикой» [2].

Многие прогнозы цивилизационного уровня, сформулированные В.В. Жириновским 20 и более лет назад, сбылись: о войне на Ближнем Востоке, об обострении русского вопроса на Украине, о возвращении Крыма и др.

Большое число волнующих нас и пока не сбывшихся прогнозов В.В. Жириновского касаются сути цивилизационных процессов, будущего НАТО, России, динамики развития других стран и др.

Один из них сформулирован 26 июля 2016 года при закладке капсулы с прогнозами в Государственном музее современной истории России в Москве.

— НАТО распадётся. Почему? Потому что слишком разные государства входят в этот блок. Например, Албания и Норвегия. Они же несовместимы.

Если этот прогноз верен по указанным методологическим причинам [см.: 5; 8–10], то зависимость развития Албании и Норвегии от космических энергий должна быть относительно противоположной. Есть метод оценки подобных зависимостей через поиск коэффициентов корреляции между темпами роста ВВП (инфляции, капитальных вложений и т.д.) и маркеров космических энергий за длительный период времени. В приложении представлены исходные данные для таких расчетов и их результат. Оказывается, связь темпов роста ВВП с 1981 по 2021 годы с LOD Земли (величина обратная скорости ее вращения вокруг своей оси), выраженная линейным коэффициентом корреляции, для Норвегии равна 0,4 ( $R = 0,4$ ), для Албании  $R = -0,27$ . Связь с числами Вольфа (маркер солнечной активности): для Норвегии  $R = 0$ , для Албании  $R = -0,29$ .

По годам, десятилетиям темпы изменения значений этих коэффициентов корреляций разные, что отражает разные темпы, циклы развития этих стран. В некоторые временные периоды зависимость развития этих стран с динамикой космических энергий однотипна, в некоторых относительно противоположна.

Можно подобные коэффициенты корреляции найти для стран НАТО, J7 и др. Смотрим [10, с. 281].

Страны, имеющие разные коэффициенты корреляции между темпами своего развития и маркерами космических энер-

гий, имеют разные особенности населения, разные политические притяжения между собой. В связи с этим по достоинству оценим слова В.В. Жириновского из середины 90-х годов: «Вокруг России может сложиться система геополитической блокады» [3].

Как и по отношению к интуиции, наблюдается зависимость: темпы экономического роста страны тем выше, чем выше по абсолютному значению коэффициенты корреляции между ростом экономики и маркерами космических энергий, в частности значениями LOD — величины обратной скорости вращения Земли вокруг своей оси.

С 1961 по 2021 годы социально-космическая схожесть России с Китаем не высокая. Но уменьшая время, за которое ищутся данные статистические зависимости, — получаем все более совпадающие результаты по Китаю и России. А вот по США и Китаю эти результаты со сдвигом диапазона такого анализа к нашему времени, то есть с сокращением времени, по которому используются статистические данные, — расходятся. Хотя был период, когда темпы роста ВВП в Китае и США сходились, когда эти две экономики сближались между собой.

Меняется, говоря словами В.В. Жириновского, аура народов и меняется степень их экономической, политической, духовной близости.

Имея подобные статистические таблицы, можно взять оценки Жириновского В.В. относительно разных стран мира, групп стран. Он просто чувствует, отражаемые подобной статистикой, социально-политические, духовные процессы в разных странах мира. По отношению к Турции мнение В.В. Жириновского: «Последние 100 лет Турция мечется между Востоком и Западом» [3].

Чем выше корреляция между оцениваемым процессом и динамикой космических энергий и чем ближе данный процесс к профессиональной деятельности В.В. Жириновского — тем точнее его оценки.

Динамика индекса доллара США просто совпадает с LOD Земли, то есть с изменением психики людей, нашей ауры под влиянием космических энергий. Понимание денег по мнению В.В. Жириновского схоже с пониманием сути ауры человека:

«Рубль есть прежде всего ценовая аура, которая его окружает. В этом и есть принципиальная особенность современных денег» [2]. Это и особенность доллара США.

Бескомпромиссные оценки В.В. Жириновским будущего доллара, экономики США известны. И он эти оценки высказал за десятилетия до того, как подобные расчеты, рассуждения появились в солидных экономических изданиях.

Прогнозы В.В. Жириновского важны для нас не только как успокоительное средство, но и как дополнительный аргумент правильности принимаемых мер в наше время.

Известно предсказание В.В. Жириновского сделанное им с думской трибуны в декабре 2021 года:

— Вы почувствуете все в 4 часа утра, 22 февраля. Я бы хотел, чтобы 2022 год был бы годом мирным, но я люблю правду. Это будет год не мирный, когда Россия снова станет великой страной и все должны заткнуться и уважать нашу страну.

...у нас был последний мирный новый год, в 2022-м «будет война».

Были ли объективные основания для такого прогноза? Возможно, что Владимир Вольфович пользовался информацией, которая была недоступна большинству. Но учтем, что интенсивность военных действий, большинство потерь, число военных конфликтов растет в период роста активности подкорки головного мозга, при обострении у людей инстинктов, в том числе и агрессии. И это происходит в момент максимальной скорости вращения Земли, при резонансе грависпиновых космических энергий с солнечной активностью.

Если взять столетние, десятилетние циклы, то наблюдается зависимость роста числа жертв военных конфликтов на Земле на пиках роста скорости вращения Земли [см.: Агрессивность — миролюбие в международных отношениях и космические энергии, 10, с. 56–62].

Эта зависимость четко проявляется и в годовых циклах после окончания Второй мировой войны.

На пиках изменения космических энергий в десятилетних, годовых, дневных циклах принимаются важнейшие решения в области войны и мира. Начало СВО не исключение.

В десятилетних циклах она началась на пике самой высокой скорости вращения Земли в послевоенное время.

В дневных циклах решение о начале СВО операции также принято на стыке, в резонансе грависпиновых и электромагнитных космических энергий.

Прогноз В.В. Жириновского точно ложится на пик контррезонансов космических энергий.

Статистическая связь начала войн, числа жертв, развития общества с динамикой космических энергий — очевидна. Вопрос в том, мог ли это интуитивно воспринимать В.В. Жириновский?

Но ведь мы привели пример, когда динамику таких энергий улавливают тысячи трейдеров. Они принимают решения обращаясь к своим чувствам, считывая сигналы своего бессознательного, чаще не читая отчеты профессоров в области экономики. И животные убегают из опасных мест при землетрясении без каких-то специальных сообщений, а по наитию. Такой механизм есть и у людей. Правда степень выраженности таких способностей у нас разный.

Эти процессы чувствовал В.В. Жириновский. Он, как и все люди его типа, способен прогнозировать тенденцию изменения космических энергий и людей. В связи с этими приведем его мнение об отношении России и Китая.

Выступая в 2006 году на одном из ток-шоу, политик сказал: «Спасибо, что есть великий китайский народ. Иначе бы нас, Россию, давно бы растерзали. Благодарить всегда буду Китай!

Но он стал великим благодаря России. Потому что Сталин дал им ядерное оружие. Только за это я уважаю Сталина.

НАТО никогда не будет бомбить Россию. Потому что понимает: тогда будет Брюссель воевать с Китаем. Мы спокойны. Мы действительно великая страна. Без нас не было бы Китая. А без Китая не было бы России».

Основные экономические показатели стран мира меняются в согласии, в резонансе с космическими энергиями Экономические, социальные, политические процессы напрямую связаны с эмоциональным состоянием людей, с составом нашей крови, которые зависят от динамики космических энергий, от нашей ауры [10]. И даже человек, которые не знает эти факты, но на-

ходится в резонансе с космическими энергиями, — будет делать верные выводы. А вот, кто даже знает статистику, факты о связи функционирования головного мозга в резонансе с космическими энергиями, но сам без способности к таковым, — остается вместе со своими порой весьма не глупыми, а по меркам академической науки и глубокими научными рассуждениями, но без точных прогнозов.

Это понимал В.В. Жириновский: «...задача науки, особенно в общественных дисциплинах, как раз и состоит в том, чтобы перевести интуитивное общественное знание в строго описанное и формализованное. Не только мы с вами должны изучать науку, еще больше наука должна изучать нас с вами, как мы с вами ориентируемся в том мире, который окружает нас» [3].

Суть происходящих процессов в экономике, социальной жизни, в политике Жириновский В.В. связывал с изменением нас, людей, с нашей аурой. А это нечто выходящее за рамки классической науки.

Еще раз его слова: «Созидательная и разрушительная энергия формируют ауру вокруг человека, семьи, города, страны, планеты, поэтому так важно взять себя под полный контроль, чтобы не разрушать, а созидать» [3]. Но от ауры человека зависит суть денег, тенденции развития экономики. И что это так? В этом одно из величайших научно-нравственных достижений этого уникального человека. Основные тенденции развития стран, планеты связаны с динамикой космических энергий.

Это касается и цен на золото, что совпадает с рассуждениями В.В. Жириновского на этот счет [6].

Цена денег, как считал В.В. Жириновский, меняется вместе с изменением ауры людей, то есть вместе с изменением космических энергий.

Совместим часть этого графика со скоростью вращения Земли.

Ранее приведен график изменения индекса доллара в резонансе с космическими энергиями, точнее в резонансе с изменениями людей под влиянием космических энергий. И это проявляется во всех временных циклах.

Что является причиной, а что следствием? И есть ли тут причинно-следственные связи? Без знания того как мозг человека,

ЭЭГ зависит от космических энергий и как эти энергии связаны с солнечной активностью и скоростью вращения Земли ответить на этот вопрос невозможно. И вначале были получены зависимости как изменяется работа нашего мозга при разных космических исследованиях, а затем стали искажаться приводимые в данной статье зависимости. Так что наука это может исследовать современными методами. Но задолго до появления таких методов отдельные люди могли эти тенденции изменения космических энергий, людей интуитивно улавливать. А некоторые, как В.В. Жириновский, переводить свою интуицию в плоскость политических оценок, эффективного разговора с народом, точных научных прогнозов.

Точные прогнозы, оценки более подвластны людям, которые на уровне своего бессознательного чувствуют динамику изменения космических энергий, людей, отдельных процессов. Да, это называют интуицией. Да, для этого нужны определенные способности. Но это и научение. Лучше чувствовать других людей могут люди, которые эмпатичны, которые живут другими людьми, которые в гуще самой жизни и которые обладают достаточными знаниями. Рынок чувствуют, понимают и лучше прогнозируют те, кто в рынке. Тенденции развития общества интуитивно лучше чувствуют те, кто в гуще самой жизни. А если еще есть и способности к этому, то получаем феномен В.В. Жириновского.

Структура его способности к умозаключениям в резонансе с космическими энергиями важна для нас, живущих, чтобы видеть таких людей при их жизни и больше опираться на них. Отметим при этом и тот факт, что В.В. Жириновский стремился к уединению. Ибо в такие моменты интуиция обостряется.

В заключение приведем слова Владимира Вольфовича, которые могут стать выводом к написанному:

«Что вы скажете, когда предстанете перед богом? Я сделал все, что мог. Отправьте меня обратно, я продолжу борьбу, помогать бедным, помогать всем страждущим бороться с тем, что мешает нам жить. Обратно отправьте меня — мне нужен билет обратно. Я не хочу здесь лежать в райском саду. Лучше я буду где-то в тайге идти голодный, но помогать людям».



## Список литературы

1. *Жириновский В.В.* Избранные труды в 3 томах. Том 1. Политика и геополитика. — М., 2021.
2. *Жириновский В.В.* Избранные труды в 3 томах. Том 2. Экономика. — М., 2021.
3. *Жириновский В.В.* Избранные труды в 3 томах. Том 3. История и культура. — М., 2021
4. *Дегтярев М.* Пророк в своем Отечестве. — М., 2021. — 312 с.
5. Инфляция. Научный центр Бэмкон. — М., 2022. — 434 с. — <https://bemkon.ru/Fragments/Infl2b.pdf>.
6. Кризисы и прогнозы в свете теории длинных волн / под ред. Л.Е. Гринина, А.В. Коротаяева, Р.С. Гринберга. — М., 2016. — 368 с.
7. Мироустройство. — Казань. 2020. — Т. 1, 2.
8. Мозг человека под влиянием резонансов космических энергий / Научный центр Бэмкон. — М., 2021. — 399 с. — [https://bemkon.ru/Fragments/Brain\\_p1.pdf](https://bemkon.ru/Fragments/Brain_p1.pdf)
9. Социокосмология: справочник / Научный центр Бэмкон. — М., 2020. — 820 с.
10. Преобразование социума в циклах космических энергий: экономические, психологические, военные аспекты / Научный центр Бэмкон. — М., 2023. — 525 с. — <https://bemkon.ru/Fragments/ChangeCycles.pdf>.
11. *Щербакова Е.* Людские потери в вооруженных конфликтах 1946–2015 годов // Демоскоп Weekly. — 6–30 июня 2016. — <http://www.demoscope.ru/weekly/2016/0689/barom01.php>.
12. *Kahneman, D. & Tversky, A.* Prospect theory: An analysis of decision making under risk // *Econometrica*. — 1979. — No 47. — P. 263–291. — <http://dx.doi.org/10.2307/1914185>.
13. *Krugman P.R., Wells R.* Economics. — Worth Publishers, 2005. — 1200 p.
14. *Milton Friedman.* A Theory of the Consumption Function. — Princeton University Press, 2018. — Pp. 20–37.
15. *Milton Friedman.* The Role of Monetary Policy // Essential Readings in Economics. — 1968. — Pp. 215–231
16. *Milton Friedman,* A Program for Monetary Stability. — New York, 1960.

**ОСНОВНЫЕ НАПРАВЛЕНИЯ ДЕЯТЕЛЬНОСТИ  
ВETERАНСКОГО СООБЩЕСТВА  
В СФЕРЕ ВОСПИТАНИЯ МОЛОДЕЖИ  
В СВЕТЕ УКАЗАНИЙ В.В. ЖИРИНОВСКОГО**

***В.А. Мурзин***

кандидат юридических наук, профессор АВН, Москва

**THE MAIN ACTIVITIES  
OF THE VETERAN COMMUNITY IN THE FIELD  
OF YOUTH EDUCATION  
IN THE LIGHT OF THE INSTRUCTIONS OF V.V. ZHIRINOVSKY**

***V.A. Murzin***

Candidate of Law, Professor of AVN, Moscow

E-mail: admurzin@yandex.ru

**Аннотация.** В статье ведется обсуждение приоритетных задач ветеранского сообщества в сфере воспитания молодежи, сохранения российской самобытности, культуры и защиты традиционных российских духовно-нравственных ценностей в свете реализации научно обоснованных указаний В.В. Жириновского в данной сфере. Приводится комплекс задач ветеранского сообщества в сфере воспитания молодежи и защиты традиционных духовно-нравственных ценностей — духовной основы русской цивилизации. Разработаны предложения и рекомендации органам публичной власти, ветеранским объединениям и институтам гражданского общества по вопросам воспитания молодежи и защиты наших традиционных духовно-нравственных ценностей.

**Ключевые слова:** ветераны боевых действий, традиционные ценности, патриотическое воспитание молодежи, духовно-нравственные ценности, государственная и военная идеология.

**Abstract.** The article discusses the priority tasks of the veteran community in the field of youth education, preservation of Russian identity, culture and protection of traditional Russian spiritual and moral values in the light of the implementation of the scientifically

based instructions of V.V. Zhirinovsky in this area. The article presents a set of tasks of the veteran community in the field of youth education and protection of traditional spiritual and moral values — the spiritual basis of Russian civilization. Proposals and recommendations have been developed to public authorities, veterans' associations and civil society institutions on the issues of educating young people and protecting our traditional spiritual and moral values.

**Key words:** combat veterans, traditional values, patriotic education of youth, spiritual and moral values, state and military ideology.

Центром изучения проблем социально-правовой защиты ветеранов боевых действий (ЦИП СПЗ ВВД), созданным в рамках деятельности института советника Председателя ЛДПР В.В. Жириновского по работе с ветеранами боевых действий за последние пять лет было подготовлено и проведено более тридцати круглых столов, научно-практических конференций, заседаний научно-исследовательских групп по актуальным проблемам духовно-нравственного обеспечения правового статуса защитников Отечества, опрошено несколько тысяч человек по проблемам духовной жизни российского общества и государства, в том числе в сфере духовно-нравственного обеспечения обороны и безопасности государства, совершенствования политической системы, социально-экономического развития, международного сотрудничества, социально-правовой защиты защитников Отечества и проанализированы их комментарии, замечания и предложения (далее — комментарии граждан). Анализ данных материалов, а также комментариев граждан по вопросам духовной жизни общества и государства, свидетельствует о том, что сегодня существует реальная угроза не только нашим традиционным ценностям, но и для самой российской (русской) цивилизации. Сегодня, в условиях проведения специальной военной операции СВО на Украине, столкновения двух цивилизаций на европейском континенте, как никогда остро стоит один вопрос: «быть или не быть нашей цивилизации?!».

Поэтому выводы в данной работе построены на позиции мнения большинства граждан, принимавших участие в описанных выше мероприятиях в рамках научного исследования по вопросам духовно-нравственного обеспечения статуса защитников

## Отечества — ветеранов боевых действий (ВВД).

Приведем основные положения исследований в этой сфере.

1. Вопросы воспитания молодежи и защиты наших ценностей напрямую затрагивает вопросы духа, духовности, веры, нравственности, морали, патриотизма, государственной идеологии, взаимоотношений государства и основных религий страны.
2. Нельзя рассматривать вопросы воспитания молодежи и защиты традиционных ценностей в стерильной плоскости без взаимосвязи с проблемами в политической, социально-экономической, культурной, международной и других сферах жизни общества и государства.
3. Задачи по защите традиционных ценностей, изложенные в п. 93 Стратегии национальной безопасности Российской Федерации, должны быть основными задачами и направлениями деятельности ветеранского сообщества в сфере патриотического воспитания молодежи.
4. Приоритетными задачами и направлениями деятельности ветеранского сообщества также должны быть:
  - активное участие в разработке государственных программ в сфере воспитания и защиты нравственных ценностей, а также совершенствования законодательства в этой сфере;
  - наступательные действия в борьбе с источниками угроз нашим ценностям;
  - участие в создании эффективной системы общественного контроля за деятельностью государственных органов, органов местного самоуправления, средств массовой информации в сфере воспитания молодежи и защиты традиционных ценностей;
  - участие в деятельности федеральных, региональных, местных координационных советов (межведомственных, ветеранских организаций и др.) по вопросам воспитания граждан и защиты традиционных ценностей;
  - широкое освещение в средствах массовой информации проблем в сфере патриотического воспитания граждан.

дан, защиты традиционных ценностей с анализом их причин и путей решения, а также другие задачи и направления деятельности.

5. Решение задач в сфере воспитания молодежи и защиты традиционных ценностей находятся в прямой зависимости от решения политических, социально-экономических и других проблем, в том числе обусловленных:

- проблемами обеспечения самодостаточности государства и экономики при существующих природных и людских ресурсах;
- способом производства материальных благ и их распределения;
- статусом золотовалютного резерва, соотношением в его структуре российского золота и иностранной валюты, практикой его использования в интересах народа;
- ежегодным оттоком капитала из страны не ниже суммы инфляционных денег;
- вопросом концентрации производства и капитала в интересах большинства населения;
- охраной здоровья, медицинской помощью и уровнем социальной защиты населения;
- духовно-нравственными аспектами оценки государством заслуг граждан;
- системой государственного контроля и надзора за деятельностью средств массовой информации (телевидения, радио, газет, журналов, социальных сетей и других средств) в части информационного противодействия и так далее.

Главная задача ветеранского сообщества в современных условиях — это примирять и объединять все социальные группы и слои общества в единую российскую общность для решения накопившихся политических (военно-политических), экономических, социальных, духовных и других проблем, но без революционных потрясений. Необходимо активизировать деятельность общества и государства в сфере политической пропаганды и агитации, светского и духовного просвещения, а также воспитания граждан на основе востребованной обществом и государ-

ством идеологии.

С учетом этого, главным направлением деятельности ветеранского сообщества должно быть воспитание молодежи на платформе формируемой государственной идеологии с новыми идеями единения общества в борьбе с неонацизмом, возродившимся в недрах славянской цивилизации.

Главная цель воспитания молодежи — это развитие у молодежи важнейших духовно-нравственных и социальных ценностей, формирование у нее профессионально значимых качеств и умений, необходимых для созидательной деятельности в различных сферах жизни общества, а также защиты народа и Отечества от современных угроз и вызовов. Сердцевиной воспитания молодежи является военно-патриотическое воспитание будущих защитников Отечества.

Несмотря на огромную работу, проводимую в сфере военно-патриотического воспитания молодежи, ощутимых результатов в этой сфере пока не имеется. Об этом свидетельствуют и положения Стратегии национальной безопасности Российской Федерации от 2 июля 2021 года и суровая реальная действительность в условиях противостояния неонацизму на территории бывшего Советского Союза [1].

Анализ современной ситуации в сфере военно-патриотического воспитания подрастающего поколения свидетельствует о необходимости формирования новых подходов в этой сфере деятельности на основе реализации следующих принципов воспитания молодежи:

- комплексный и дифференцированный подход;
- активность и непрерывность;
- единство военно-патриотического воспитания и практической военной подготовки;
- централизация управления военно-патриотическим воспитанием и другие.

Комплексный и дифференцированный подход в воспитании обеспечивается скоординированной и целенаправленной деятельностью всех государственных органов, органов местного самоуправления, общественных и религиозных объединений, а также других институтов гражданского общества с использова-

нием многообразных форм и методов в сфере военно-патриотического воспитания молодежи с учетом возрастных, социальных, профессиональных и других особенностей соответствующих групп молодежи.

Активность и непрерывность военно-патриотического воспитания молодежи предполагает не только настойчивость и наступательный характер этого процесса, но и всесторонний учет изменений международной, внутривнутриполитической, военно-политической обстановки, тенденций в развитии современного общества, военного дела и т.д.

Единство военно-патриотического воспитания и практической военной подготовки молодежи предусматривает неразрывную связь воспитательного процесса с конкретной работой соответствующих субъектов по обучению молодежи военному делу и формированию у них необходимых для защитников Отечества военно-профессиональных знаний, навыков и умений.

Начальная военная подготовка должна вестись на уровне современных требований к различным военным специальностям с учетом конкретных военных угроз и опасностей для российского общества и государства.

Без тесного, скоординированного и централизованного взаимодействия и сотрудничества всех субъектов военно-патриотического воспитания граждан невозможно добиться главных целей и задач воспитания молодежи, обозначенных в Стратегии национальной безопасности Российской Федерации.

В этом плане большое значение имеет отлаженное взаимодействие всех субъектов военно-патриотического воспитания молодежи с федеральными органами государственной власти, органами государственной власти субъектов Российской Федерации, органами местного самоуправления, общественными и религиозными объединениями, а также другими институтами гражданского общества.

Материалы данного научного исследования свидетельствуют о том, что в настоящее время в стране действует многотысячная армия субъектов военно-патриотического воспитания молодежи, имеющих статус юридических лиц [3], но действующих разрозненно, без единого руководства, единой системы и концепции

воспитания молодежи.

К примеру, количество субъектов военно-патриотического воспитания молодежи, в организационно-правовом плане оформленных в общественные организации ветеранов, и имеющих в качестве уставных целей и задач военно-патриотическое воспитание молодежи, более трех тысяч пятисот. И их количество продолжает стремительно расти.

Совершенно очевидно, что нужна централизация управления патриотическим воспитанием молодежи, нужен единый, межведомственный государственный орган координации деятельности в этой сфере.

Централизация государственного управления патриотическим воспитанием молодежи:

во-первых, будет способствовать дальнейшей консолидации российского общества через централизацию управления идеологического воздействия на население страны, и как следствие — обеспечение внутренней стабильности в стране для решения актуальных проблем в основных сферах жизни российского общества и государства;

во-вторых, позволит консолидации всех финансовых, материальных и других средств и ресурсов, выделяемых государством и бизнесом по различным проектам в сфере патриотического воспитания граждан и защиты традиционных ценностей, и как следствие — все это позволит значительно повысить эффективность контроля и надзора за расходованием указанных средств;

в-третьих, позволит консолидации ответственности государственных органов и их должностных лиц за принимаемые решения и результаты своей деятельности в сфере воспитания граждан и защиты традиционных ценностей;

в-четвертых, будет способствовать централизации управления субъектами патриотического воспитания граждан через его территориальные органы, как на федеральном, так и на региональном и местном уровнях,

В соответствии с выводами нашего научного исследования представляется возможным предложить на начальном этапе



централизации государственного управления патриотическим воспитанием молодежи, защиты традиционных ценностей наделить Главное военно-политическое управление Вооруженных Сил Российской Федерации полномочиями структурного подразделения Администрации Президента РФ, ответственного за межведомственную координацию деятельности в сфере военно-политической работы с населением страны в части политической пропаганды и агитации, патриотического воспитания граждан, защиты традиционных ценностей.

В условиях необходимости формирования государственной и военной идеологии, существующие военно-политические органы военной организации государства при тесном взаимодействии с субъектами патриотического воспитания граждан, и в первую очередь, с ветеранским сообществом, будут обладать мощным потенциалом военно-политического и морально-психологического воздействия на население страны, а также сопредельных государств.

Создание единого межведомственного координирующего (руководящего) органа в сфере военно-политической работы с населением, политической пропаганды и агитации, патриотического воспитания граждан, защиты традиционных ценностей позволит в короткие сроки навести порядок в системе деятельности органов и учреждений средств массовой информации, просвещения, образования, воспитания, науки, культуры, искусства в части подготовки высокомотивированных, сильных духом и крепких телом защитников Отечества и мирных тружеников.

Ветеранское сообщество в состоянии принять активное участие в решении рассмотренных задач.

Научному и ветеранскому сообществу, институтам гражданского общества необходимо принять активное участие в деятельности по воспитанию граждан и защите традиционных ценностей в интересах обеспечения:

- суверенитета и независимости российского государства;
- внутренней стабильности общества и страны;
- созидательной деятельности народа;
- эффективной обороны страны и защиты Отечества;

- формирования государственной и военной идеологии;
- эффективной реализации прав и свобод гражданина и личности, гарантированных Конституцией Российской Федерации.

Таким образом, в данном исследовании были рассмотрены некоторые задачи и направления деятельности ветеранского общества в сфере воспитания молодежи и защиты традиционных ценностей в свете научно-обоснованных указаний В.В. Жириновского в этой сфере.

### Список литературы

1. Указ Президента Российской Федерации от 2 июля 2021 г. № 400 «О Стратегии национальной безопасности Российской Федерации» // Собрание законодательства Российской Федерации. — 2021. — № 27 (часть II). — Ст. 5351.
2. *Мурзин В.А.* Выступление на заседании представителей КСВО 27 августа 2021 г. по теме: «О необходимости создания государственного органа по делам ветеранов в современных условиях». Ветераны России. [Электронный ресурс]. — URL: <https://veteransrussian.ru/novosti/novosti-ood/vystuplenie-v-a-murzina-po-teme-o-neobkhodimosti-sozdaniya-gosudarstvennogo-organa-po-delam-veterano/> (дата обращения: 29.01.2022).
3. *Мурзин В.А.* Правовой статус защитников Отечества — ветеранов боевых действий (исторические, международно-правовые и социально-правовые аспекты): монография / В.А. Мурзин. — М.: Изд-во Московского Гуманитарного Университета, 2021. — 212 с.
4. *Мурзин В.А.* Тезисы выступления на конференции 2 февраля 2022 г. Основные направления деятельности ветеранского сообщества в сфере защиты традиционных российских духовно-нравственных ценностей и воспитания молодежи // Сайт ООД «Ветераны России». [Электронный ресурс]. — URL: <https://veteransrussian.ru/novosti/novosti-ood/navstrechu-konferentsii-veteranskikh-organizatsiy-02fevralya2022goda/> (дата обращения: 30.01.2022).

**ВОСТОЧНЫЙ ВЕКТОР  
РАЗВИТИЯ РОССИЙСКОЙ ЦИВИЛИЗАЦИИ:  
ПЕРСПЕКТИВЫ, ПРОБЛЕМЫ И РЕШЕНИЯ  
В КОНТЕКСТЕ НАУЧНОГО НАСЛЕДИЯ В.В. ЖИРИНОВСКОГО**

***С.В. Кураленко***

кандидат исторических наук  
Институт военной истории, Москва

***Ю.Ф. Пивоваров***

доктор исторических наук, профессор  
Институт военной истории, Москва

**THE EASTERN VECTOR  
IS THE DEVELOPMENT OF RUSSIAN CIVILIZATION:  
PROSPECTS, PROBLEMS AND SOLUTIONS  
IN THE CONTEXT OF V.V. ZHIRINOVSKY'S SCIENTIFIC HERITAGE**

***S.V. Kuralenko***

PhD in Historical Sciences,  
Institute of Military History, Moscow  
E-mail: ivanov@mail.com

***Yu.F. Pivovarov***

Doctor of Historical Sciences, Professor,  
Institute of Military History, Moscow  
E-mail: Pivovarovyuri@mail.ru

**Аннотация.** Авторами рассматривается восточный вектор развитие российской цивилизации на основе оценки перспектив, проблем и путей их решения в контексте научного наследия В.В. Жириновского. Интерес к данному региону обусловлен в первую очередь огромными запасами углеводородов, военным и конфликтным потенциалом стран региона. С логистической точки зрения Азия является важнейшим локомотивом мировой экономики и составной частью системы международной безопасности. Азиатские государства расположены в центре между тремя

континентами — Европой, Америкой и Африкой и создают так называемый «великий шелковый путь» для развитых стран Азии.

**Ключевые слова:** В.В. Жириновский, Азия, Азиатско-Тихоокеанский регион, Ближний и Средний Восток, субконтиненты, США, Япония, Россия, Китай, Индия, Иран, КНДР, мировая экономика, территориальные споры, милитаризация, войны, вооруженные конфликты, военная мощь, ядерное оружие, территориальные проблемы, Лига арабских государств, Организация исламского содружества, НАТО, ХАМАС, палестинская проблема.

**Abstract.** The authors of the article consider the eastern vector of the development of Russian civilization based on the assessment of prospects, problems, solutions in the context of the scientific heritage of V.V. Zhirinovsky. The interest in this region is primarily due to the huge reserves of hydrocarbons and the military potential of the countries of the region. From a logistical point of view, Asia is the most important locomotive of the world economy and an integral part of the international security system. Asian states are located in the center between three continents — Europe, America and Africa and create the so-called «Great Silk Road» for the developed countries of the of Asia..

**Key words:** V.V. Zhirinovsky, Asia, Asia-Pacific region, Near and Middle East, subcontinents, USA, Japan, Russia, China, India, Iran, DPRK, world economy, territorial disputes, militarization, wars, armed conflicts, military might, nuclear weapons, territorial problems, League of Arab States, Organization of the Islamic Commonwealth, NATO, HAMAS, the Palestinian problem.

Теперь в Азии — развитие человечества.

*В.В. Жириновский*

Актуальность избранной темы обусловлена одним из важнейших политических прогнозов В.В. Жириновского, который в перспективе может стать реальностью: «К 2024 году вспыхнет конфликт на Ближнем Востоке, все просто забудут, что такое Украина, потому что Иран это вам не КНДР и не Вьетнам и не Косово. Здесь будут самые страшные события. Речь идет о третьей мировой войне» [1]. Как известно, в связи с западными санкциями и событиями на Украине, Россия все больше внимание уделяет развитию восточного вектора развития, где формируются новые экономические и финансовые рынки стран Азиатско-Тихоокеанского региона (АТР). В АТР насчитывается 22 страны в которых проживает более 2/3 населения мира [2, с. 226]. Крат-

чайший путь в страны АТР пролегает через Монголию и Китай. Поэтому, сегодня так важны международные документы, подписанные главами России, Китая, Индии, Вьетнама и Монголии в 2021–2023 годах. Особо значимым событием стала встреча с 20 по 23 марта 2023 года президента Российской Федерации В.В. Путина с Председателем Китайской Народной Республики Си Цзиньпином, который находился в России с официальным государственным визитом, впервые после своего переизбрания на новый срок [3].

Интерес к данному региону обусловлен в первую очередь огромными запасами углеводородов. Но и не только это. С логистической точки зрения Азия является важнейшим локомотивом мировой экономики. Азиатские государства расположены в центре между тремя континентами — Европой, Америкой и Африкой и создают так называемый «великий шелковый путь». АТР охватывает акватории восточной части Средиземного, Красного и Аравийского морей, Персидского и Оманского заливов и простирается от Египта на западе до границ Индийского субконтинента на востоке. К нему относят 15 ближневосточных стран: Бахрейн, Египет, Израиль, Иорданию, Ирак, Йемен, Катар, Кипр, Кувейт, Ливан, Объединенные Арабские Эмираты, Оман, Саудовскую Аравию, Сирию и Турцию. К странам Центрального Востока причисляют Афганистан и Иран. Таким образом, регион Большого Ближнего Востока включает в свой состав 17 государств, из них 12 являются арабскими государствами. Все они — члены Лиги арабских государств [4].

На территории Азии расположены и не признаны ООН, но обладают суверенным статусом государственного образования: самопровозглашенная Турецкая Республика Северного Кипра, подконтрольные Палестинской национальной администрации сектор Газа и часть территории Западного берега р. Иордан. Республика северной части Кипра была признана только Турцией и входит в качестве наблюдателя в «Организацию исламского сотрудничества».

Палестинская национальная администрация была провозглашена в 1994 году. Ее задачей был переход к своей собственной государственности. Однако этого было сложно добиться

из-за радикализации взглядов на решение палестинской проблемы со стороны арабской части населения страны. С 2007 года «сектор Газа» перешел под контроль радикального движения «ХАМАС». В 2013 году председатель Палестинской автономии предписал в официальных документах вместо «Палестинской национальной администрации» использовать название «Государство Палестина», которое имеет посольства и другие дипломатические представительства в десятках стран мира, а также является членом «Организации исламского содружества». Палестина занимает примерно 72 тыс. км<sup>2</sup>, что равно территории современной Ирландии. Ее население — 3,5 млн человек. Она является частью самого густонаселенного региона Ближнего Востока, в котором проживает 94 млн человек [5, с. 5–6].

С начала века АТР является самым крупным и развитым регионом мира. Сегодня это один из важнейших центров мировой политики и экономики, в котором пересекаются всевозможные интересы различных государств мира и частных компаний и корпораций. А со временем, в условиях углубления глобализационных процессов, как утверждают эксперты, значение данного региона будет еще более возрастать как для мировой политики, так и международной безопасности. При этом пересечение или столкновение национальных интересов ведущих мировых держав в этом регионе мира может стать непосредственной угрозой национальной безопасности Российской Федерации и привести к новым военным конфликтам, имеющим как региональное, так и глобальное значение.

Азиатский континент, несмотря на исторический и правовой «иммунитет», привитый европейцам по итогам Первой и Второй мировых войн, в ходе которых погибли свыше 76 млн человек, и в новом тысячелетии остается взрывоопасным и кризисным континентом мира. Это вызвано тем, что на территории современной Азии продолжается беспрецедентная гонка вооружений, усиливается военно-блоковое противостояние между государствами, развязываются вооруженные конфликты, совершаются многочисленные террористические акты, экстремистские организации наращивают свою деятельность, возрождаются в различных формах реваншизм, терроризм, экстремизм и национализм.

Азиатские страны имеют множество исторических и региональных особенностей в области обеспечения своей национальной безопасности. В период холодной войны до 1991 года этот регион был вовлечен в геополитическое противостояние США и СССР. Однако здесь не существовало такого жесткого противоборства двух систем, как в Европе (за исключением войны в Корее и во Вьетнаме), где оно выражалось в военной конфронтации военно-политических блоков НАТО и Варшавского договора. Китай и Индия, имеющие обширные территории, многочисленное население и крупные вооруженные силы, не включились в прямое противостояние между Североатлантическим и Восточноевропейским блоками, а находились на нейтральных позициях.

На степень конфликтности в Азии влияет целая система геополитических факторов и в первую очередь объявление США своими врагами Россию и Китай из-за Тайванской проблемы. Азиатские государства расположены в центре между тремя континентами — Европой, Америкой и Африкой и создают так называемую ось напряжения. Поэтому после России очередь наступит Китая и потому для китайского руководства важно достичь мира на Украине.

После окончания холодной войны в регионе стали наблюдаться изменения в векторе обеспечения национальной безопасности ряда азиатских стран. Практически по всем направлениям были восстановлены прежние дружеские связи между военно-политическим руководством КНР и новой России. Постепенно произошла нормализация отношений между США и Вьетнамом. Однако, несмотря на это, значительный рост напряжения наметился по северокорейской ядерной и китайско-тайванской проблемам. Кроме того, до конца не снята угроза развязывания новой региональной войны между Южной и Северной Кореей. Причем с применением сторонами и их союзниками как обычных вооружений, так, и ядерного оружия. Южная Корея требует от США размещения на ее территории тактического ядерного оружия (по германскому и польскому сценариях).

Важной особенностью является то, что со времени окончания холодной войны в азиатском регионе накоплен значительный конфликтный потенциал. Так, на Ближнем и Среднем Востоке

во многом сохраняются прежние стереотипы конфликтности в рамках межконфессиональных, межэтнических, социально-политических, территориальных и межгосударственных противоречий. Кроме того, стали проявляться и новые социальные феномены нестабильности — протестные выступления в форме «цветных революций» по сценарию «арабской весны» и терроризма. В восприятии широкой общественности ряд сложившихся в АТР проблем приобрел характер исторических ошибок, обид и просчетов.

В настоящее время опасения за сохранение мира и безопасности в азиатском регионе вызывает то обстоятельство, что ряд страны региона активно наращивают свою военную мощь, проводят модернизацию и реформирование национальных вооруженных сил и участвуют в масштабных военных учениях. Милитаризация стран региона в современных условиях происходит небеспопечно. На сегодня в АТР существует множество неразрешенных территориальных проблем. Так в Японии до настоящего времени насаждается культ «северных территорий» (Южно-Курильские острова: Кунашир, Шикотан, Хабомаи и Итуруп), которые по итогам Второй мировой войны перешли под юрисдикцию СССР, а затем Российской Федерации [6, с. 18–21] (рис. 1).



Рис. 1. Острова Южно-Курильской гряды (Российская Федерация)



Сегодня для урегулирования давнего спора между Японией и Россией по проблеме «северных территорий» наметился сдвиг, мирный путь его разрешения. Так, 12 сентября 2018 года Президент России В.В. Путин на пленарном заседании «Дальний Восток: расширяя границы возможностей» во время Восточного экономического форума предложил заключить мирный договор между Россией и Японией. «Семьдесят лет мы ведем переговоры. Синдзо Абэ сказал: «Давайте поменяем подходы». Давайте. Так вот какая идея мне пришла в голову: давайте заключим мирный договор — не сейчас, но до конца года — без всяких предварительных условий», — сказал российский лидер [7]. К настоящему времени Российская Федерация в своей внешней политике исходит из принятых поправок в Конституцию страны: запрет на отчуждение территории страны в рамках территориальной целостности государства [8, ст. 4.1]. Однако, Япония избрала путь военной конфронтации с Россией на фоне украинского кризиса с февраля 2022 года.

В связи с угрозой военной конфронтации в АТР продолжают увеличиваться военные расходы на оборону. Так, по итогам 2021 года страны региона в мире размещены на следующих позициях по объему финансовых вложений: Китай (2 место, 209,1 млрд долл.), Саудовская Аравия (6 место, 50,660 млрд долл.), Япония (7 место, 49,830 млрд долл.), Индия (8 место, 49,212 млрд долл.), Россия (9 место, 47,560 млрд долл.) и Южная Корея (10 место, 45,554 млрд долл.). В целом по 8-летнему периоду первая десятка стран выглядит следующим образом: Китай (1311,692 млрд долл.), Саудовская Аравия (478,555 млрд долл.), Россия (394,667 млрд долл.), Япония (373,962 млрд долл.), Индия (336,689 млрд долл.) и Южная Корея (306,861 млрд долл.). В 2021 году совокупные мировые военные расходы стран Азии составили 1953,801 млрд долл. По соотношению военных расходов к ВВП в первой десятке стран по периоду 2014–2021 гг. места распределились следующим образом: Саудовская Аравия (8,23%), Россия (3,14%), Южная Корея (2,44%), Индия (1,66%), Китай (1,25%) и Япония (0,95%). Высокий уровень мировых военных расходов в рассматриваемый период был обусловлен рядом факторов. В первую очередь, это связано с курсом

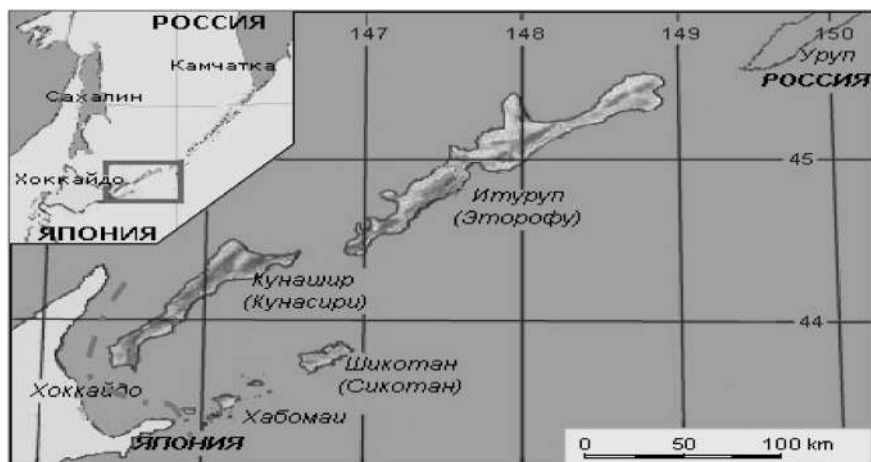
на милитаризацию экономики США в связи с широкомасштабным ведением боевых действий в Афганистане, Ираке, Сирии (участие) и на Украине (поставки вооружений). Необходимость обеспечения ведения длительных боевых действий сразу на нескольких ТВД в большой степени сказалась на высоком уровне военных расходов США. Наибольший рост военных расходов наблюдался в тех странах, которые претендуют на роль «региональных» лидеров. Кроме Китая, к таким странам можно отнести Индию, Индонезию, Саудовскую Аравию, Иран, Алжир и ряд других. Другие страны увеличивали расходы на оборону, стремясь обеспечить военный паритет с соседними государствами. Существенный рост расходов на оборону наблюдался также в странах, представляющих нестабильные с военно-политической точки зрения регионы. Это, прежде всего, Ближний Восток и Центральная Азия после вывода американских войск и захвата талибами власти в Афганистане [9, с. 23].

Несмотря на конфликтный потенциал в основе взаимоотношений между странами АТР положены принципы равноправия и взаимной выгоды. Программа включает практически все вопросы международного сотрудничества и состоит из семи крупных разделов. Кроме того, к программе прилагается перечень 32 технических проектов, включая транспортную инфраструктуру, сотрудничество в области промышленности, модернизацию пунктов пропуска, сотрудничество в области энергетики, торговли, таможенного дела, инспекции и карантина, в области охраны окружающей среды и экологии, научно-техническое взаимодействие и образование, гуманитарная помощь, сельское хозяйство, медицину и здравоохранение.

Для этого предлагается программа создания экономического коридора Россия–Монголия–Китай (Транссибирский маршрут); Индия–Иран–Россия (через Каспий) с учетом сопряжения строительства Евразийского экономического союза и Экономического пояса «Шелковый путь», а также инициативы «Северного морского пути» и «Каспийской зоны». Безусловно, реализация подобных грандиозных мегапроектов представляет реальный шанс для интеграции геополитических, экономических и гуманитарных интересов крупнейших государств АТР. Однако на

этом фоне каждая из сторон имеет собственные интересы, которые могут быть включены в его итоговые результаты или выявлены на ранних этапах возникновения возможных противоречий [10].

К региональным проблемам безопасности в начале XXI века приковано внимание основных азиатских государств и международных организаций. На этом геополитическом пространстве ведут свою игру не только страны определенного региона и соседние государства, но и ведущие акторы международной политики: США, государства Евросоюза и Западной Европы, блок НАТО, страны ШОС, БРИКС и Российская Федерация. В 2022 году США и еще четыре страны создали организацию тихоокеанского партнерства (Partners in the Blue Pacific, PBP). Она будет решать задачи по поддержке приоритетов тихоокеанского региона и развития сотрудничества входящих в него стран с другими государствами. Как мы видим, миссия, роль и место в этой борьбе у каждого участника различны и довольно сложны для понимания и однозначной оценки, особенно с точки зрения западных «двойных стандартов». Сегодня тот, кто будет способен оказывать влияние на ситуацию в регионах мира, обеспечит себе доступ к его богатым природным и людским ресурсам и сможет оказывать воздействие на военно-политические отношения в рамках формирующейся региональной системы безопасности [11, с. 419].

В новых условиях глобализации технологии совмещения вооруженного и невооруженного насилия получили образное наименование — «гибридные стратегии». В зависимости от обстоятельств они приобретали различную форму и содержание: бархатные и цветные революции, «арабская весна», «мягкая сила» в борьбе за демократию, противодействие радикализму, неонацизму, международному терроризму. На практике применение военной силы осуществлялось под видом гуманитарных акций и миротворческих операций НАТО. Все без исключения современные государства столкнулись с гибридной опасностью. Из-за протестных движений внутри страны, Соединенные Штаты стали утрачивать статус «мирового гегемона» демократии. Это, с одной стороны, привело к нарастанию дисбаланса между

новыми центрами силы в АТР, а с другой — развязывало руки «ястребам войны». Об этом свидетельствуют современные события на АТР.

В завершении важно еще раз обратиться к научному наследию, особенно малоизвестным фактам политической деятельности Владимира Вольфовича Жириновского и возглавляемой им фракции в Государственной Думе Российской Федерации первого и последующих созывов [12, 256 с.]. В 1999-м году политик предсказал майдан на Украине и становление киевского политического режима на антироссийские рельсы. На юге через 20 лет будет мощнейший союз, состоящий из России, Турции, Ирана, Сирии и Ирака. Я вас уверяю, скоро Турция сделает русский язык вторым языком. В Израиле русский язык — второй, в Америке — третий. Человечество уже идет к этому» и еще одни не менее шокирующий прогноз: «На ваших глазах, если проживете еще 30 лет, они погибнут. Их затопчат арабы, турки, курды, албанцы. Это уже происходит. Европе конец. Не завтра, но через 20–30 лет», — предупредил Владимир Вольфович.

### Список литературы

1. «Все забудут, что такое Украина»: найдено предсказание Жириновского о начале Третьей мировой // Комсомольская правда. — 2023, 30 января.
2. Сафронов Б.В. Азиатско-тихоокеанский регион: история и развитие: учебное пособие для вузов / Б.В. Сафронов. — М.: Изд-во Юрайт, 2023. — 266 с.
3. Российско-китайские переговоры // URL: <http://www.kremlin.ru/events/president/news/70748> (дата обращения 10.04.2023).
4. Страны Ближнего Востока // URL: <https://ru.history-hub.com/strany-blizhnego-vostoka> (дата обращения 10.04.2023).
5. Анати Э. Палестина до древних евреев. — М.: Центрполиграф, 2007. — С. 5–6.
6. Бородина А.А. Судьба «северных территорий» после Второй мировой войны. — М.: Материалы XXXIII Крашенинниковских чтений. — С. 18–21.

7. Пленарное заседание Восточного экономического форума // URL: <http://www.kremlin.ru/events/president/transcripts/58537> (дата обращения 11.04.2023).
8. Конституция Российской Федерации (принята всенародным голосованием 12.12.1993 с изменениями, одобренными в ходе общероссийского голосования 01.07.2020).
9. Ежегодник ЦАМТО — 2022. — М.: ЦАМТО, 2022. — С. 23.
10. *Намжилова В.* Экономический коридор Китай–Монголия–Россия: инфраструктурный фокус // РСМД. — 2022, 16 декабря.
11. Военные конфликты начала XXI века: итоги и уроки / колл. авторов, под общ. ред. В.Б. Зарудницкого. — М.: ВАГШ ВС РФ, 2022. — С. 419.
12. *Вспоминая В.В. Жириновского.* — М.: Родина, 2023. — 256 с.

## ИМПЕРСКИЕ ВЗГЛЯДЫ В.В. ЖИРИНОВСКОГО И ВЫЗОВЫ ПЕРЕД РОССИЕЙ В XXI СТОЛЕТИИ

***И.И. Рогов***

кандидат философских наук,  
Департамент массовых коммуникаций и медиабизнеса,  
ФГБОУ ВО «Финансовый университет при Правительстве Российской Федерации»,  
Москва

## IMPERIAL VIEWS OF V.V. ZHIRINOVSKY AND CHALLENGES FACING RUSSIA IN THE 21<sup>ST</sup> CENTURY

***I.I. Rogov***

PhD in Philosophy Sciences, Associate Professor,  
Department of Mass Communications and Media Business,  
Financial University under the Government of the Russian Federation, Moscow  
E-mail: IIRogov@fa.ru

**Аннотация.** В.В. Жириновский известен своими эксцентричными политическими высказываниями, которые часто вызывали самую неоднозначную реакцию в медиа и общественном мнении. Однако наряду с броскими высказываниями имели место и подлинно глубокие мысли. Данная статья посвящена анализу тех высказываний В.В. Жириновского, в которых он касался стратегических вопросов, в частности — вопросов имперского развития России. Автор статьи — Рогов И.И. посвятил двадцать лет разработке имперской проблематике и профессионально разбирается в теме. В статье даётся краткий обзор стратегических инициатив по выходу к северным и южным морям в период Российской империи, анализ актуальных трендов в XXI веке и приводятся те цитаты из наследия Жириновского, которые с полным правом можно назвать имперски-ориентированными.

**Ключевые слова:** Жириновский, империя, Индийский океан, геополитика, кольцо Анаконды, морская сила.

**Abstract.** V.V. Zhirinovskiy is known for his eccentric political statements, which often caused the most controversial reaction in the media and public opinion. However, along

with catchy statements, there were also genuinely deep thoughts. This article is devoted to the analysis of those statements by V.V. Zhirinovsky, in which he touched upon strategic issues, in particular, issues of Russia's imperial development. The author of the article is Rogov I.I. devoted twenty years to the development of imperial problems and is professionally versed in the topic. The article provides a brief overview of strategic initiatives to access the northern and southern seas during the period of the Russian Empire, an analysis of current trends in the 21<sup>st</sup> century, and quotes from Zhirinovsky's legacy that can rightfully be called imperial.

**Key words:** Zhirinovsky, empire, Indian Ocean, geopolitics, Anaconda ring, sea power.

В.В. Жириновский известен своими неоднозначными, часто — резкими и неординарными суждениями. Часто Владимир Вольфович позволял себе эмоциональные и жёсткие высказывания, которые вызывали бурю в телеэфире, долго не сходили с передовиц печатных изданий. Одно из наиболее известных — «русский солдат будет мыть сапоги в Индийском океане». Корректная цитата звучит так: «Народы и страны Юга, перессорившись между собой, поймут необходимость спасительной миссии России, сами призовут ее, и тогда она дойдет до Индийского океана, и уставший, но удовлетворенный своей великой миротворящей миссией русский солдат наконец-то присядет на дальнем берегу Индийского океана и омоет в его водах свои запылившиеся и потрепанные сапоги» [1, с. 6].

Рассмотрим эти воззрения сквозь геополитические и стратегические вызовы. Если кратко, тезис можно охарактеризовать так: начиная с XVI в, по мере усиления Запада, Русское государство нуждалось в выходе к морям, в идеале — значимым торговым путям.

Первый цикл — Ливонская война (1558–1583) Ивана Грозного окончился неудачей; после наступило Смутное Время. Восстановление после Смуты заняло почти столетие.

В начале XVIII в. Пётр Первый «прорубил окно в Европу»: выиграл у Швеции сложнейшую Северную войну (1700–1721), построил С.-Петербург, стимулировал рост торговли и постройку полноценного флота. Он же пытался прорубить окно на юг, к Чёрному морю. Для этого были предприняты серия Азовских походов (1695–1696), но Прутский поход (1711) перечеркнул

все достижения. К концу правления Петра I стало ясно, что прорубить морские окна на двух флангах империя не потянет. К тому же на юге невозможно было построить флот: во-первых, Азовское море перекрывается Керченским полуостровом (перешейком), который блокирует выход в Чёрное море; во-вторых, Азовское море мелководное, построить в нём флот открытого моря просто невозможно.

Южную проблему необходимо было решать комплексно. Дело затянулось до Екатерины II — первой достойной продолжательницы дела Петра. К этому моменту у страны был Балтийский флот. Отправив сводную эскадру вокруг континента, Екатерина одновременно усилила давление сухопутных армий на Крымское ханство и Османскую империю. Как известно, по итогам русско-турецких войн 1768–1774 и 1787–1791 страна основательно закрепилась в Чёрном море.

Однако проливы — Босфор и Дарданеллы — по-прежнему контролировались турками, и Екатерина II начала вынашивать идею отвоевать Стамбул (Константинополь). Выход в Средиземное море решил бы проблему свободной торговли со странами Европы, окончательно бы снял вопросы, поставленные ещё Петром I. Важность этого геополитической и стратегической инициативы была такова, что Екатерина II даже внуков назвала Александром (с намёком на Александра Македонского) и Константином (с намёком на Константина Великого и Константинополь).

По разным причинам в XVIII столетии эти инициативы не удалось реализовать. В XIX веке перед страной встали другие задачи: сначала — военное противостояние с Наполеоном, позже — цивилизационное противостояние с Англией — «Большая игра». Британия заперла проливы и пресекала любую возможность их контролировать, а после начала функционирования Суэцкого канала (1869) ставки только возросли [6].

Что было актуально в XVIII столетии — окно в южные моря, в эпоху, когда на Средиземном море господствовали Турция и Франция, стало не актуально в XIX столетии, когда взошла звезда британской гегемонии, а Британская империя обладала колониями на каждом континенте, контролируя основные тор-



говые пути. Даже если бы Российская империя захватила бы Босфор и Дарданеллы, Средиземное море больше не представляло торгово-экономической ценности; плюс — нам бы пришлось иметь дело с мощным британским флотом, который контролировал важнейшие точки акватории — Гибралтар, Мальту, Кипр, Суэц [8]. Этот фактор прекрасно осознавали в российском генштабе и после неудачного Сан-Стефанского мирного договора (1878) больше не ставили военных целей по завоеванию Константинополя.

К концу XIX, особенно — в XX веках, тема выхода к южным морям не только не потеряла актуальности, но и заиграла с новой силой. Геополитические концепции сэра Х. Маккиндера [4], а затем — американского геополитика Н. Спайкмена [5] предполагают, что, для полной и окончательной победы морская гиперимперия должна удушить в «кольцах Анаконды» континентальную сверхдержаву, отрезав её от всех значимых морских путей.

Теперь мы возвращаемся к политическому наследию В.В. Жириновского — «российский солдат моет сапоги в Индийском океане». Не берусь сказать, имелось ли место осознание необходимости смены приоритетного вектора — со Средиземного моря в Индийский океан в спецслужбах и военно-стратегических центрах, но уста публичного политика впервые произнесли, артикулировали эту потребность в 1993 году. И это сделал Владимир Вольфович Жириновский.

Стоит уточнить, что в книге «Последний бросок на юг», В.В. Жириновский ставил иные задачи: «перераспределить людские ресурсы, выровнять границы, предотвратить угрозу исламского терроризма и расцечь фарсиязычный и тюркоязычный миры» [1]. По поводу сказанного можно сделать два замечания.

Первое. К сожалению, пророческие предупреждения как правило, становятся актуальными спустя некоторое количество лет, что мы и наблюдаем во втором десятилетии XXI века. Сказаны эти слова были в 1993 году, а миссия России в Сирии началась только в 2015 году. Однако ранее вмешиваться в ближневосточные дела Россия позволить себе не могла — ни по ресурсным, ни по внешнеполитическим соображениям.

К тому же активная фаза расшатывания Ближнего Востока началась после т.н. «Арабской весны» — серии срежиссированных в начале 2010-х гг. антиправительственных восстаний в ряде государств — от Туниса до Сирии. Террористическое образование ИГИЛ (ДАИШ)<sup>1</sup> было образовано только в 2003 году, а активизация его деятельности — пятью–семью годами спустя.

Второе. Ядерная программа Ирана — опасная, конфликтная стратегия, которая, с одной стороны, не может не быть реализована — таково суверенное право Ирана на разработку собственных инициатив, а с другой — может создать условия для воронки затягивания в активную фазу Мировой войны. Мы имеем дело с ситуацией, в которой Россия вынуждена во многом приспособляться к ситуации, поскольку Исламская Республика Иран — мощное, многонаселённое государство (83 млн чел.) с длительной исторической имперской судьбой, а верно помечено, что страны и народы, которые в прошлом имели мощную империю, как правило более устойчивы к внешнему давлению и более склонны проводить самостоятельную внешнюю и внутреннюю политику. В 2022 г. таблоиды пестрели информацией, что Израиль готов нанести удар по Ирану, если тот разработает ядерное оружие<sup>2</sup>. Проблема Ирана похожа на ситуацию цугцванга: никто не может уступить и все участники сценария медленно двигаются к непредсказуемому финалу.

Стоит ещё раз обратиться к наследию Владимира Вольфовича: ещё в 2020 г. в телеэфире он предрекал, что в Иране и из-за Ирана начнётся масштабный военный конфликт, который затронет весь Ближний Восток, а остатки Турции и Ирана позже войдут в состав России [2]. Не решусь оценивать адекватность этого прогноза, будем надеяться, что он не осуществится.

Возвращаясь к имперской тематике, отмечу, что я ещё в 2017 году опубликовал «Теорию империологии» — единственное полноценное научное исследование имперских систем [4].

---

<sup>1</sup> Запрещено на территории РФ.

<sup>2</sup> Израиль предупредил о риске удара по Ирану из-за ядерной программы // URL: <https://www.rbc.ru/politics/26/07/2022/62dfd6289a79475aae35754f>.

Излагая тренды в данном, южном направлении, можно сформулировать их таким образом. Россию работа с Ираном интересует в первую очередь в контексте выхода в Индийский океан. Достижение этой цели даст нашей стране подлинно имперское будущее: во-первых, и в главных — выход на важнейшие торгово-транспортные маршруты; во-вторых — возможность построить военно-морскую базу, и, в-третьих — разорвать пресловутое «кольцо Анаконды».

Рассмотрим каждую ситуацию. Северный морской путь — через Северный Ледовитый океан — приемлемый маршрут в тех ситуациях, когда необходимо доставить грузы из одного нашего северного региона в другой. Однако этот путь, даже несмотря на потепление, логистика по-необходимости. На юге же, в Индийском океане, проходят основные торговые маршруты: из Персидского залива в США и Европу идут танкеры с нефтью, а через Баб-эль Мандебский пролив танкеры с товарами из Китая на Запад. Именно Индийский океан открывает торговые пути в Восточную Африку и Австралию — территории, достичь которые для флота России всегда было весьма проблематично.

Военно-морская база рядом с вогчиной американского флота, и, что самое главное — основным кровеносным нефтяным потоком позволит оказывать постоянное давление как на США, так и потенциально на любую морскую державу мира. Наконец, именно военно-морская база (а лучше — сеть баз) в Индийском океане позволит реализовать программу постройки крупнотоннажных боевых судов, как авианосцы, вертолётноосцы и крейсера нового поколения. В силу известных географических особенностей, наши восточные моря не приспособлены для эффективного использования авианосцев: Японское море, на котором стоит Владивосток — такая же небольшая «лужа», как и Чёрное или Балтийское моря. Построить для авианосцев полноценную базу с инфраструктурой в Вилучинске, на Камчатке, необычайно затратно и стратегически не эффективно: авианосец, удалённый от стратегических морских коммуникаций, фактически бесполезен. Балтийское и Чёрное моря простреливаются авиацией и береговыми комплексами, а Белое море, как и Северный Ледовитый океан, фактически не позволяют ис-

пользовать авианосец как боевую единицу: даже американские авианосцы не практикуют полёты палубной авиации на таких широтах.

Исходя из сказанного значимость выхода в Индийский океан многократно возрастает, как и потребность военно-морской базы. Фактически, у страны нет стимулов заниматься строительством кораблей 1 и 2 рангов: они окажутся заперты в опасных в военном отношении узких морях и проливах. Индийский океан, наоборот, открывает необъятные возможности.

Последнее — разорвать «кольцо Анаконды» — не нуждается в пояснениях. Суть «кольца» — блокировать континентальную империю от морских портов, чтобы лишить возможностей торговли, посадить на «сухой паёк» и заставить сдаться. Сказанное выше разрушает эти планы. Собственно, выход России в Индийский океан ломает всю англосаксонскую концепцию Хартленда-Римленда.

Соображения относительно пользы выхода в Индийский океан, и что этот вектор развития — самое главное, подлинно-имперское направление развития России в XXI веке — личные, мои. Но они коррелируют с теми словами В.В. Жириновского, где он говорит, что выход к Индийскому океану — это вопрос спасения русской нации [1]. Полагаю, В.В. Жириновский поддержал бы мои доводы, поскольку подлинные имперцы — это те, кто задаётся вопросом «на какие вызовы в грядущем столетии предстоит ответить» и «чему в будущем будет соответствовать наилучшее развитие России».

### Список литературы

1. *Жириновский В.В.* Последний бросок на Юг. — М.: Издание ЛДПР, 2016 (Первое издание — май 1993 года).
2. Жириновский: Иран — это начало 3-й мировой войны! // #жириновский ЛДПР ТВ. — URL: [www.youtube.com/@ldpr\\_tv](http://www.youtube.com/@ldpr_tv).
3. *Маккиндер Х.* Географическая ось истории / Хэлфорд Маккиндер; [пер. с англ. В. Желинова]. — М.: Изд-во АСТ, 2021.
4. *Рогов И.И.* Теория империологии. — М.: Книжный мир, 2017.

5. *Спайкмен Н., Шмитт К.* «Новая Атлантида». Геополитика Запада на суше и на море / Н. Спайкмен, К. Шмитт — «Алисторус», 1943, 1985. — Родина, 2022.
6. *Фергюссон Н.* Империя: чем современный мир обязан Британии / Ниал Фергюссон; пер. с англ. К. Бандуровского. — М.: Астрель; CORPUS, 2013.
7. *Фридман Т.Л.* Плоский мир. Краткая история XXI века. — М.: АСТ; АСТ Москва; Хранитель; Мидгард, 2007.
8. *Хантингтон С.П.* Столкновение цивилизаций и переустройство мирового порядка. — М.: Авенариус, 2001.

**Динамика межцивилизационных  
и международных отношений  
на современном этапе:  
интеграционные  
и дезинтеграционные процессы**

**В.В. ЖИРИНОВСКИЙ:  
НАУЧНЫЙ АНАЛИЗ ДЕМОКРАТИИ**

***Вафин А.М.***

кандидат политических наук, доцент.  
факультет социальных наук и массовых коммуникаций Департамента массовых  
коммуникаций и медиабизнеса,  
Финансовый университет при Правительстве Российской Федерации

**V.V. ZHIRINOVSKY:  
SCIENTIFIC ANALYSIS OF DEMOCRACY**

***Vafin A.M.***

PhD in Political Science, associate professor.  
Faculty of Social Sciences and Mass Communications of the Department of Mass  
Communications and Media Business,  
Financial University under the Government of the Russian Federation

**Аннотация.** В статье рассматривается рецензия В.В. Жириновского на книгу британского политолога Л. Зидентопа «Демократия в Европе». Раскрывается понятие современного либерализма и рассматривается его соотношение с христианством.

**Ключевые слова:** демократия, либерализм, философия, христианство, гражданское общество.

**Abstract.** The article considers the review of V.V. Zhirinovsky on the book of the British political scientist L. Siedentop «Democracy in Europe». The concept of modern liberalism is revealed and its relationship with Christianity is considered.

**Key words:** democracy, liberalism, philosophy, Christianity, civil society.

Когда политик в каком-либо шоу утверждает, что демократия — это благо или наоборот зло, — подобное высказывание относится к политическим высказываниям. При этом, политик может быть ученым, который строит свое высказывание на определенной базе, знании литературы и фактов. Тем не менее,

в поле политики политик — это политик. Другое дело — поле науки, которое не терпит скоропалительных решений и выводов, взвешенно и по мере возможностей тяготеет к нормативной нейтральности.

Ученый стремится к объективности. С целью доказательства знания предмета, ученый представляет свои наработки коллегам, равным, экспертам в своей области. Об этом почему-то иногда забывают: истинный ученый не только бесконечный креатор идей, но и еще человек, способный анализировать произведения других коллег, способный читать как публицистическую, так академическую литературу.

Одна из таких работ принадлежит В.В. Жириновскому, которая является рецензией на книгу британского политолога Л. Зидентопа «Демократия в Европе» [1, с. 185]. Это одна из самых малоизвестных работ Владимира Вольфовича. Ее нет в электронном виде в архиве на сайте журнала «Вопросы философии». О ней мало кто знает, тем интереснее ее обсудить.

Итак, что нас должно интересовать в этой рецензии? Во-первых, почему Владимир Вольфович обращается именно к этой работе? Ответ на первый вопрос следующий: Владимир Вольфович находит интересные академические выкладки Зидентопа, который он, Жириновский, — я в этом абсолютно уверен, — применит и применил на практике.

Второй вопрос: что же Владимир Вольфович находит в этой книге важного не только с теоретической, но и с практической точки зрения?

Во-первых, В.В. Жириновского интересует не только анализ Зидентопом демократии как таковой, но и его заходы на поле изучения либерализма. «Либерально-демократическая партия» — это отнюдь не пустые слова для Жириновского и его соратников.

В.В. Жириновский пишет в рецензии: «Современный либерализм созвучен христианству, так политическая философия либерализма базируется на внутренней нравственности — самоуважении и самоконтроле, а как следствие возможно самоуправление» [1]. Жириновский отмечает, что для Зидентопа важен универсалистский характер либерализма, а значит либе-



рализм — и это очень необычно — противостоит идее мультикультурализма, который разъедает этот универсализм.

Небезынтересны интерпретации Зидентопа (и, безусловно, близки В.В. Жириновскому) идеи о том, что гражданство у древних греков — это не про паспорт, а про доблестное служение обществу. Гражданское общество — общество равных людей, но без уравниловки, следовательно, особую значимость имеет частная собственность.

Продолжу цитирование: «Основная цель России — создание гражданского общества, в основе которого православные ценности» [1, с. 186]. Этот вопрос актуален и сегодня. Про гражданское общество сегодня, в отличие от нулевых, почти не говорят. А зря. Проблемы остались, а в свете текущих событий усилились: кто такой доблестный гражданин России сегодня? где пределы частной собственности? как православные ценности могут сочетаться с ценностями других религий? и т.д.

В.В. Жириновский — творец и в политической, и в академической деятельности. Обращаясь к западному автору, такому как Зидентоп, Владимир Вольфович вступает в диалог и с автором, и с читателем. Рецензия — зачастую это всегда (анти)реклама произведения. В данном случае реклама позитивная. Владимир Вольфович предлагает читать Зидентопа. Эта книга, с учетом новых реалий, остается актуальной по сей день.

### Список литературы

1. *Жириновский В.В.* Ларри Зидентоп. Демократия в Европе // Вопросы философии. — 2002. — № 5.

**СОВРЕМЕННАЯ РОССИЯ:  
ПРОБЛЕМЫ И ПРИОРИТЕТЫ  
ГОСУДАРСТВЕННОЙ ПОЛИТИКИ  
В СФЕРЕ МИГРАЦИИ НАСЕЛЕНИЯ**

***Волох В.А.***

доктор политических наук, профессор,  
Государственный университет управления,  
Университет мировых цивилизаций имени В.В. Жириновского, Москва,  
член совета при Президенте РФ по межнациональным отношениям,  
член Общественного совета при МВД России

***Шорохова С.П.***

декан Факультета международных отношений и геополитики,  
Университет мировых цивилизаций имени В.В. Жириновского, Москва

**MODERN RUSSIA:  
PROBLEMS AND PRIORITIES OF STATE POLICY  
IN THE FIELD OF POPULATION MIGRATION**

***Volokh V.A.***

Doctor of Political Sciences, Professor,  
State University of Management,  
V.V. Zhirinovsky University of World Civilizations, Moscow,  
member of the Presidential Council on Interethnic Relations,  
member of the Public Council under the Ministry of Internal Affairs of Russia

***Shorokhova S.P.***

Dean of the Faculty of International Relations and Geopolitics,  
V.V. Zhirinovsky University of World Civilizations, Moscow

**Аннотация.** В данной статье авторы рассматривают современные проблемы и приоритеты государственной политики в сфере миграции населения в России, анализируют основные причины миграции, ее социально-экономические последствия, а также знакомят читателей с основными мерами, которые принимаются Правительством России, федеральными органами законодательной и исполнительной

власти совместно с различными институтами гражданского общества для решения данной проблемы.

**Ключевые слова:** демографическая ситуация, миграция, государственная политика, пандемия, концепция, бизнес, интеграция, социальная адаптация, население.

**Abstract.** In this article, the authors consider the current problems and priorities of state policy in the field of population migration in Russia, analyze the main causes of migration, its socio-economic consequences, and also acquaint readers with the main measures taken by the Government of Russia, federal legislative and executive authorities together with various civil society institutions to solve this problem.

**Key words:** demographic situation, migration, public policy, pandemic, concept, business, integration, social adaptation, population.

В современном мире миграция населения является одной из наиболее актуальных и сложных проблем для многих государств и, Россия не является исключением.

Наряду с США, Саудовской Аравией и странами Западной Европы Россия является одним из глобальных центров миграционного притяжения, в том числе и для трудовых мигрантов. Сейчас в мире насчитывается почти 272 млн международных мигрантов (3,5% всего населения Земли). Россия занимает 4-ю строчку по количеству принятых мигрантов в мире и 2-е место в Европе [5].

До 2020 года Российскую Федерацию ежегодно посещало 15–16 миллионов иностранных граждан, из которых 5–6 миллионов прибывали в страну с целью трудоустройства. Одновременно на территории страны находилось в течение года в среднем 10–12 миллионов иностранных граждан, из которых 3–4 миллиона человек прибывали на временные заработки.

Пандемия коронавируса внесла коррективы в миграционные процессы не только в России, но и в других государствах. Закрытие границ, прекращение транспортного сообщения между странами, введение карантинных ограничений привело к тому, что люди, оказавшиеся в этот момент за границей, не смогли вернуться на родину.

В настоящее время, страна сталкивается с рядом проблем в сфере миграции населения, таких как нелегальная миграция, вынужденное переселение, нарушение прав мигрантов

и дискриминация. В связи с этим, государственная политика в сфере миграции населения, утвержденная Указом Президента РФ от 31 октября 2018 г. № 622 «О Концепции государственной миграционной политики Российской Федерации на 2019–2025 годы» [2] является одним из приоритетных направлений деятельности государства.

Миграция населения оказывает значительное влияние на экономику и социальную сферу России. С одной стороны, мигранты вносят свой вклад в экономику страны, работая в том числе и на низкооплачиваемых работах и платя налоги. С другой стороны, мигранты могут занимать рабочие места, которые могли бы быть заняты гражданами России.

Социально-экономическая миграция — это процесс перемещения населения из одного региона в другой в том числе и внутри одной страны. Так, в России этот процесс наблюдается уже много лет, и он имеет свои положительные и отрицательные последствия [4].

Среди положительных последствий социально-экономической миграции в России можно выделить следующие.

1. Увеличение экономического потенциала регионов. Мигранты в основном являются трудоспособным населением, готовыми работать на различных, в том числе и низкооплачиваемых работах, которые являются непрестижными для местных жителей. Благодаря этому, регионы могут увеличить свой экономический потенциал и улучшить свою социальную ситуацию.

2. Развитие межкультурного диалога. Мигранты из разных стран и культур, при обязательном соблюдении российского законодательства, традиций и культур, могут внести свой вклад в развитие межкультурного диалога в России. Они могут поделиться своими традициями, языками и культурой, что помогает укреплять связи между людьми из разных стран.

3. Улучшение демографической ситуации. В России сейчас наблюдается негативный прирост населения. Мигранты могут в определенной степени стать дополнительным источником населения в регионах, где наблюдается демографический кризис, а также повлиять на рождаемость и смертность населения и на распределение населения по территории России.

Кроме того, в России есть регионы, где экономическая ситуация не благоприятна, и люди вынуждены искать работу и лучшую жизнь в других регионах. В результате этого, многие мигранты селятся в крупных городах, что приводит к перенаселению и проблемам с жильем.

4. Развитие малого и среднего бизнеса. Мигранты часто создают свои собственные предприятия в России, что способствует развитию малого и среднего бизнеса в регионах. Такое положение приводит к созданию новых рабочих мест и увеличению экономического потенциала регионов.

В целом, социально-экономическая миграция имеет множество положительных последствий для России. Однако, для того чтобы эти последствия были максимально полезными, необходимо создать условия для адаптации и интеграции мигрантов в российское общество и улучшения их правового статуса.

Вместе с этим миграция населения имеет, как отмечалось ранее и свои отрицательные последствия.

Одной из основных негативных проблем является нелегальная миграция, которая создает небезопасность для населения, так как нелегальные мигранты могут совершать уголовные и административные правонарушения, а также участвовать в преступной деятельности.

Анализ за последние почти два десятилетия, представленный в табл. А показывает, что в России иностранцами совершается от 1,4 до 2,1% преступлений к общему количеству зарегистрированных и 2,7–3,7 процента к раскрытым преступлениям. За последние три года соответственно 1,7–1,8 и 3,3–3,5 процента.

Вместе с тем, председатель Следственного комитета Российской Федерации генерал юстиции Бастрыкин А.И. заявил о росте на 10 % в первом полугодии 2022 г., в сравнении с аналогичным периодом прошлого года, преступлений, совершенных мигрантами и лицами без гражданства.

Так, правоохранительными органами Российской Федерации в первом полугодии 2022 г. расследовано 21 048 преступлений, совершенных мигрантами, из них, 1 685 преступлений совершили нелегальные мигранты [6].

Таблица А<sup>1</sup>

| Год  | Всего зарегистрировано преступлений, тыс. чел. | Раскрыто преступлений, тыс. чел. | В том числе совершено преступлений иностранными гражданами и лбг, тыс. чел. | % к зарегистрированным преступлениям | % к раскрытым преступлениям |
|------|--|----------------------------------|---|--------------------------------------|-----------------------------|
| 2021 | 2004,4   | 1030,7                           | 36,4  | 1,8                                  | 3,5                         |
| 2020 | 2044,2   | 1032,0                           | 34,4  | 1,7                                  | 3,3                         |
| 2019 | 2 024,3  | 1 052,4                          | 34,9  | 1,7                                  | 3,3                         |
| 2018 | 1991,5   | 1088,0                           | 41,1  | 2,1                                  | 3,7                         |
| 2017 | 2 058,5  | 1117,8                           | 41,1  | 2,0                                  | 3,7                         |
| 2016 | 2160,1   | 1189,7                           | 43,9  | 2,0                                  | 3,7                         |
| 2015 | 2352,1   | 1238,7                           | 46,4  | 2,0                                  | 3,7                         |
| 2014 | 2166,4   | 1176,4                           | 44,4  | 2,0                                  | 3,7                         |
| 2013 | 2206,2   | 1238,3                           | 47,0  | 2,1                                  | 3,7                         |
| 2012 | 2 302,2  | 1 252,8                          | 42,7  | 1,9                                  | 3,4                         |
| 2011 | 2 404,8  | 1 311,8                          | 45,0  | 1,8                                  | 3,4                         |
| 2010 | 2628,8   | 1431,0                           | 49,0  | 1,9                                  | 3,4                         |
| 2009 | 2 994,8  | 1 651,0                          | 58,0  | 1,9                                  | 3,5                         |
| 2008 | 3 209,9  | 1 713,0                          | 53,9  | 1,7                                  | 3,1                         |
| 2007 | 3 582,5  | 1 775,2                          | 50,1  | 1,4                                  | 2,8                         |
| 2006 | 3 855,4  | 1 794,5                          | 53,0  | 1,4                                  | 3,0                         |
| 2005 | 3 554,7  | 1 698,7                          | 51,2  | 1,4                                  | 3,0                         |
| 2004 | 2 893,8  | 1 569,3                          | 48,9  | 1,7                                  | 3,1                         |
| 2003 | 2 756,4  | 1 518,7                          | 40,6  | 1,5                                  | 2,7                         |

По мнению отдельных авторов «преступность иностранных граждан и лиц без гражданства в силу своих уголовно-правовых

<sup>1</sup> Таблица составлена авторами на основании данных МВД России. // <http://www.mvd.ru/presscenter/statistics/reports/>

и криминологических особенностей должна представлять относительно самостоятельный объект криминологического исследования» [3].

Нелегальная миграция является серьезной проблемой, которая требует комплексного подхода как со стороны государства, так и общества. Только такой подход позволит решить проблемы мигрантов и создать условия для их успешной адаптации и интеграции в общество.

Проблемы нелегальной миграции возникают и в период проведения специальной военной операции. Нелегальная миграция может стать серьезной проблемой во время конфликта, когда люди вынуждены покидать свои дома и искать убежище в других странах.

Одной из основных проблем является нелегальное пересечение границы. Многие мигранты пытаются пересечь границу нелегально, чтобы избежать длительных процедур получения разрешения на въезд. Это приводит к серьезным последствиям, таким как арест и высылка из страны.

Другой проблемой является нехватка в зоне специальной военной операции жилого фонда и продуктов питания. Многие мигранты, находящиеся в зонах военных действий, вынуждены жить в непригодных для проживания условиях и иметь ограниченный доступ к пище. Это может привести к серьезным проблемам в области здоровья и безопасности.

Также, в ряде случаев проблемой является вынужденный труд. Многие мигранты вынуждены работать на низкооплачиваемых работах, чтобы прокормить себя и своих близких, что может привести к эксплуатации и нарушению прав работников.

Современная Россия сталкивается с важными вызовами в области миграции населения. Страна является одним из самых привлекательных мест для мигрантов со всего мира, что приводит к значительному увеличению численности мигрантов, особенно тех, кто приезжает в поисках работы. Это, в свою очередь, вызывает сложности с управлением границами, регулированием трудовой миграции и решением вопросов социальной адаптации приезжих.

Чтобы решить эти проблемы, необходимо обеспечить легальный въезд для мигрантов, в том числе находящихся в зонах военных действий, и предоставить им доступ к жилью и пище. Кроме того, необходимо разработать программы по предоставлению работ, которые позволят мигрантам достойно проживать в стране.

Для решения этих проблем необходимо принимать комплексные меры, такие как внесение изменений и дополнений в действующую Концепцию государственной миграционной политики Российской Федерации на 2019 –2025 годы, утвержденную Указом Президента Российской Федерации от 31.10.2018 № 622 [2] и на основании определенной государственной миграционной политики формировать соответственно правовое поле в сфере миграции населения, улучшение законодательства, повышение уровня жизни мигрантов и защиту их прав, а также совершенствование системы контроля и надзора.

Кроме того, необходимо усилить работу по привлечению высококвалифицированных специалистов и созданию условий для их успешной интеграции в российское общество.

Необходима также оптимизация законодательства в сфере миграции, прежде всего Федерального закона «О правовом положении иностранных граждан в Российской Федерации» от 25.07.2002 № 115-ФЗ [1], а также ряда нормативных правовых актов, касающихся противодействию нелегальной миграции.

В настоящее время в России разрабатывается проект Федерального закона «Об условиях въезда (выезда) и пребывания (проживания) в Российской Федерации иностранных граждан и лиц без гражданства» который предусматривает и соответствующие меры противодействия нелегальной миграции, в том числе штрафы и депортацию для нелегальных мигрантов.

Кроме того, Правительство России проводит политику по привлечению высококвалифицированных специалистов из других стран. Для этого была создана специальная визовая категория, которая позволяет привлекать специалистов в различных сферах деятельности.

В целом можно сказать, что проблемы миграции в России остаются актуальными и требуют комплексного подхода со сто-



роны государства. Несмотря на ряд достижений в этой сфере, таких как сокращение числа нелегальных мигрантов и повышение качества жизни высококвалифицированных специалистов, все еще существуют серьезные проблемы, такие как насилие и дискриминация в отношении мигрантов, принудительное переселение и нелегальная миграция.

Важным приоритетом также является развитие адапционных и интеграционных программ для мигрантов [7]. Такие программы должны помочь им адаптироваться к жизни и работе в новой культуре и обществе. Для этого необходимо создавать более благоприятные условия для трудоустройства, доступа к жилью, образованию, медицинским услугам и другим социальным программам.

В целом, Россия сталкивается с серьезными вызовами в области миграции и правительство страны, институты гражданского общества, ученые, бизнес сообщество активно работает над созданием новых политик и программ, направленных на решение этих проблем. Важно продолжать улучшать ситуацию в этой области для того, чтобы обеспечить стабильность, безопасность и процветание в стране.

Только такой комплексный подход позволит России эффективно решить проблемы миграции и обеспечить устойчивое развитие своей экономики и общества в целом.

### Список литературы.

1. Федеральный закон «О правовом положении иностранных граждан в Российской Федерации» от 25.07.2002 № 115-ФЗ (последняя редакция) // [https://www.consultant.ru/document/cons\\_doc\\_LAW\\_37868/](https://www.consultant.ru/document/cons_doc_LAW_37868/)
2. Указ Президента РФ от 31 октября 2018 г. № 622 «О Концепции государственной миграционной политики Российской Федерации на 2019–2025 годы» // <https://www.garant.ru/products/ipo/prime/doc/71992260/>
3. *Архипцев И.Н.* Уголовно-правовые и криминологические средства противодействия преступности иностранных граждан и лиц без гражданства в Российской Федерации: Автореф. дис. ... канд. юр. наук // <http://kubsau.ru/upload/iblock/a7c/a7c5e0458561a4482a8e934e71cf1a10.pdf>.

4. *Волох В.А., Слоботчиков О.Н., Чернышов Б.А.* Миграционные процессы и миграционная политика в современной России. Учебное пособие для магистров. — М.: Издательский дом «ИМЦ», 2021. — 92 с.
5. Доклад Международной организации по миграции «Доклад о миграции в мире 2020» // [https://publications.iom.int/system/files/pdf/final-wmr\\_2020-ru.pdf](https://publications.iom.int/system/files/pdf/final-wmr_2020-ru.pdf).
6. Бастрыкин заявил о росте тяжких преступлений, совершенных мигрантами в I полугодии 2022 г. // Интерфакс. — URL:<https://www.interfax.ru/russia/855203>.
7. *Леденева В.Ю.* Социологическое измерение социальной адаптации трудовых мигрантов: региональный аспект // Вестник Южно-Российского государственного технического университета (НПИ). Серия: Социально-экономические науки. — 2022. — Т. 15. — № 4. — С. 106–119.
8. Данные МВД России // <http://www.mvd.ru/presscenter/statistics/reports/>

**ТВОРЧЕСТВО МУХТАРА АУЭЗОВА  
И ДУХОВНЫЕ ПОИСКИ РУССКИХ ПИСАТЕЛЕЙ В XXI В.  
КАК НАГЛЯДНОЕ ПРОЯВЛЕНИЕ ДУХОВНОЙ ОБЩНОСТИ  
РАЗЛИЧНЫХ ЧАСТЕЙ РУССКОГО МИРА**

***Звонарёва Л.У.***

доктор исторических наук, профессор,  
Университет мировых цивилизаций имени В.В. Жириновского, Москва

***Звонарёв О.В.***

кандидат исторических наук, доцент,  
Университет мировых цивилизаций имени В.В. Жириновского, Москва

**MOUKHTAR AOUEZOV'S CREATIVE WORK  
AND MENTAL QUESTS OF THE RUSSIAN WRITERS  
IN THE XXI CENTURY  
AS THE MANIFESTATION OF THE VARIOUS PARTS  
OF THE RUSSIAN WORLD SPIRITUAL ENTITY**

***Zvonareva L.U.***

Doctor in Historical Sciences, Professor,  
V.V. Zhirinovsky University of World Civilizations, Moscow  
E-mail: lzvonareva@mail.ru

***Zvonarev O.V.***

PhD in Historical Sciences, Associate Professor,  
V.V. Zhirinovsky University of World Civilizations, Moscow  
E-mail: donfeliz@yandex.ru

**Аннотация.** Стратегия творческого поведения М. Ауэзова — освоение разных жанров и видов литературы — от пьесы до биографии-эпопеи, стремление реализоваться в таких видах деятельности, как драматургия, проза, литературоведение, педагогика, работа в Союзе писателей, оказалась актуальной для культурного пространства России XXI века. Литературная биография классика, энциклопедия экзотического сельского быта, история сироты, злключения волка — жанры,

востребованные в русской литературе последних десятилетий. Авторы утверждают, что творчество Мухтара Ауэзова лишний раз подтверждает, что он, являясь неотъемлемой частичкой русского мира, делал всё возможное, чтобы сблизить свою малую Родину, Казахстан, с общей для всех нас Родиной — Россией.

**Ключевые слова:** литературная стратегия, творческое поведение, энциклопедия национальной культуры, русский мир.

**Abstract.** The strategy of M. Aouezov's creative behavior, namely the development of different genres and types of literature — from a play to an epic biography, the desire to be realized in such activities as dramaturgy, prose, literary studies, pedagogy, work in the Writers' Union, turned out to be relevant for the cultural space of Russia of the XXI century. Literary biography of a classic, encyclopedia of exotic rural life, the story of an orphan, the misadventures of a wolf are genres in demand in Russian literature of recent decades. The authors claim the creative work of M. Aouezov, being the inseparable part of the Russian world to have made everything to make Kazakhstan, his native land to draw together to big Russia, our common Motherland.

**Key words:** literary strategy, creative behavior, encyclopedia of national culture, the Russian world.

Стремление казахского классика М. Ауэзова быть литератором-универсалом, работая одновременно в разных направлениях — драматургии, прозе — как в малой, так и в большой формах, науке (фольклористике, литературоведении), в журналистике и педагогике, весьма созвучно тому пути, по которому в XXI веке идут многие русские писатели разных поколений. Они также избрали стратегию «наступления по всем фронтам» профессиональной работы одновременно во всех возможных жанрах как художественной, так и научной литературы: от рецензии, научной статьи до романа-эпопеи, пьесы или перевода, не отказываясь от журналистики и преподавания, дающего возможность напрямую транслировать свои знания и убеждения молодому поколению.

Член-корреспондент РАХ А.К. Флорковская справедливо отмечает: «Искусство, являясь во многом слепком мироощущения общества и одарённое пророческими прозрениями, позволяет увидеть такую картину развития общества и общественного сознания, такие повороты истории, которые насущно необходимы для понимания дня сегодняшнего» [1, с. 12].

Необходимо отметить особое внимание ещё молодого, начинающего писателя М. Ауэзова, ставшего со временем автором более двадцати пьес, к драматургии, театру как искусству, наиболее близкому массовому зрителю. Вспомним его пьесы «Енлик — Кебек» (1917), драмы «Кара-Коз» (1926), «Байбач-токал», «Борьба», «Айман-Шолпан» (1934), «Ночные раскаты», «На границе» (1937), «В яблоневом саду», «В час испытаний» (1942).

Перечитывая сегодня эти пьесы, можно предположить: писатель ценил в театре «...модель мира, обнажающую столкновения разных начал..., единство вечной правды переживания с условностью средств, их выражающих» [2, с. 135].

В XXI веке, когда в одной только Москве работают более 400 театров, а 86 из них имеют государственную дотацию, именно к драматургии обращаются авторитетный прозаик Ю.М. Поляков: во многих театрах современной России от Москвы до Хабаровска идут его пьесы «Козлёнок в молоке, или Колесо фортуны», «Золото партии», «Женщины без границ (Он. Она. Они)», «Чемоданчик», «Как Боги», «Работа над ошибками», «Грибной царь», «Халам-Бунду», «Одноклассники» «Хомо Эректус», «Контрольный выстрел», «Кресло» «Левая грудь Афродиты». Пишут пьесы писатели среднего поколения прозаик Н.А. Железняк и поэт, переводчик А.А. Галамага.

Драмы в стихах создают поэты старшего поколения К.В. Скворцов, В.Е. Лебединский, нередко, как и М. Ауэзов (вспомним пьесу «Абай» 1940 года), посвящая их великим писателям прошлого — Ф.М. Достоевскому, Г.Р. Державину, А.И. Солженицыну. Секретарь Союза писателей Москвы М.Г. Розовский, выпустил в 2021 г. к восьмидесятипятилетнему юбилею трёхтомное собрание своих пьес [3].

Молодая поэтесса (из поколения нынешних тридцатилетних) Е.А. Погорелая поставила с учениками, старшеклассниками из Подмосковья, поэтическую пьесу-композицию, посвящённую поэзии Серебряного века, на основе собственной книги, выпущенной в серии «Жизнь замечательных людей» издательства «Молодая гвардия», посвящённой знаменитой литературной мифификации тех лет: эффектной литературной маске — красави-

це испанке-поэтессе Черубине де Габриа, придуманной некрасивой скромной русской поэтессой, работающей учительницей, Е.И. Дмитриевой, ставшей возлюбленной двух великих поэтов М.А. Волошина и Н.С. Гумилёва. И даже показывала этот любительский спектакль в культурном центре «Булгаковский дом» в Москве и на нескольких других сценах Москвы и Петербурга.

Попытка М. Ауэзова дать в эпопее «Путь Абая» энциклопедию культуры своего народа — его обычаи, традиции, тщательно запечатлевая «лад» (термин, введённый в оборот писателем-деревенщиком первой волны В.И. Беловым) кочевого быта, давая на казахском языке многие названия блюд, обычаев, деталей одежды и упряжи, и сопровождая авторизованный перевод многочисленными сносками-пояснениями этнографических понятий-терминов, с которыми знакомится иноязычный читатель, — всё это определённым образом «рифмуется» с творческими решениями русской деревенской прозой, переживающей в XXI в. вторую волну. Энциклопедизм и этнографизм прозы Ауэзова отмечали многие критики — ещё в 1959 г. М. Каратаев подчёркивал: «Были и другие произведения в казахской литературе до романов М. Ауэзова, отразившие историческую жизнь казахского народа. Но ни одно произведение ещё не воссоздало живо, глубоко и всесторонне дореволюционную казахскую жизнь, как всеобъемлющая эпопея. Трудно указать на какую-либо существенную сторону или даже характерную особенность жизни казахов в быту и нравах их, в психологии и в окружающей природе, которые бы не нашли своего изображения на большом эпическом полотне Мухтара Ауэзова» [4; 1, с. 13–14].

Вспомним отмеченную всероссийскими премиями в XXI ст. (Патриаршей им. С.Т. Аксакова, Арктической им. В.С. Маслова, Д.Н. Мамина-Сибиряка) прозу писателя-помора П.Г. Кренёва («Шелоник: поморские истории») [5], прозаика Д. Новикова из Карелии (роман «Голомяное пламя») [6] — их повести и рассказы, богатые непереверёнными на современный язык выражениями «поморской говори» и разъясняющими экзотически звучащие древние слова и термины ссылками, нередко критика называет «поморской энциклопедией», повествование в портретах «Хорошие люди» художника и писателя А.С. Кова-

ленковой [7], богатую подробно воссозданными уникальными реалиями деревенского быта и поэтическими пейзажными зарисовками.

Эпопея в четырёх томах, по сути — биография классика, рисуемая писателем на широком историческом фоне, — «Путь Абая» (1942–1959) М. Ауэзова (переведён на 30 языков, издан общим тиражом только в России 1 миллион 967 тысяч экземпляров), основывающаяся на собранном писателем документальном, мемуарном материале, открывает особый жанр литературной, беллетризованной биографии, переживающий ныне, в XXI веке, в русской литературе необычайный подъём.

В издательстве «Молодая гвардия» в старинной серии «ЖЗЛ» — ведущие прозаики издали столь же пространные художественно-документальные биографии, ставшие событиями в русской культуре XXI ст. — роман «Красный шут: биографическое повествование об Алексее Толстом» (2005, награждён ежегодной премией журнала «Москва» — «лучшая проза года» и премией «Большая книга») прозаика среднего поколения, ректора Литературного института им. М. Горького А.Н. Варламова: из-под его пера также вышли изданные в этой серии беллетризованные биографии М.М. Пришвина («Пришвин, или Гений жизни: биографическое повествование», впервые опубликованное в журнале «Октябрь» в 2002 г.), А. Платонова (2011), М.А. Булгакова (2008), Василия Васильевича Розанова (2022), А.С. Грина (2005); В.М. Шукшина (2015), документальный роман С.А. Шаргунова «Катаев. Погоня за вечной весной» (2016). Не менее популярны и активно обсуждаются в прессе и литературных кругах биографические романы поэта, критика, члена редколлегии и сотрудника журнала «Вопросы литературы» Е.А. Погорелой «Черубина де Габриак. Неверная комета» (2020), прозаика и критика, сотрудника правительственной «Российской газеты», самого молодого из писателей лауреата Государственной премии РФ П.В. Басинского «М. Горький» (вне серии: дополненный вариант — «Горький: Страсти по Максиму» (2018, АСТ); «Лев Толстой: Бегство из рая» (2010), «Святой против Льва: Иоанн Кронштадтский и Лев Толстой: история одной вражды» (2018). Вызвала большой резонанс в литературных

кругах и документальная биография музы великого поэта, воссозданная молодым прозаиком и критиком, сотрудницей книжного приложения к «Независимой газете» А.А. Ганиевой «Лиля Брик: её Лиличество на фоне Люциферова века» (2019).

Этот ряд дополняют талантливые книги, выпущенные в других издательствах, вне этой серии, например, исторический роман «Аввакум» (2018) классика детской литературы и исторической прозы В.А. Бахревского, переводчика прозы туркменского классика К. Тангрыкулиева.

Итак, все перечисленные книги позволяют утверждать: в русской прозе первых двух десятилетий XXI века, кстати, как и в постсоветской грузинской литературе, «намечается возрождение знакового для классической литературной традиции биографического нарратива» [8, с. 369].

С особым вниманием описывает М. Ауэзов детство Абая, занимающее около ста страниц в первом томе эпопеи «Путь Абая» [4; 1, с. 23–29].

На рубеже XXI веке особое внимание привлекает именно детство знаменитого человека. Автор восьмидесяти исторических романов петербургский детский писатель В.М. Воскобойников получил премию Правительства РФ за рассказы из цикла «Из жизни замечательных детей» (1997), посвящённые детству Петра Великого, М.В. Ломоносова, Екатерины Великой, А.В. Суворова, И.А. Крылова, А.С. Пушкина, М.Ю. Лермонтова, Д.И. Менделеева, С. Прокофьева, Ю.А. Гагарина, а также других знаменитых людей из разных стран, составляющие сегодня уже четыре солидных тома. Детство Н.В. Гоголя (повесть «Ярмарочный мальчик» (2009), переведена в Сербии, Греции, Китае), А.С. Пушкина (повести «Пушкин. Кто такой?» (2017), «Плыви, силач!» (2018), М.В. Ломоносова (повесть «Помощник царям. Жизнь и творения Михаила Ломоносова» (2012) и Ф.М. Достоевского (повесть «Огонь с Божедомки: московское детство Фёдора Достоевского» (2021) — в соавторстве с историком А.Е. Виноградовым, отмечена дипломом международного фестиваля «Золотой Витязь») описал в повестях, рассчитанных на юного читателя, московский прозаик, лауреат премий «Ясная поляна» и «Золотой Дельвиг» Ю.Д. Нечипоренко.



Как известно, за литературоведческие исследования М. Ауэзов был удостоен степени доктора филологических наук, а потом и академика АН Казахской ССР (1946). Глубокие филологические исследования (Ауэзов подготовил первое научное собрание произведений Абая, научное исследование «Эпос и фольклор казахского народа», выпустил сборник «Песни казахского народа») — тоже важное для современного писателя направление: А.Н. Варламов много работал в литературных архивах с дневниками и письмами писателей, Ю.Д. Нечипоренко популяризировал творчество прозаика-эмигранта первой волны Г.И. Газданова, создав научное общество «Друзей Гайто Газданова».

Писатель-учёный — весьма распространённый тип в современной русской литературе. Предложен даже специальный термин — творческий «кентавр», когда интуиция одарённого художника дополняется научной работой с документами, в архивах, Ауэзов использовал в романе «отдельные факты и детали, добытые из документальных источников, из воспоминаний и архивов» но обращался с ними, по свидетельству самого писателя, достаточно свободно»: «В моих романах, например, множество добытых мною фактов... биографии Абая остаётся в стороне. Одни факты я развернул, другие вовсе опустил, потому что они не имеют существенного значения в том историческом здании, которое я стремился возвести в своих книгах» [4, 1, с. 13].

В XXI веке происходит заметная для литературоведа «интеллектуализация» прозы и поэзии. Особенное внимание привлекают романы и повести, написанные литераторами, неслучайно обладающими научными степенями и званиями: вспомним прозаиков докторов наук А.Н. Варламова, Ю.Д. Нечипоренко. Профессором Калифорнийского университета был Ю.И. Дружников (1933, Москва — 2008, Дейвис, США), называвший себя «русским писателем» (его роман о московских журналистах «Ангелы на кончике иглы» в переводе на английский язык включён ЮНЕСКО в число лучших романов XX столетия), в течение нескольких десятилетий, подобно М. Ауэзову, работавший над монументальной беллетризованной биографией «Пушкин. Изнанка роковой интриги» (2014). Хорошо слышны в русской литературе сегодня голоса кандидатов наук прозаиков П.Г. Кренева, поэта и

критика Е.А. Погорелой, прозаика и критика П.В. Басинского, академика РАО прозаика А.А. Лиханова (1935, Киров — 2021, Москва).

Природоведческая тема, решаемая на остросюжетном материале с главным героем-животным, погружающая читателя в мир степи, в своё время волновала и М. Ауэзова. Для него повесть «Белый клык» Дж. Лондона стала классическим образцом такой прозы: казахский классик ответил на него замечательной новеллой «Серый Лютый» (1929): про спасённого и воспитанного мальчиком Курмашем волчонка по прозвищу Коксерек, ставшего невольным убийцей своего благодетеля. Эту особую связь с животным и птичьим миром подчёркивает казахский писатель и в своей известной автобиографии 1950 года: «Помню безоблачное, тёплое весеннее утро. На лужайке перед зимовкой резвятся телята, прыгают милые детскому сердцу ягнята и козочки, а по небу, подобно белокрылым при из бабушкиных сказок, далеко растянувшейся стаей летят озарённые солнцем лебеди, чуть слышная песнь доносится с непостижимой высоты» [4; 2, с. 584].

В русской литературе сегодня этот процесс активизировался — повесть «Белоушко» [5, с. 129–195] о поморском волке, также не забывая об опыте «Белого клыка», написал прозаик-помор П.Г. Кренева (переведена на болгарский). Мир леса глазами животных показывает лауреат премии президента РФ уфимский прозаик К.Ф. Зиганшин в повестях «Боцман, или История жизни рыси» (2019), «Маха, или История жизни кунички», «Возвращение росомахи» (2015). В короткий список премии «Ясная Поляна» вошла новая книга московского прозаика среднего поколения Д.А. Лиханова, автора романа «Ванса. Жизнь белой суки» [9] и психологической рождественской сказки о мышонке «Маленькое сердце» (2009).

Тема сиротства, биографически близкая Мухтару Омархановичу, в три года потерявшему отца и в пятнадцать лет лишившемуся матери, замалчиваемая в советской литературе, где детство обязательно должно быть счастливым и все проблемы его решались на государственном уровне изначально, ярко раскрывается в новелле М. Ауэзова «Сиротская доля» (20-е годы XX века).

В XXI столетии она находит мощное воплощение в текстах А.А. Лиханова — в повести «Девочка, которой всё равно» (2014, переведена в Польше), романах «Никто» (2020, переведён в Польше и Франции), «Сломанная кукла» (2002, переведена в Эстонии), «Слётки» (2020, переведена в Польше и Болгарии).

Преподавательский опыт, которому отдал дань М. Ауэзов, читавший лекции в Казахском государственном университете и Казахском педагогическом институте, в МГУ (в 1953–1954 годах), оказался жизненным и творческим выходом для большинства знаковых российских литераторов постсоветской эпохи, так же, как М. Ауэзов, оказывавшихся в непростых жизненных ситуациях и подвергавшихся политическим репрессиям.

Как минимум трижды — в 1929, 1937 и 1957 году писатель подвергался репрессиям и даже тюремному заключению за свободумыслие. Именно поэтому он уезжал преподавать в Россию, потому что одним из первых почувствовал свежее дыхание оттепели. Московский искусствовед Ю.Я. Герчук так прокомментировал особенности этой эпохи: «Оттепельное время обострило потребность в самовыражении, в том, чтобы материализовать собственное ощущение жизни... С помощью своего искусства справиться с нагромождениями идеологических и культурных домгм и мифов... Свобода творчества казалась самой реальной свободой» [10, с. 176–177].

Преподавали в конце XX — начале XXI века почти все известные писатели, включая Нобелевского лауреата И.А. Бродского, В.П. Аксенова, Е.А. Евтушенко, Ю.И. Дружникова, выступает с лекциями и ведёт семинары в МГУ им. М.В. Ломоносова и Литературном институте им. М. Горького А.Н. Варламов.

Мухтар Ауэзов был в своё время председателем Союза писателей Казахстана. Несмотря на то, что в 90-е годы прошлого века определённые силы стремились скомпрометировать само понятие Союза писателей, называя его «сталинским колхозом», утверждая: «писательство — дело одинокое», большая часть названных современных русских писателей не просо рядовые члены Союза писателей России или Союза российских писателей, но и занимают в них ведущие позиции (так, П.Г. Кренёв и С.А. Шаргунов — заместители председателя Союза писателей

России, А.Н. Варламов — секретарь Союза российских писателей и т.п.).

Таким образом, мы можем утверждать: литературная стратегия творческого поведения и избранные прозаиком, драматургом, учёным-энциклопедистом М. Ауэзовым направления работы в литературе и филологии в целом оказались чрезвычайно актуальны в XXI веке, когда многие русские писатели, не подозревая об уникальном творческом опыте гениального казахского учёного и мыслителя, идут в литературе тем же путём, осваивают сходные жанры, направления и темы, что убедительно доказывает мудрость и актуальность творческих открытий Мухтара Ауэзова, сделанных писателем семьдесят пять лет назад — в первой половине XX столетия.

Жизненный и творческий опыт казахского классика подтверждает справедливость тезиса, выдвигаемого известными учёными Ю.В. Яковцом и С.Н. Фаразом: «Как исламский мир, так и православный со всем тем религиозным, этническим и культурным ногообразием, которое охватывает их широкое пространство, представляют собой горячую лабораторию диалога и противоборства культур, религий, интересов и надежд. И эти два мира нуждаются в более тесном и прочном сближении между ними, поскольку именно этого настоятельно требуют от их взаимоотношений логика интересов и выработка реалистичных и разумно-рациональных стратегий, полезных и выгодных для обеих сторон» [11, с. 509].

Творчество Мухтара Ауэзова лишний раз подтверждает, что он, являясь неотъемлемой частичкой русского мира, делал всё возможное, чтобы сблизить свою малую Родину, Казахстан, с общей для всех нас Родиной — Россией. И сегодня этот процесс продолжается, в том числе и благодаря творческим усилиям поэтов и прозаиков из многих стран СНГ, входивших в недалёком прошлом в единое государство.

### Список литературы

1. *Флорковская А.К.* «От 1960-х к 1980-м». Советское искусство на сломе эпохи // Советское искусство на переломе: от 1960-х к 198-м. К 60-ле-

- тию выставки «30 лет МОСХ» в московском «Манеже». — М., 2003. — С. 11–16.
2. *Лебедева В.Е.* Пространство мифа в московской живописи 60–70-х гг. — М.: ГИИ, 1999. — 150 с.
  3. *Розовский М.Г.* Драматургия: в 3 т. / Марк Розовский. — М.: Изд-во «У Никитских ворот», 2021.
  4. *Ауэзов М.* Путь Абая: Роман. В 2-х т. / авториз. пер. с казах.; предисл. М. Каратаева. — Алма-Ата, Жазушы, 1988. — 592 с.
  5. *Кренёв П.Г.* Шелоник: поморские истории / предисл. Э. Анашкина. — Архангельск: Лоция, 2022. — 576 с.
  6. *Новиков Д.* Голомяное пламя / предисл. Е.А. Погорелой. — 2-е изд. — СПб.: Радуга, 2019. — 352 с.
  7. *Коваленкова А.С.* Хорошие люди: повествование в портретах — М.: Никей, 2022. — 336 с.
  8. *Ратиани И.* Современный грузинский литературный процесс // Вопросы литературы. — Март–апрель 2015 — С. 353–372.
  9. *Лиханов Д.А.* Випса. Жизнь белой суки. — М.: ЭКСМО, 2020. — 288 с.
  10. *Герчук Ю.Я.* «Коммуникации по поводу свободы». Авангардные тенденции искусства «оттепели». // Вопросы искусствознания. — 1993 — № 4. — С. 176–177.
  11. *Яковец Ю.В., Фарах С.Н.* Мир цивилизаций: есть ли будущее? — М.: ИД Академии Жуковского, 2022. — 536 с.

## НОВЫЙ ФОРМИРУЮЩИЙСЯ МИРОВОЙ ЭКОНОМИЧЕСКИЙ ПОРЯДОК В XXI ВЕК

***Рольф Клауберг***

доктор естественных наук,

Международная ассоциация межкультурного диалога и геостратегических исследований, Швейцария

## THE NEW EMERGING WORLD ECONOMIC ORDER FOR THE 21<sup>ST</sup> CENTURY

***Rolf Clauberg***

Doctor in Natural Sciences (Dr. rer. nat.),

International Association of Intercultural Dialog and Geostrategic Studies, Switzerland

E-mail: rc@interculturalstudies.ch

**Аннотация.** В данной статье приводится анализ современного экономического мирового порядка с учетом появления новых «центров силы» и групп сотрудничающих государств. Статья начинается с представления исторической эволюции региональных и глобальных держав, концентрируясь на их колониальном прошлом. Акцент делается на факторах, приведших к их «политическому могуществу», а также «политическому краху» в результате различных войн. Затем анализируются стратегические шаги Китая, позволившие ему превратиться из малозначимой страны в важную экономическую и политическую державы. Кроме того, рассматривается реакция США, направленная на то, чтобы остановить увеличивающуюся мощь Китая. В статье также рассматривается возрастающее влияние отдельных стран в глобальном мире, а также нынешняя глобальная ситуация, связанная с изменением мирового экономического порядка.

**Ключевые слова:** мировой порядок, центры силы, сети государств, глобальные кризисы.

**Abstract.** This article provides an analysis of the modern economic world order, considering the emergence of new “centers of power” and the network of collaborating states. The article begins by presenting the historical evolution of regional and global powers, focusing on their colonial past. The emphasis is on the factors that led to their “political

power”, as well as “political collapse” as a result of various wars. It then analyzes China’s strategic moves that have allowed it to transform itself from an insignificant country into an important economic and political power. In addition, a US response is being considered to stem China’s rising power. The article also examines the growing influence of individual countries in the global world, as well as the current global situation associated with a change in the world economic order.

**Key words:** world order, power centers, networks of states, global crises.

## Introduction

Presently there is a lot of talk about a new emerging world order. Scenarios of unipolar, bipolar, and multipolar world orders are discussed. However, the terms are somewhat problematic and often cause scientific disputes about polarity [1; 2] which mostly center on the exact definition of the term polarity, since this term is of central importance in the neo-realistic theories of international relationships[3;4]. Waltz in[3]concludes that a bipolar world is much more stable than a unipolar or multipolar world. A corresponding conclusion that unipolarity is not peaceful was made by Monteiro [5]. These conclusions are questioned by other scientists. To avoid these disputes, we will consider a world with multiple power centers and several kinds of power centers. Power centers in this view may be single states, tightly connected group of states as e.g., the European Union [6], or more loosely connected groups or networks of states like NATO [7], the Shanghai Cooperation Organization [8] or BRICS [9]. The reason for the interest in the topic is of course the current situation where the presently still dominating country of the world — the USA — is challenged in its leadership position.

The dominating or leading position of a country is usually determined by its economic and military power. The influence always depends on the importance of the country for large groups of other countries. This importance is usually determined by multiple factors like economic market power, geographies in which the country controls important access points to trade routes (e.g., the Suez or Panama Canal, the Bosphorus), and military power. In the following we will first look at the historical evolution of the world order, then the detailed situation at the time of changes in the world

order, the ways to reach a more powerful position, and finally the present situation.

### Historical evolution

If we look at the historical development, before global trade and business, there were only local or regional powers, e.g., Egypt and the Roman Empire. The first global powers occurred in the 16th century — the European colonial powers [10]: Portugal, Spain (including the Habsburg Empire of Karl V.), the Dutch Empire, the British Empire, and France. These colonial empires all included large colonies far away from their homeland and partly with a global spread. They substantially enriched their home countries, and therefore there was a dependance of the homelands on their colonies. But these dependencies were very different from those between different countries today. Long-distance trade was still risky and unreliable, it had to be restricted to non-essential goods. Globalization evolved only together with reliable global supply networks, thereby creating strong dependences between different countries.

Considering the European colonial powers, Ray Dalio, an American finance manager, found a large cycle in the order of 250 years at which the leading country of the world changes [11]. For the last 500 years he lists the sequence — Dutch empire (strong: 1600–1800), British empire (strong: 1750–1930), USA (strong: 1900–?), and China (strong: 2010–?) in his book. Interesting is that there is usually a longer period where consecutive empires coexist together with the one declining and the other increasing in power. The Dutch empire grew substantially after the foundation of the Dutch East India Company on the 20st of March 1602 and declined after the company was dissolved in 1799. The Dutch East India Company was a powerful company, possessing quasi-governmental powers, including the ability to wage war, imprison and execute convicts, negotiate treaties, strike its own coins, and establish colonies [10,12]. In some areas the Dutch drove out the Portuguese who had been the previous colonial power there. The British East India Company had similar powers [13] and also substantially



contributed to the growth of the British Empire. The company was dissolved on the 1st of June 1874. But although the British East India Company was founded on the 31st of December 1600, i.e., more than a year earlier than the Dutch East India Company, the Dutch empire preceded the British one. However, the British empire survived until about 1930. Both empires and also the one of the USA were created by a very close collaboration of capital, government and military or armament industry. Important time points are when the currency of the leading power is generally accepted as payment by all countries, and when finally, the spending of the leading country surpasses its earnings for a larger time period. The first point means a huge economic advantage for the leading power, since its currency practically becomes the world's reserve currency, meaning that the countries that accept this currency start to build up a reserve in this currency to avoid being forced to buy the currency when the exchange rate is bad for them. The second point is the start towards final decline of the leading power, usually followed by devaluations, default on obligations, and the loss of reserve currency status.

### The time of changes in the world order

Now we will consider the situation at the time of a change in world order, i.e., when the leading power is challenged by an ascending power or a coalition of ascending powers. A trade war is usually the first result of such a challenge, potentially followed by a full war. An example is of course the change from the Dutch empire to the British empire and then to the USA. Here four wars are reported [14] between the Dutch and British empires — from 1652–1654, 1665–1667, 1672–1674, and 1780–1784. The last one occurred after nearly 100 years of peaceful coexistence. No wars are reported between the British empire and the USA, except the American war of Independence from 1775–83. However, the switch in world order between the two countries was accompanied by the first and second world war in which the American forces were decisive. For both empires as well as for the USA, the economic power combined with military power was the basis for their ascend to leading power.

If we look at the present situation, China definitely is the power that challenges the leading role of the USA. With respect to present GDP in current US dollar for 2021 we find that the USA leads, China is at position 2 with 76% of the USA-GDP, and Japan is a distant third with 21% of the USA-GDP [15]. Hence, the USA and China are in a class of their own. However, since we also want to consider groups of countries, we must include the European Union in the same class, since it achieves 74% of the USA-GDP [16]. Now let us look at the way how China reached its present GDP and power in global international relations. Looking at the GDP values [16] we find that in the year 1993 China was economically irrelevant with a GDP about the same size as India, Brazil, and Indonesia, i.e., below 1% of the USA-GDP of that year. In 2005 the Chinese GDP starts its substantial growth. Comparing the manufacturing value added (in current US\$) we see in [17] that starting with the year 2004 the Chinese value added in manufacturing shows a robust growth, achieving the same value as the USA in 2009, and reaching nearly twice (195% exactly) the value of the USA in 2021. Using data from the US Bureau of Labor Statistics [18] we see that about 35% of manufacturing jobs are lost in the USA between 1998 and 2010. In detail, there is a first decrease in manufacturing jobs from 1998 to 2004 leading to a small plateau and then a second step fall starting in 2008 down to a minimum in 2010 and a slight recovery to 73% of the 1998 peak or 27% below the 1998 peak instead of 35%. The first drop in manufacturing jobs was most likely caused by the offshoring of manufacturing jobs to China, the second drop from 2008 to 2010 by additional job reductions triggered by the 2008 world financial crisis. The further evolution of Chinese trading data shows that China successfully built an economic future on this start, by improving manufacturing expertise, starting the One-belt-one-road initiative [19–21] to substantially build a new supply chain network to better couple China to the world market, and initiating the Asian-Infrastructure Investment Bank [22] to financially support this activity. So, there are clear strategic actions by China to improve its position in the world market. These strategic actions were highly successful — China is now the largest exporter of the world, the second largest importer, and the largest

trader in total, as seen in the WITS data from the World-Bank [23]. If we look at the number of trading partners for which the USA or China is the more important partner [23] we see that in 1999 China is quite unimportant and only relevant for a small number of small countries while for the rest of the world the USA is the far more important trading partner. In 2018 the situation is reversed with China as the more important trading partner for all of Asia and Australia, as well as for South America and Africa, while Europe is split with Germany, Spain, the Netherlands, Poland, Sweden, and the whole Balkan having more trade with China and the UK, Ireland, France, and the Baltic states having more trade with the USA. There is a visual presentation of this evolution from 1980 to 2018 on the internet [24]. Also figure 1.15 of “The Global Value Chain Development Report 2019” [25] shows that in 2000 Japan was the global supply hub for all of Asia in direct trade as well as in complex value chains, but in 2017 it was already China. Besides the successes in global trade, China also successfully evolved into a scientific power. In 2016 the Chinese computer Sunway TaihuLight was declared the fastest computer in the world. The new computer was built and designed in China with new Chinese processors in a completely Chinese system [26]. Here, we should mention, that in 2013 China already had the fastest Computer in the world built with processors from the American company Intel [27], and that as a reaction to this, USA President Obama banned the export of these processors to China [28]. Hence, we see a clear reaction of the incumbent power to stop the technical evolution of the challenging power, but the result was not what the USA had hoped for. Also, a report of the Australian Strategy Policy Institute lists China as the dominating scientific country in 37 out of 44 important technologies [29] and asks for efforts by the countries of the “West” to catch up again. In summary, we can say that China’s example shows that a country can substantially improve its position in the world by developing a strategy based on its present situation and possibilities, but that the country must be aware of substantial counter-reactions by the incumbent powers.

## Ways to reach a more powerful position

As a next step we want to consider certain basic strategies for positioning a country in the present global situation and then compare this with present observations. As mentioned before, the prime goal is improving the economic power. However, due to expected reactions by the incumbent powers, military power is also essential. This aspect is also visible in the build-up of a modern military and armament industry by the Japanese government in the time of the Meiji-restoration after the forced establishment of unfavorable trade relations by American warships under the command of US Commodore Matthew Perry [30; 31] in 1853. Of course, the very first step is always an analysis of the present situation of the country and potential ways to improve this. The solution will always be specific for a certain country. In principle there are several ways to achieve the goals. The first is to do it alone as the Japanese did it — build-up a military industry and use the technology developed for this purpose as a starting point for technology development in the civilian area. This of course may soon raise suspicions of the incumbent powers. The second method would be to start with the economic development and then use the civilian technologies developed for build-up of the military. Further approaches are based on not going alone but collaborate in a network of states to achieve your goals with support and protection by your network. Here, the question is whether the support by your network should be visible or hidden. Hiding the support at the beginning may have the advantage that the incumbent powers critically underestimate the potential risks from your country and the related network. They may still believe that they can treat the members of your network by divide and conquer strategies, while the network is already strongly connected. At this point we need to discuss potential kinds of networks. Depending on the specific situation networks may be based on geography/neighborhood (SCO, Mercosur, EU), compatible cultures (USA, Canada, EU, Australia), economic collaboration (OPEC, BRICS), military pacts (NATO), or against common enemies. Here geographic neighborhood may often be also compatible cultures and economic collaboration, while

compatible cultures are not necessary neighbors, but instead may have a common root country. The so-called countries of the West (including the USA, Canada, EU, and Australia) are mainly identical with the economically developed countries, and are based all on roots in Western Europe, which at a time was largely united into the Roman Empire, with a “quite” united culture. The opposing group of mainly developing countries has no uniting cultural background but still strong and different cultures and religions. The highly compatible cultures of the western or developed countries probably create a much stronger coupled network than the highly diverse developing countries. Here, we should consider the report about the evolution of public opinion in the developed and developing countries observed in a study at the Bennett Institute for Public Policy at the University of Cambridge [32; 33]. This report, based on 30 global survey projects that collectively span 137 countries representing 97% of the world population, finds a division in the world between countries positive to the USA and those positive to Russia and China. With respect to positive support China and Russia are ahead in the developing countries (about 85% of world population) and this support has grown over the last decade, while the support for the USA has grown strongly in the developed countries (about 15% of world population).

### The present situation

Considering the present situation, we see a complex structure with two large opposing power centers, one the network of so-called western or developed countries, the other a network of developing countries. The network of developed countries contains two individual power centers — the USA and the EU. Here the EU itself is a network of strongly coupled countries. The network of developing countries contains several networks with different degrees of coupling, as well as China and Russia as power centers. China is a power center because of its economic position and technology leadership, Russia because of its nuclear armament. China and Russia together with some other countries build a strongly coupled network within the network of developing countries. The strong

coupling of this network inside the network of developing countries is a response to the world-wide expansion strategy of the USA [34–37]. Therefore, the main basis of this network is a common enemy. There are other networks operating within the network of developing countries, which actively supported Russia against embargos from the western countries e.g., OPEC [38]. OPEC several times decreased oil production when the USA asked it to increase the production to counter the loss of Russian oil which the western countries had embargoed. India and other developing countries also substantially increased its trade with Russia at the time of the western embargoes, thereby supporting the switch of Russian trade from Europe to Asia. This active support of Russia's economy against the sanctions of the western countries resulted in keeping Russia's economy running while the western countries saw serious increases in inflation, especially food inflation, as well as falling share prices, especially in the technology sector. These economic crises are a natural result of sanctions or any other disturbances of the of the global supply chain network which extend over more than a few weeks. The next crises for the western countries must be expected soon. China and other countries increasingly close agreements with international payments in Yuan instead of the US Dollar [39; 40]. This undermines the position of the US Dollar as the world's reserve currency. If these activities grow, the power of the USA will substantially decrease with severe economic consequences for the USA and the other western countries and a corresponding change in the world order.

## Conclusion

We have analyzed the rise and fall of leading world powers by analyzing their history. We found that a combination of military and economic power is a necessity to reach such a position, and that overspending by the leading power combined with fighting against an ascending competitor is the main reason for losing the leading power position. The analysis of the present world situation shows that also networks of countries may be able to promote one of their members to the world leading position. These networks may be quite

complicated with e.g., loosely coupled networks containing several strongly coupled networks as well single state powers.

## References

1. De Keersmaecker G. Polarity, Balance of Power and International Relations Theory // Polarity, Balance of Power and International Relations Theory: Post-Cold War and the 19th Century Compared. Cham: Springer International Publishing, 2017. 1–247 p.
2. De Keersmaecker G. Polarity: The Emergence and Development of a Concept // Polarity, Balance of Power and International Relations Theory. Palgrave Macmillan, Cham, 2017. P. 11–46.
3. Waltz K.N. The Stability of a Bipolar World // *Daedalus*. 1964. Vol. 93, № 3. P. 881–909.
4. Mearsheimer J.J. The tragedy of great power politics. New York: W.W. Norton & Company, 2001. 1–160 p.
5. Monteiro N.P. Unrest Assured: Why Unipolarity Is Not Peaceful // *Int Secur*. MIT Press, 2012. Vol. 36, № 3. P. 9–40.
6. Your gateway to the EU, News, Highlights | European Union [Electronic resource]. URL: [https://european-union.europa.eu/index\\_en](https://european-union.europa.eu/index_en) (accessed: 10.04.2023).
7. NATO — Homepage [Electronic resource]. URL: <https://www.nato.int/> (accessed: 12.04.2023).
8. Shanghai Cooperation Organisation [Electronic resource]. URL: <http://eng.sectsc.org/> (accessed: 10.04.2023).
9. Welcome to BRICS 2018 | BRICS 2018 [Electronic resource]. URL: <https://www.brics2018.org.za/> (accessed: 10.04.2023).
10. Ames G.J. The globe encompassed : the age of European discovery, 1500-1700. Pearson Prentice Hall, 2008. 190 p.
11. Dalio R. Principles for Dealing with the Changing World Order. Avid Reader Press / Simon & Schuster, 2021. 576 p.
12. Dutch East India Company | Facts, History, & Significance | Britannica [Electronic resource] // Britannica. 2022. URL: <https://www.britannica.com/topic/Dutch-East-India-Company> (accessed: 10.04.2023).
13. East India Company | Definition, History, & Facts | Britannica [Electronic resource] // Britannica. 2023. URL: <https://www.britannica.com/topic/East-India-Company> (accessed: 10.04.2023).

14. Anglo-Dutch Wars | Causes, Summary, Battles, Significance, & Outcome | Britannica [Electronic resource]// Britannica. 2022. URL: <https://www.britannica.com/event/Anglo-Dutch-Wars> (accessed: 11.04.2023).
15. Gross domestic product 2021 [Electronic resource]. URL: [https://databankfiles.worldbank.org/public/ddpext\\_download/GDP.pdf](https://databankfiles.worldbank.org/public/ddpext_download/GDP.pdf) (accessed: 11.04.2023).
16. GDP (current US\$) — United States, China, India, Indonesia, Brazil, European Union | Data [Electronic resource]. URL: <https://data.worldbank.org/indicator/NY.GDP.MKTP.CD?locations=US-CN-IN-ID-BR-EU> (accessed: 11.04.2023).
17. Manufacturing, value added (current US\$) — United States, China | Data [Electronic resource]. URL: <https://data.worldbank.org/indicator/NV.IND.MANF.CD?locations=US-CN> (accessed: 11.04.2023).
18. Bureau of Labor Statistics Data [Electronic resource]. URL: <https://data.bls.gov/pdq/SurveyOutputServlet> (accessed: 11.04.2023).
19. World Bank. Belt and Road Initiative [Electronic resource]. URL: <https://www.worldbank.org/en/topic/regional-integration/brief/belt-and-road-initiative> (accessed: 12.04.2021).
20. Huang Y. Understanding China’s Belt & Road Initiative: Motivation, framework and assessment// China Economic Review. Elsevier, 2016. Vol. 40. P. 314–321.
21. Du J., Zhang Y. Does One Belt One Road initiative promote Chinese overseas direct investment?// China Economic Review. Elsevier B.V., 2018. Vol. 47. P. 189–205.
22. Asian Infrastructure Investment Bank. AIIB — Asian Infrastructure Investment Bank [Electronic resource]. URL: <https://www.aiib.org/en/index.html> (accessed: 12.04.2021).
23. Worldbank. World Integrated Trade Solution (WITS) | Data on Export, Import, Tariff, NTM [Electronic resource]. 2020. URL: <https://wits.worldbank.org/> (accessed: 05.01.2023).
24. Gosh I. How China Overtook the U.S. as the World’s Major Trading Partner [Electronic resource]// Visual Capitalist. 2020. URL: <https://www.visualcapitalist.com/china-u-s-worlds-trading-partner/> (accessed: 05.01.2023).
25. World Bank, WTO. Global Value Chain Development Report 2019: Technological Innovation, Supply Chain Trade, and Workers in a Globalized World. 2019. 196 p.



26. TOP500.org. June 2016 | TOP500 [Electronic resource]// TOP500 List. 2016. URL: <https://www.top500.org/lists/top500/2016/06/> (accessed: 05.01.2023).
27. TOP500.org. June 2013 | TOP500 [Electronic resource]// TOP500 List. 2013. URL: <https://top500.org/lists/top500/2013/06/> (accessed: 05.01.2023).
28. Kan M. US blocks Intel from selling Xeon chips to Chinese supercomputer projects|PCWorld [Electronic resource]// PCWorld. 2015. URL: <https://www.pcworld.com/article/426879/us-blocks-intel-from-selling-xeon-chips-to-chinese-supercomputer-projects.html> (accessed: 05.01.2023).
29. ASPI's Critical Technology Tracker | Australian Strategic Policy Institute | ASPI [Electronic resource]. URL: <https://www.aspi.org.au/report/critical-technology-tracker/> (accessed: 11.04.2023).
30. Yamamura K. Success Illgotten? The Role of Meiji Militarism in Japan's Technological Progress // J Econ Hist. 1977. Vol. 37, № 1. P. 113–135.
31. Clark P.H. The Perry Expedition and the "Opening of Japan to the West," 1853-1873: A Short History with Documents. Indianapolis: HACKETT PUBLISHING COMPANY INC., 2020. 1–176 p.
32. Foa R.S. et al. A World Divided: Russia, China and the West — Bennett Institute for Public Policy [Electronic resource]// Centre for the Future of Democracy, University of Cambridge, UK. 2022. URL: <https://www.bennettinstitute.cam.ac.uk/publications/a-world-divided/> (accessed: 05.01.2023).
33. Lewsey F. War in Ukraine widens global divide in public attitudes toward US, China and Russia [Electronic resource]// University of Cambridge, UK. 2022. URL: <https://www.cam.ac.uk/stories/worlddivided> (accessed: 05.01.2023).
34. Brzezinski Z. A Geostategy for Eurasia | Foreign Affairs [Electronic resource]// Foreign Affairs. 1997. URL: <https://www.foreignaffairs.com/articles/asia/1997-09-01/geostrategy-eurasia> (accessed: 04.03.2023).
35. Schmidt H., Brzezinski Z. The Grand Chessboard: American Primacy and Its Geostrategic Imperatives // Foreign Policy. JSTOR, 1998. № 110. P. 179–181.
36. Kissinger H. We are now living in a totally new era // Financial Times. 2022.

37. Kissinger H. (106) Henry Kissinger: ‘We are now living in a totally new era’ | FT — YouTube [Electronic resource]// YouTube. 2022. URL: <https://www.youtube.com/watch?v=6b89jcNqgJo> (accessed: 05.01.2023).
38. OPEC Homepage [Electronic resource]. URL: [https://www.opec.org/opec\\_web/en/](https://www.opec.org/opec_web/en/) (accessed: 13.04.2023).
39. Saudi Arabia Considers Accepting Yuan Instead of Dollars for Chinese Oil Sales — WSJ [Electronic resource]. URL: <https://www.wsj.com/articles/saudi-arabia-considers-accepting-yuan-instead-of-dollars-for-chinese-oil-sales-11647351541> (accessed: 13.04.2023).
40. China’s yuan gains traction as international trade settlement currency [Electronic resource]. URL: <https://www.thenationalnews.com/business/2023/04/05/chinas-yuan-gains-traction-as-international-trade-settlement-currency/> (accessed: 13.04.2023).

**ПРОВЕРЕННЫЕ ТЕХНОЛОГИИ:  
ЗАПАДНЫЕ ЛЕКАЛА  
УКРАИНСКИХ ПРОПАГАНДИСТСКИХ КОМИКСОВ**

***Красовская Н.Р.***

кандидат психологических наук,  
советник заместителя председателя ГД ФС РФ Б.А. Чернышова,  
Государственная Дума Федерального Собрания Российской Федерации, Москва

**VERIFIED TECHNOLOGIES:  
WESTERN PATTERNS IN UKRAINIAN PROPAGANDA COMICS**

***Krasovskaya N.R.***

Phd in psychology,  
Advisor to the Chairman of the State Duma of the Federal Assembly of the Russian  
Federation B.A. Chernyshov,  
The State Duma of the Federal Assembly of the Russian Federation, Moscow  
E-mail: krasovskaya.mcm@gmail.com

**Аннотация.** Статья рассматривает вопросы влияния комиксов на молодежную аудиторию Украины (через использование пирамиды Дилтса), как инструмента манипуляции и пропагандистских технологий, осуществляемых по лекалам западных специалистов в области пропаганды.

**Ключевые слова:** манипуляции, инструмент манипуляций, молодежь и подростки, картина мира, пирамида Дилтса, пропагандистские технологии.

**Abstract.** The article examines the issues of the influence of comics on the youth audience of Ukraine (through the use of the Dilts pyramid) as a tool of manipulation and propaganda technologies carried out according to the patterns, formed by the Western specialists in the field of propaganda.

**Key words:** manipulation, manipulation tool, youth and adolescents, world view, Dilts pyramid, propaganda technologies.

В нашей стране до недавнего времени комиксы к широко известному и популярному жанру не относились. Исключением

являются Кукрыниксы, которых в СССР знали все — это содружество, проект, говоря современным языком, трех художников, мастеров карикатурной пропаганды и политической сатиры в СССР середины 20 века — Михаила Куприянова (Казань), Порфирия Крылова (Тула), Николая Соколова (Рыбинск). Их плакаты на злободневные политические темы были узнаваемы как в Советском Союзе, так и за рубежом. Несколько позже, стал издаваться журнал для детей «Мурзилка».

Комиксы, зародившиеся как морализаторские картинки к Библии, за годы развития стали отточенным орудием внушения и пропаганды, в первую очередь в США, где они признаны как популярный жанр и «за последние почти 100 лет своего существования (в том виде, в каком они есть сейчас) в общей сумме издались миллионными тиражами» [2].

В частности, супергеройские истории, с первого выпуска «Супермена» в 30-х годах XX века, неизменно не только несли в себе компенсаторную функцию, позволяя зрителю отрешиться от непривлекательной реальности, но и задавали очень конкретную картину мира, безапелляционно разделяя его на белое и чёрное — сохраняющих «идеальный американский порядок» героев и жаждущих глобальных перемен злодеев [1]. Процесс формирования картины мира аудитории комиксов в США практически с самого начала находился под контролем пропагандистских агентств государства, которому требовалось воодушевлять массы, формировать и поддерживать мобилизационные состояния, ориентацию на наличие противостоящей стороны. Это было актуальной задачей и во Вторую мировую, и во время «Холодной войны», и в ходе военных действий американцев на Корейском полуострове, и во Вьетнаме [4; 8]. Простота сюжетов, яркая картинка, низкие требования к реалистичности происходящего и четкий эмоциональный посыл комиксов позволяли представлять американских солдат лихими героями, а их противников — либо высмеивать, либо представлять слабаками и недочеловеками, заслуживающими позорной смерти [13].

Казалось бы, подобные расистские сюжеты и настроения в США ушли в прошлое, но на протяжении последних 15-ти лет можно наглядно проследить, как лекала американских военно-

приключенческих комиксов 1940–1950-х годов применяются украинской пропагандой под несомненным кураторством западных специалистов. Исследователи отмечают, что «за страницами комиксов титанов индустрии Marvel и DC можно увидеть идеологическую подоплеку, которую пытались и до сих пор пытаются привить их читателям. И речь не только о подрастающих умах, которые ходят школу (одно из главных заблуждений о представителях комикс-сообщества), но и куда более взрослой аудитории» [1].

На Украине, начиная с осовремененного переиздания серии рисунков о деятельности Украинской Повстанческой Армии и «информационного» издания 2008 года «Убийство по заказу КГБ» о «трагической гибели» Степана Бандеры, детям внушают, что русские — их непримиримые враги.

В «первом национальном украинском комиксе» 2015 года «Украинские супергерои» команда из бывшего казака Кобзаря, Киборга из Луганска, Укропа — травника из Карпат — и студентки Веры боролась с двухголовыми орлами-людоедами и «колорадами» (это оскорбительное наименование пошло от сравнения цветов георгиевской ленты с расцветкой колорадских жуков). От «северного соседа» защищают Украину и «Хранители страны» в серии комиксов 2017 года — эти современные украинские супергерои носят имена легендарных основателей Киева: Кий, Щек, Хорив и Лыбедь.

Художественная составляющая «Хранителей» оставляет желать лучшего, продолжая традиции американского военно-приключенческого жанра, художественные свойства которого слабо интересовали правительственного заказчика, но комикс «Воля», первый том которого вышел в том же 2017-м, — это уже коммерческий проект, выполненный на очень высоком уровне: качественная полиграфия, трендовый сюжет в жанре альтернативной истории, в котором, к примеру, злобные призраки Николая II и его дочери насылают призрачную белогвардейскую армию на «украинский» Ростов-на-Дону (по сюжету, в 1918 году в результате победы украинской армии над большевиками и возвращения «исконно-украинских земель» появляется великая европейская Украинская держава). «Альтернативный» сюжет

уверяет читателя в непобедимости украинской армии и максимально дегуманизирует противника: русские здесь — не нация, а мерзкая потусторонняя нечисть, которую можно только уничтожать. Вдобавок, столь же «альтернативные» псевдоисторические сноски закладывают искаженные представления о реальной роли Украины в мировой истории и отрицают все признанные достижения России [7].

Показательно то, что большая часть перечисленных проектов, нацеленных преимущественно на детскую и молодежную аудиторию [6], распространялись киевской властью по образовательным учреждениям и библиотекам, в том числе — на русском языке в южно-восточной части Украины. По заявлениям авторов, все выше названные комиксы призваны воспитывать подрастающие поколения в духе патриотизма. Но возвращать украинский патриотизм предлагается на ненависти к ближайшему соседу, с которым Украину связывают столетия общей истории, что не оставляет сомнений в западных источниках вдохновения для этих проектов.

В 2018 году на Украине в учебных заведениях и библиотеках появился комикс «Приключения Никитки», в котором мальчик из прифронтового поселка после похищения родителей бойцами ЛНР попадает к украинским военным, спасающим его родителей и воссоединяющим семью.

Проследить, как рассказанная специфическим образом жизненная история становится примером американских пропагандистских технологий, может помочь «пирамида нейрологических уровней Дилтса», которая широко используется в современном нейролингвистическом программировании [5]. Это иерархическая структура, в которой комплексно рассматриваются характеристики ситуации, личности, процесса, что делает Пирамиду Дилтса эффективным инструментом для воздействия на ситуации с целью получения необходимого результата в разных сферах и на разных уровнях взаимодействия.

История появления этой модели в науке и практике ведёт свое начало от Б. Рассела, математика и британского философа, научные представления и наработки которого использовал антрополог Г. Бейтсон, разработавший модель пирамиды. Р. Дилтс, был

знаком с этой моделью, как ученик Г.Бейтсона и адаптировал её для практического применения. Широкое использование пирамиды Р. Дилтса в разных областях науки и практики, принесло ей популярность, как эффективному инструменту в информационно-коммуникационной сфере [9].



Рис. 1. Пирамида нейро-логических уровней Р. Дилтса<sup>1</sup>

Анализ комикса «Приключения Никитки», как инструмента американских пропагандистских технологий при помощи «пирамиды Р. Дилтса», позволит выявить:

- особенности каждого из уровней манипуляционного воздействия,
- общий результат, а также
- текущие и отдаленные последствия этого универсального инструмента воздействия (социально-политической манипуляции).

Название первого уровня, *окружение* отражает наличную ситуацию и её общие характеристики. Здесь активизировано воздействие визуальных образов. Используется приём «противопо-

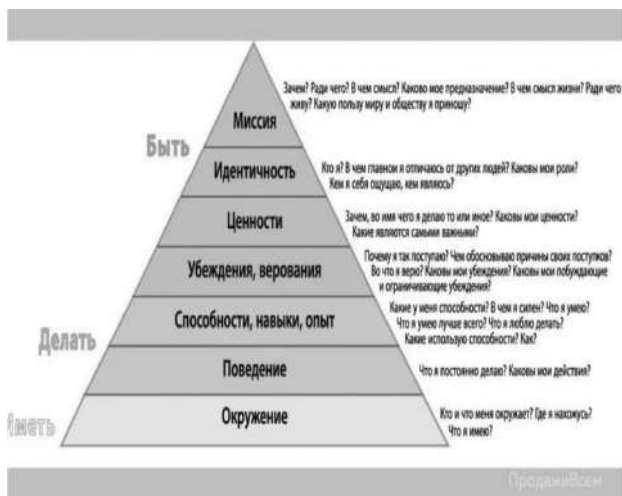
<sup>1</sup> <https://inakhan.ru/raznoe/model-logicheskikh-urovnej-piramida-diltsa-piramida-diltsa-model-logicheskikh-urovnejdiltsa.html>

ставление», показывающий нелицеприятные, отрицательные элементы образов россиян. Для описания русских выбран украинский маркёр — «Орки». Сочетание со словом товарищ — «товарищ Орк», отражает специфический, пренебрежительный, оттенок, дополняющий визуальные характеристики персонажей (неопрятный вид, щетина, лысина). Образ спутников главного героя представлен в стиле заключенных, с акцентированием таких невербальных компонентов как — сползающая шапка, водка, сигарета — висящая в углу рта или в руке с хваткой «щепотью». При попадании выстрела в «товарища Орка», тот получает «позорное ранение» — у него рвутся штаны на «пятой точке». Украинский военный (офицер), положительный герой — подтянутый, мужественная внешность. Солдат Вадим — украинская национальная прическа «чуприна», спортивный вид, аккуратность.

Важным наглядным штрихом, указывающим на западных изготовителей комикса, является «арафатка» на шее российских военнослужащих, которая является отсылкой к стереотипизированному образу террориста, распространенному в западной информационной среде. На втором уровне, который описывает *поведение* — наблюдается, со стороны россиян — обстрел ракетами мирного села, минирование моста. В момент обнаружения украинцами — страх и бегство. В момент задержания — открытое вранье, которое отражено в диалоге при задержании:

«У»: Зачем вы пришли на нашу землю?

«Р.1»: Я заблудился.

«Р.2»: Мы к вам в гости приехали.

«Р.3»: Мы люди подневольные, нам приказали — мы делаем.

«Р.4»: Я уже третий год безработный, сказали, здесь подзаработать можно.

«У.»: Запомните: кто с мечом воюет, тот от меча гибнет.

Со стороны украинцев — поведение благородных самоотверженных защитников: спасение обстреливаемых жителей (прячут в подвал), помощь в починке разрушений после обстрела, спасение похищенной девочки, предотвращение подрыва моста с использованием высочайших профессиональных навыков



(снайперским выстрелом украинский солдат Вадим сбивает огонек с подожженной спички).

На третьем уровне, *способности и возможности* — представление Украины, как «продвинутой» страны: «На украинских двигателях летают в космос современные ракеты, а наши спутники заслужили добрую славу во всем мире», Украина построила самый большой самолет в мире «Мрия» и космическую ракету «Зенит». Украинские спортсмены популярны во всем мире, самый сильный человек в мире — украинец. Поэт Т. Шевченко — всемирно известен, ему установлено в мире 1300 памятников.

*Убеждения и ценности* — четвертый уровень — трансляция «ложных стереотипов» украинской пропаганды, односторонне высвечивающих многогранные, конфронтационные ситуации русско-украинских взаимоотношений:

- «Россия преступно украла украинский Крым, а теперь аппетит разыгрался, захотели еще больше территории».
- «Жадная иноземная армия не имеет права приходить к нам и захватывать нашу территорию».
- «Мне подружка из Москвы сказала, что Россия имела на это право, потому что Украина — какое-то непутевое государство, все у нас через пень-колоду».
- «По российскому телевидению сказали, что западные и восточные украинцы — люди с разными ценностями и желаниями» и его обоснование: «Мы все украинцы, у нас общая страна и история. Мы все вместе живем на одной земле и должны оборонять ее от захватчиков».

В качестве доказательства приводится книга «История Украины». Карта из книги «Киевская Русь 10 век». На карте в составе Киевской Руси указаны города (помимо Киева) — Переяславль, Владимир, Чернигов, Смоленск, Новгород (расположение произвольное, не соответствующее реальности), а на месте Москвы написано название и изображены первобытные люди у костра, вокруг которых ходят медведи (штрих, косвенно указывающий на западных изготовителей комикса, на этнический стереотип — по улицам Москвы бродят медведи). Рассматривая этот уровень, следует отметить, что затрагиваемые вопросы русско-

украинских взаимоотношений действительно были на момент начала спецоперации и являются до настоящего времени запутанными, неоднозначными, противоречивыми и предполагают разные варианты видения и разрешения, на уровне компетентных и полномочных участников противостояния, а также сил мирового сообщества, при необходимости [11].

Пятый уровень, *идентичность* — определение украинской стороной своего народа, как — «потомков могучего государства Киевская Русь и потомков казаков — героических воинов, которые больше всего на свете любили свободу и обороняли свою Родину от иноземных захватчиков» [7; 11].

Шестой уровень, *миссия* выступает результатом всех предыдущих и миссия Украины обозначен как: «Оборонять нашу землю — святая обязанность каждого её жителя».

Таким образом, подрастающее поколение подводится к нужному результату опосредованно, манипуляция является завуалированной, учитывает специфику детской аудитории. Комикс направлен на создание картины мира украинских детей в противопоставлении с «врагами-россиянами» на всех уровнях пирамиды Дилтса, с формированием системы убеждений и ценностей с направленностью «анти-Россия».

В нашем анализе уровень идентичности, представляет особый интерес. В анализируемой ситуации и структуре (и не только в ней, а в каждом случае, когда речь идёт о действующем субъекте) идентичность является своеобразной «точкой сборки». Соответственно от того, что положено (заложено) в основание зависят представления и особенности эмоционального восприятия, отношение и действия. Выявлено, что посыл, характеризующий украинцев как «героических воинов, которые больше всего на свете любили свободу», отражает не готовность к поиску возможности обсуждения ситуации, а направленность на противостояние. Соответственно, в миссии Украины, с позиции проведенного анализа: «Оборонять нашу землю — святая обязанность каждого её жителя», прочитывается скорее не как посыл к защите Родины, а как делегирование ответственности каждому жителю в форме обязанности действовать, непосредственно участвовать в событиях.

Общей целью и реализованным результатом манипуляции является разделение на основе противопоставления и возбуждения негативных эмоций от пренебрежения до вражды и ненависти. Формат комиксов позволяет получать нужный эффект через простые, понятные картинки, которые легки для восприятия и даже если не вызывают сразу положительного отклика, тем не менее, остаются в памяти, на уровне образа-впечатления.

### Список литературы

1. Волков А.В., Кутузов К.С. Тайная история комиксов. — М.: АСТ, 2017.
2. Гуков П.С. Американские комиксы как инструмент политической пропаганды // URL: <https://cyberleninka.ru/article/n/amerikanskie-komiksy-kak-instrument-politicheskoy-propagandy> (дата обращения: 05.02.2023).
3. Гуков П.С. Описание языка комиксов и его специфики // КиберЛенинка // URL: <https://cyberleninka.ru/article/n/opisanie-yazyka-komiksov-i-ego-spetsifiki>.
4. Денисова А.И. Американский комикс: факторы развития и феномен популярности // URL: <https://cyberleninka.ru/article/n/amerikanskiy-komiks-factory-razvitiya-i-fenomen-populyarnosti>.
5. Дилтс Р. Коучинг с помощью НЛП. — СПб.: «ПРАЙМ-ЕВРОЗНАК»; М.: «ОЛМА-ПРЕСС», 2004. — URL: [https://vk.com/wall-30328106\\_65107](https://vk.com/wall-30328106_65107) (дата обращения: 25.01.2023).
6. Данилова Е.А. Влияние СМИ на социализацию молодежи // Электронный научный журнал «Наука. Общество. Государство». — 2017. — Т. 5. — № 2(18). — URL: <http://esj.pnzgu.ru>.
7. История по-украински // RuTube.URL: <https://rutube.ru/video/f5921388715e992d336d1d1fa0a879a3/> (дата обращения: 05.01.2023).
8. Кара-Мурза С.Г. Манипуляция сознанием. — М.: ЭКСМО-Пресс, 2001. — 830 с.
9. Курышкин П. «Пирамида Дилтса. На что она похожа? Как работает?» // URL: <https://www.akademiki.biz/biblioteka-jivoi-informacii/stati/2403-statya-pavla-kuryshkina-piramida-diltsa-na-chto-ona-pokhozha-kak-rabotaet> (дата обращения: 05.02.2023).
11. Топ-100 великих украинцев. Люди, определявшие ход истории со времен Киевской Руси до наших дней — рейтинг НВ // НВ. —

- 11.10.2020. — URL: <https://inosmi.ru/20201012/248295747.html>  
(дата обращения: 05.02.2023).
12. *Макклауд С.* Понимание комикса: невидимое искусство. — М.: Белое яблоко, 2016.
13. *Фетисова Т.А* Комикс — порождение американской массовой культуры // Аналитический обзор. Институт научной информации по общественным наукам РАН. Москва, Россия.

## СТРАТЕГИИ ПЕРЕВОДА МЕДИЦИНСКОЙ ТЕРМИНОЛОГИИ НА ОСНОВЕ ВЫСТУПЛЕНИЙ ЗАРУБЕЖНЫХ ВРАЧЕЙ С АНГЛИЙСКОГО ЯЗЫКА НА РУССКИЙ

**Чешуин Н.А.**

магистрант,

Университет мировых цивилизаций имени В.В. Жириновского, Москва

**Тарарина Л.И.**

кандидат педагогических наук, доцент,

Университет мировых цивилизаций имени В.В. Жириновского, Москва

## STRATEGIES OF TRANSLATING MEDICAL TERMINOLOGY BASED ON THE PERFORMANCES OF FOREIGN DOCTORS FROM ENGLISH INTO RUSSIA

**Cheshuin N.A.**

master,

V.V. Zhirinovsky University of World Civilizations, Moscow

E-mail: Nik.mailnik@mail.ru

**Tararina L.I.**

PhD in Pedagogical Sciences, Associate Professor,

V.V. Zhirinovsky University of World Civilizations, Moscow

E-mail: lt31@mail.ru

**Аннотация.** В данной статье рассматриваются основные стратегии перевода медицинской терминологии и сокращений. Современная медицина очень часто использует большое количество узконаправленной терминологии, а также сокращения, которые трудно расшифровать и дать правильное определение. Их можно найти в медицинских картах, отчетах, истории болезни пациента, а также зачастую можно обнаружить в сериалах, посвященных нелегкой, но крайне интересной жизни врачей. В исследовании приводятся примеры использования стратегий перевода на основе видеоматериалов выступлений известных зарубежных хирургов. Описаны конкретные примеры перевода медицинских терминов и сокращений, а также проводится анализ перевода фрагментов видео выступления на основе

некоторых описанных стратегий. Особое внимание уделено трудностям перевода медицинской терминологии и ее отличий в разных направлениях медицины. Авторами проведена работа поиска стратегий перевода и их анализа для дальнейшего использования при работе с текстами медицинской направленности. Делается вывод о том, что востребованность медицинских переводов будет актуальна всегда, а профессия медицинского переводчика требует не только высокого уровня владения языковой компетенцией и переводческими стратегиями, но и тщательной терминологической подготовки.

**Ключевые слова:** аббревиатура, стратегии перевода, медицинский перевод.

**Abstract.** This article discusses the main translating strategies for translating medical terms and abbreviations. Modern medicine regularly uses abundance of narrowly focused terms and abbreviations which are hard complicated to deciphered and correct definition. It can be found in medicine cards, reports, patient's history disease and it's also often found in TV series dedicated to the difficult, but extremely exciting doctor's life. Examples of using translation strategies based on video materials of speeches by performances of foreign surgeons are given in the research. Peculiar examples translating medical terms and abbreviations are described, as well as the analysis of the translation of video performances fragments based on some of the described strategies. Special attention is paid to the difficulties of medical terminology translating and terms diversity in different areas of medicine. We have carried out the search for strategies and their analysis for further use when working with medical texts. The conclusion is made that medical translations will always be demanded and relevant, and medical translator/interpreter should not only be competent in languages and translation instruments but also know terminology.

**Key words:** abbreviation, translating strategies, medicine translation.

Эквивалентность перевода, то есть его грамотность и достоверность, важна для всех сфер, где используется этот вид деятельности. Перевод медицинских текстов и устного общения врача с пациентом — та сфера, где даже одна ошибка иногда может оказаться фатальной. Бывают такие ситуации, когда от правильного перевода может зависеть жизнь и здоровье пациента, и любой медицинский текст, переведенный, например, с английского языка на русский, должен восприниматься одинаково на обоих языках [2].

Каждый перевод медицинского текста с английского на русский язык имеет свои сложности и нюансы. Без соответствующо-

ций подготовки, имея под рукой только словарь или даже автоматизированный переводчик, велика вероятность допустить множество ошибок самого разного свойства. Наиболее часто ошибки в медицинском переводе допускаются в терминах и сокращениях. Сокращения бывают как однокомпонентные, так и многокомпонентные:

- Sx — surgery (хирургия);
- CBC — Complete Blood Count (полный анализ крови).

Ключевая сложность при переводе терминов заключается в том, что они употребляются в большом количестве, при переводе в словарях можно обнаружить много синонимов, кроме того, почти каждый день появляются новые термины и сокращения. Американские ученые провели исследование, в результате которого было установлено, что лишь половина всех сокращенных единиц, используемых врачами одной специальности, правильно понимается специалистами других отраслей медицины [6, с. 816]. Именно поэтому нужно, в первую очередь, владеть стратегией перевода медицинских терминов и сокращений.

Прежде всего необходимо изучить контекст, в котором упоминается термин или сокращение. Иногда случается так, что понять смысл термина можно лишь прочитав весь абзац, а то и весь текст целиком.

Далее необходимо провести тщательный анализ структуры сокращения и при этом расшифровать его компоненты. К примеру, сокращения могут переводиться следующими способами.

- А. Полное заимствование — перевод с сохранением исходного вида, например: *англ.* HCG — Human chorionic gonadotropin в русском полностью соответствует «Хорионический гонадотропин человека».
- Б. Транскрибирование. Например, сокращение CT — computer tomography — компьютерная томография — в устной речи произносится как «катэ».
- В. Звукобуквенное транскрибирование. Например, *англ.* HCV — «Hepatitis c virus» — *рус.* «вирус гепатита С» на русском языке звучит как эйч-си-ви.
- Г. Перевод полной формы и создание на его основе русского сокращения. Например: *англ.* A/B — «acid-base ratio»

соотв. *рус.* КОС — «кислотное основное состояние»; *англ.* NSAD — «non-steroid anti-inflammatory drug» соотв. *рус.* НПВП — «нестероидные противовоспалительные препараты» [1, с. 911–916].

В качестве примера перевода по контексту мы предлагаем обратиться к одному из выступлений известного американского хирурга, доцента кафедры хирургии Медицинского факультета Йельского университета др. Кевина Пей, *англ.* Dr. Kevin Pei Assistant Professor of Surgery at Yale School of Medicine. В своем выступлении, посвященном проблеме обострения аппендицита, Доктор Пей рассказывает, что перитонит, *англ.* Peritonitis, в точке Макберни может вызвать спазмы живота, которые зачастую ассоциируются с аппендицитом [<https://www.youtube.com/watch?v=sYHxIqny5b8&t=702s>]. Если не спешить открывать словарь и тратить время на поиски определения точки Макберни, то по контексту Доктора можно понять, что эта точка находится в правом нижнем квадрате живота, и боль в этой области можно спутать с аппендицитом. Вот прямая цитата Доктора: *англ.* «Peritonitis at McBurney's point is what causes the right lower quadrant tenderness classically associated with appendicitis».

Более того, далее Доктор дает полное определение точки Макберни: Точка Макберни определяется как точка, удаленная на  $2/3$  (две трети) от пупка по прямой линии, проведенной от пупка к передней верхней оси подвздошной кости. *Англ.* Mc'Burney's point, is defined as a point  $2/3$  (two-thirds) distant from the umbilicus on a straight line towards the anterior superior iliac spine.

Само определение точки Макберни звучит таким образом — это наиболее чувствительная область живота пациентов в случае аппендицита. Была названа в честь Чарльза Макберни (1845–1913), нью-йоркского хирурга XIX века, который был ведущим специалистом в области диагностики и лечения аппендицита. В 1889 году он доказал, что аппендицит на ранней стадии можно выявить, надавливая на определенную точку в правой нижней части живота. Пять лет спустя им был описан хирургический разрез, который был сделан им в правой нижней части живота



для того, чтобы удалить воспаленный аппендицит. Этот разрез и называют точкой Макберни [4, с. 103].

Ещё одним наглядным примером может стать определение симптома Ровзинга, *англ.* Rovsing sign. В том же самом выступлении Доктор рассказывает, что синдром Ровзинга может также проявляться при аппендиците, *англ.* Lastly the Rovsing sign is reproduced, when pain is elicited in the right lower quadrant during palpation of the left lower quadrant.

По контексту мы также можем определить и расшифровку некоторых сокращений. В медицине большинство обследований записываются сокращенно или в виде аббревиатур. Рассмотрим этот пример на основе видеопрезентации Доктора Шивани Говендер, *англ.* Shivani Govender. В одной из своих видеопрезентаций Доктор Шивани рассказывала о синдроме Меллори-Вейса, *англ.* Mallory-Weiss syndrome. Сам синдром представляет появление воспалительных процессов или продолговатых разрывов в глубоких слоях пищевода или слизистой оболочке. Проявиться синдром Мэллори может как следствие многих причин. Предпосылками к развитию разрывно-геморрагического гастроэзофагального синдрома служат патологические процессы, при которых повреждаются эпителиоциты или наблюдается повышенное кровенаполнение сосудов верхних отделов ЖКТ. Непосредственными причинами болезни Мэллори-Вейса являются:

- сильная тошнота и рвота как правило вызванные тяжелым алкогольным опьянением или беременностью;
- травмы грудной клетки или области живота. Послеоперационное состояние для пациентов, перенесших операцию на полость живота, является одним из серьезнейших факторов риска;
- длительный и интенсивный кашель, риск наиболее велик при осложнении бронхита, коклюша и бронхиальной астмы;
- поднятие тяжестей, этому фактору риска наиболее подвержены пациенты, проходящие курс послеоперационного восстановления, а также беременные женщины [3, с. 4].

В своей видеопрезентации Доктор Шивани, рассказывая о способах обнаружения синдрома Мэллори-Вейса, заявила, что

Желудочно-кишечная эндоскопия является лучшим методом для выявления разрывов в пищеводе, *англ.* The upper GI endoscopy is the gold standard diagnostic tool for diagnosing esophageal tear. Исходя из контекста всех определений данными Доктором ранее мы можем понять, что аббревиатура GI относится к желудочно-кишечному тракту, *англ.* Gastrointestinal, таким образом опираясь на контекст можно легко сделать расшифровку и не тратить усилия на поиски определений. В дополнение ко всему стоит отметить, что в дальнейшем, во время видеопрезентации синдром Мэллори указывался в виде аббревиатуры *англ.* MWS, такой переход не вызывает сложностей при переводе, так как слушателю уже понятно, что речь идет о синдроме Мэллори [Mallory-Weiss Syndrome- A Gut-Wrenching Laceration! — YouTube].

Как было отмечено ранее, большинство сокращений в медицине в разных направлениях будут иметь разное значение. Таким образом, если переводчик, специализирующийся на работе с текстами хирургической направленности, возьмется переводить тексты неврологического направления, ему стоит быть готовым к тому, что абсолютно идентичные сокращения могут определяться по-разному. Например: *англ.* AV — arteriovenous\atrioventricular, артериовенозный\атриовентрикулярный или *англ.* ADA может подразумевать одно из трех значений, *англ.* American Dental Association, American Diabetic Association, American Dietic Association — Американская Ассоциация стоматологов, Американская Ассоциация по диабету, Американская Диетическая ассоциация [5, с. 529–531].

При составлении медицинской карты большинство врачей зачастую используют сокращения, при помощи которых описывают симптомы, назначенные пациенту лекарства, а также области проявления боли и спазмов. Хирурги для упрощения при работе с заболеваниями полости живота и рядом расположенных органов делят живот на несколько больших квадратов. Правый верхний квадрат живота, правый нижний квадрат живота, левый верхний квадрат живота и левый нижний квадрат живота, *англ.* Right upper quadrant, right lower quadrant, left upper quadrant, left lower quadrant. Если представить то, как врач будет заносить все сведения в кар-

ту, а при этом будут фигурировать несколько органов, расположенных в разных частях брюшной полости, то мы можем получить крайне неудобное и большое определение, которое своей перегруженностью сможет сбить с толка не только пациента, но и лечащего врача. Во избежание подобного рода ситуаций, все вышеописанные нами области чаще всего записывают в виде сокращений:

- Right upper quadrant — RUQ;
- Right lower quadrant — RLQ;
- Left upper quadrant — LUQ;
- Left lower quadrant — LLQ.

Стоит отметить, что в разговорной речи эти сокращения не используются никогда. Их основная задача сократить и без того объемный диагноз или курс лечения только на бумаге.

Таким образом, при переводе медицинской терминологии очень важно помнить про особенности их значения и расшифровки однокомпонентных и многокомпонентных аббревиатур. Приведенные в нашей статье стратегии могут помочь при работе с англоязычными текстами медицинской направленности. Для облегчения понимания нами также были приведены примеры использования сокращений в разных направлениях медицины.

### Список литературы

1. *Барбашёва С.С., Авраменко А.А.* Особенности перевода аббревиатур в англоязычном медицинском тексте (на материале терминологии кардиологии) / С.С. Барбашёва, А.А. Авраменко // *Известия Самарского научного центра Российской академии наук.* — Самара, 2011. — Т. 13. — № 2(40) (4). — С. 911–916.
2. *Бахмаер Д., Сомова И.Ю.* Упрощение и стилистическое снижение этикетной лексики русского языка под влиянием глобализации // *Россия и мир: развитие цивилизаций. Трансформация политических ландшафтов за период 1999–2019 годы. Материалы IX международной научно-практической конференции:* в 2-х ч. — 2019. — С. 361–363.
3. *Братусь В.Д., Фолин П.Д., Утратин Г.А.* Экстренная диагностика и хирургическое лечение острых желудочных кровотечений при синдроме Мэллори — Вейса // *Вестник хирургии.* — 1986. — № 7. — С. 4.

4. *Йель С. Х., Мусана К.А.* Чарльз Хибер Макберни (1845–1913) // Клиническая медицина и исследования. — 2005. — С. 103.
5. *Booker D.* Dangerous abbreviations. — New York, 2004. — P. 529–531.
6. *Kathleen E. Walsh and Jerry H Gurwitz.* Medical abbreviations: writing little and communicating less. — 2008. — Vol. 93. — No 10. — P. 816–817.

### Электронные ресурсы

7. YouTube (2017, октябрь 16) // [<https://www.youtube.com/watch?v=sYHxIqny5b8&t=702s>]
8. YouTube (2017, март 18) // [Mallory-Weiss Syndrome- A Gut-Wrenching Laceration! — YouTube]

## КРИТИЧЕСКИЙ АНАЛИЗ НЕОЛИБЕРАЛЬНОГО ПРОЕКТА РЕФОРМЫ СИСТЕМЫ ОБРАЗОВАНИЯ РОССИЙСКОЙ ФЕДЕРАЦИИ

***Федорищенко А.И.***

кандидат философских наук, доцент,  
доцент кафедры гуманитарных дисциплин,  
ГКОУ ВО «Российская таможенная академия», Люберцы

## CRITICAL ANALYSIS OF THE NEOLIBERAL PROJECT OF THE REFORM OF THE EDUCATION SYSTEM OF THE RUSSIAN FEDERATION

***Fedorishchenko A.I.***

PhD in Philosophy Science, Associate Professor,  
Associate Professor of the Department of Humanities,  
Russian Customs Academy, Lyubertsy  
E-mail: fedorishchenko.kfn@yandex.ru

**Аннотация.** В статье обсуждаются назревшие проблемы контрреформации системы образования Российской Федерации на основе критического рассмотрения корней, основных факторов появления и способов реализации нелиберальных принципов образовательной реформы, осуществляющейся в нашей стране последние десятилетия. Отмечается, что объектом подражания иностранным образцам явились нелиберальные принципы, а их главными средствами — восприятие образовательного процесса как экономической услуги, уровень материальных показателей как основание для отчета образовательных заведений. К образовательным учреждениям всё чаще применяется система рейтинга. Более того, такая система применяется и к педагогам, научным работникам и учащимся в данной организации. Происходит внедрение конкурентной борьбы, тенденция подражания мировым стандартам и рейтингам. Подчеркивается, что нелиберализм в области образования приводит к брендингованию вузов, но выгоду от этого получает только небольшое количество учебных заведений, которые входят в число «небожителей» образовательной элиты. В статье обращается внимание на то, что до недавнего

времени государственные власти с помощью соответствующих инструментов игнорировали объективный анализ последствий неолиберализма в сфере образования. При этом коммерциализация образования как научная проблема, в основном, ставилась исключительно в рамках экономическо-социологической экспертизы, минуя требования гуманитарной экспертизы указанного проекта. В статье проведен анализ негативных последствий эволюции сферы образования в рамках политики неолиберализма и дальнейшего применения неолиберальных принципов, что позволило более конкретно представить контуры складывающегося сегодня нового проекта реформы системы образования в Российской Федерации.

**Ключевые слова:** неолиберализм, «брендинг образования», «рейтинговая система образовательных учреждений», «рынок образовательных услуг», «конкуренция в образовательной среде», имиджевая оценка, экономика образования

**Abstract.** The article discusses the urgent problems of the counter-reformation of the education system of the Russian Federation on the basis of a critical examination of the roots, the main factors of the emergence and ways of implementing the neoliberal principles of educational reform carried out in our country in recent decades. It is noted that the object of imitation of foreign models were neoliberal principles, and their main means — the perception of the educational process as an economic service, the level of material indicators as the basis for the report of educational institutions. A rating system is increasingly being applied to educational institutions. Moreover, such a system is also applied to teachers, researchers and students in this organization. There is an introduction of competition, a tendency to imitate world standards and ratings. It is emphasized that neoliberalism in the field of education leads to the branding of universities, but only a small number of educational institutions that are among the «celestials» of the educational elite benefit from this. The article draws attention to the fact that until recently, the state authorities, with the help of appropriate tools, ignored the objective analysis of the consequences of neoliberalism in the field of education. At the same time, the commercialization of education as a scientific problem was mainly posed exclusively within the framework of economic and sociological expertise, bypassing the requirements of the humanitarian expertise of the specified project. The article analyzes the negative consequences of the evolution of the sphere of education within the framework of the policy of neoliberalism and the further application of neoliberal principles, which made it possible to more specifically present the contours of the emerging new project of reform of the education system in the Russian Federation.

**Key words:** neoliberalism, “branding of education”, “rating system of educational institutions”, “educational services market”, “competition in the educational environment”, image assessment, economics of education.

Прежде чем мы перейдем к исследованию влияния западной неолиберальной концепции реформы системы образования на образовательную политику в Российской Федерации и тенденции ее эволюции в сторону «брендига», «рейтинговой системы», «рынка образовательных услуг» и «конкуренции» уместно будет сделать несколько общих замечаний о специфике российской образовательной среды.

Российская система образования остается уникальной даже тогда, когда она строится на «западный» манер. С этим ничего невозможно поделать. И вовсе не потому, что мы безнадежно отстали в своем социально-экономическом и политическом развитии, и не потому, что мы упрямо называем наше образование не «избыточным», а фундаментальным. А потому, наверное, что реальный процесс образования осуществляют не его реформаторы, в подавляющем большинстве — чиновники, а российская образовательная и научная интеллигенция. Проще говоря, учителя, преподаватели, доценты, профессора, сформированные под воздействием проверенной временем, ментально близкой и понятной образовательной парадигмы. Поэтому, от того, как перечисленные категории реальных реформаторов образования поймут суть предлагаемых реформ, зависит их судьба. К сожалению, проведение образовательной реформы в нашей стране имеет устойчивую тенденцию реформирования «сверху», опираясь на политическую и административную волю руководителей государства, посредством чиновников, а, подчас, и репрессивного аппарата власти по принципу: «не можешь — научим, не хочешь — заставим».

За последнее время на образовательную политику Российской Федерации оказали огромное влияние зарубежные стандарты, которые в идеале показывают так называемый прогрессивный характер процесса глобализации во всех сферах жизни. Основным объектом подражания иностранным образцам явились неолиберальные принципы, а их главными средствами — восприятие образовательного процесса как экономической услуги, уровень материальных показателей как основание для отчета образовательных заведений. К образовательным учреждениям всё чаще применяется система рейтинга. Более того, такая система

применяется и к педагогам, научным работникам и учащимся в данной организации. Происходит внедрение конкурентной борьбы, тенденция подражания мировым стандартам и рейтингам. Огромное количество развитых государств, которые обладают сильнейшими научными кадрами и академическими организациями, применяют на себе практическую часть неолитерализма, реформируя устоявшиеся системы образования. Россия не стала исключением.

Так какие же механизмы стали основанием того, что многие известные деятели, научные работники, политики и просто обычные люди повелись на возможные выгоды от внедрения таких неолитеральных инноваций? Ответ на этот вопрос требует выявления важнейших сторон сложившейся проблемы, ее корней и основных факторов появления, способов реализации неолитеральных принципов в системе образования Российской Федерации и последствий их применения на основании анализа зарубежных и отечественных статей и материалов исследований.

Рассматривая истоки внедрения неолитерализма в сферу образования, следует отметить, что рыночные элементы вводились в сферу образования с момента появления частного капитала. Управляющие личности и элита на протяжении всей истории направляли потенциал образования в пользу своей выгоды и стремились заполучить руководство над всей сферой образования, которая позволит обеспечить дифференциацию населения по статусным основаниям и обеспечит им властные полномочия. Применение принципов новой образовательной политики в расчете на процессы повсеместной глобализации обнаруживает намерение организовать тотальный контроль над всей системой образования, используя методы управления политикой в сфере образования отдельных регионов или государств.

На протяжении последних тридцати лет в некоторых демократических государствах происходят реформы, в которых конкуренция внедряется во все сферы общества. С помощью конкурентной борьбы социал-демократические страны стремятся добиться инновационных успехов и при этом сохранить функцию контроля. Сфера образования в такой конкурентной борьбе



выступает неплохим инструментом и мишенью для инвестиций, а политика в области образования сосредоточена на изменчивости рынка труда и сокращении расходов на образовательные процессы, формировании предпринимательского начала.

Зарождение неолиберальных принципов организации реформы российского образовательного пространства началось сразу после распада СССР и связано с внедрением в отечественную сферу образования зарубежных образцов. Постепенно уходили на второй план «устаревшие» образовательные программы, вводились новые оценки эффективности, предпринимательские элементы, инновационные технологии и др. Становление образования коммерческой услугой происходило достаточно наглядно, несмотря на то, что научные деятели подвергали критике такие реформы, называя их абсурдными [5; 16; 14]. Неолиберализм в области образования приводит к брендингованию вузов, но выгоду от этого получает только небольшое количество учебных заведений, которые входят в число «небожителей» образовательной элиты [15, с. 97–98]. Понятно, что администрация таких учебных заведений вполне удовлетворена неолиберальной реформой, в том числе самой системой рейтинговой оценки. Однако, исследование показывает, что брендинг вузов, например, не влияет на положительную динамику качества образовательных услуг, что вызывает законное недоверие к таким новациям [4].

Следует отметить, что государственные власти с помощью соответствующих инструментов игнорируют объективный анализ последствий неолиберализма в сфере образования. Коммерциализация образования — это научная проблема, которую изучают в основном эксперты экономической социологии [13]. Эта проблема породила целый ряд критических публикаций за рубежом [7; 8]. Что касается российских исследований и анализа проблемы коммерциализации и брендинга образования, то они проводятся крайне редко, из чего можно сделать вывод о том, что искомая проблема в нашей стране носит все признаки табуирования.

Исследование последствий применения неолиберальных принципов системы образования в Российской Федерации вы-

явило как положительные, так и отрицательные стороны. Так, например, к положительным относят дополнительное финансирование образовательных организаций, конкурентную борьбу как мотивацию на лучший результат, корреляцию результатов труда с мотивированностью сотрудников и престижем учреждения [17]. Тем не менее, остается открытым вопрос о том является ли это следствием применения именно нелиберальных принципов.

Определяя характерные черты неолиберализма в системе образования, нельзя не отметить, что Россия отличается от большого количества стран тем, что здесь не создаются научные работы, которые признают коммерциализацию образования. Такие обсуждения, обосновывающие нелиберальные принципы, обычно связаны с медиа-сферой, однако могут присутствовать и в программах Правительства.

Главные принципы неолиберализма состоят из 4-х основных положений.

1. Получение образования должно приобрести форму коммерческой услуги, которая может находиться наряду с гарантированными бесплатными возможностями;
2. Каждый человек имеет право получать образование в той сфере, которая ему более интересна и подходит по материальным ресурсам. Это означает, что он может выбирать любые образовательные программы и образовательные учреждения;
3. Конкурентная борьба учреждений сферы образования, работников этих учреждений и обучающихся рациональна, так как обеспечивает мотивацию для вышеперечисленных и ведет к функциональному прогрессу;
4. Рейтинговая система отражает результаты конкурентной борьбы в сфере образования.

Но каким же образом трансформируется политика образования Российской Федерации в связи со становлением неолиберального подхода главным? Образовательная политика опирается на демократическую систему, при которой все вопросы проходят через экономическую составляющую, и где рынок является механизмом, который гарантирует получение образо-

вания. Другими словами, сфера образования перестала входить в область культуры, как раньше, становясь постепенно элементом экономики. Все чаще в сфере образования применяются реклама, брендинг, рейтинги. А полученные знания, умения и навыки превращаются лишь в маленькие детали огромного механизма, под названием «рынок образования».

Это значительно помогло определить основные неолиберальные принципы в системе образования, которые распространяются не только на школы, но и на остальные учебные заведения. К ним относят следующие.

1. Получение родителями прав определения учебного заведения для своего ребенка.
2. Преобразование сферы образования на основе внедрения духа соперничества, отказ от фундаментального образования в пользу узкоспециализированного в соответствии с профилем и других коммерческих инструментов.
3. Частичный отказ от нормативного контроля.
4. Перевод работы учебных заведений на рельсы экономической целесообразности, определенная свобода, по крайней мере, автономия, в вопросах проектирования конфигурации учебной работы.
5. Замена государственной модели финансирования при устойчивой тенденции сокращения бюджета.
6. Строгая проверка эффективности финансовых вложений и премирование сотрудников и организаций за рейтинговые успехи.
7. Широкое применение практики имиджевой оценки деятельности учебных заведений инструментами рейтинговой оценки, а также других систем оценивания.
8. Создание специальных, профилированных учебных заведений для одаренных учеников.
9. Приватизация учебных заведений и рост финансирования.

Описанные неолиберальные принципы охватывают всю сферу образования. Эти принципы формируют развитие этой сферы в определенном, совершенно другом направлении. Они выстраивают это развитие таким образом, что сфера образования боль-

ше не служит социальной и культурной интеграции социума, не дает обычным, не имеющим достаточного уровня обеспеченности людям возможности строить интеллектуальную карьеру, делает все более значительным влияние элиты в организации господства и руководства над источниками духовной сферы.

В неолиберальном проекте глобализирующегося мира особого внимания требует рассмотрение образования как услуги. Рыночное функционирование характерно почти для всех сфер жизни, включая информационную и духовную. Образование признается именно услугой, и это означает рыночную концептуализацию всей системы образования. Такое определение образования как услуги основано на трех позициях.

1. Повышенный уровень образованности дает возможность социальной мобильности, перехода на более высокий уровень стратификации. В этом отчетливо просматривается экономическая составляющая: чем больше ты вложил в образование, тем значительнее отдача, что свидетельствует о господстве рыночной природы сферы образования.
2. В рыночном обществе тот, кто имеет финансовые средства вправе распоряжаться ими по своему усмотрению, в том числе вкладывать их в образовательные услуги.
3. Сами по себе услуги в сфере образования, становятся стимулом к инновационной деятельности, чрезвычайно востребованной в современной экономике рыночного типа.

В то же время нельзя упускать то, что при такой формальности как бесплатное образование неолиберальные принципы преобразуют образование в услугу для его разработчиков (образовательных учреждений как конкурентов в области получения отчислений из бюджета) и агентов, которые работают в маркетинговых сервисах. Такие изменения превращают обучающихся и их родителей в орудия рекламы, а сами учебные заведения — в участников постоянной конкурентной борьбы, а это означает, что «всё разумное, доброе, вечное» уходит на второй план, скрываясь за экономикой. Для такой конкурентной борьбы характерны цели постоянной прибыли и выгоды, рыночные умыслы. Такие методы не могут априори привести к высоким результатам

преподавателей, обучающихся и самих образовательных организаций, пока они не станут элементом рыночных отношений.

Одним из неолиберальных принципов реформирования системы образования является декларация права родителей самим выбирать образовательные учреждения. Следует отметить, что в российской научной среде данный вопрос не получил сколько-нибудь заметного освещения. Однако практика показывает, что значительное число «элитарных» родителей стремится к помещению своих детей в учебные заведения, учащиеся которых соответствуют их притязаниям на особый статус. Подобная практика характерна не только для школ, но и для учебных заведений профессионального и высшего образования [9].

Таким образом, получается, что неравенство социального положения определяет «свободный» выбор родителей, обладающих финансовыми ресурсами не в сторону учебных заведений по месту жительства, а в специализированные учебные заведения, которые отличаются заведомо лучшим качеством образования, престижем. Такие образовательные ценности как успеваемость, способности, талант уходят на второй план. Во главе угла встает рыночный, экономический фактор. Система равнодоступного полноценного образования уступает место брендовому обучению, в основе которого находится «ярмарка тщеславия», социальный статус семьи.

Другой принцип неолиберальной образовательной политики заключается в переводе системы образования на рельсы рыночной конкуренции. Уместно вспомнить, что понимается под конкуренцией в рыночной экономике. Конкуренция — это сражение за ресурсы между теми, кого мы называем экономическими субъектами, целью которого является наиболее эффективное использование факторов производства, в условиях относительного равенства сторон. В реальной действительности такое равенство — фикция, так как стороны имеют неравный доступ к ресурсам. Раскрученные учебные заведения, которые удачно используют свои брендовые составляющие, тем не менее, не свободны от коррупционных схем получения бесплатного образования. Следует заметить, что рыночные отношения в сфере образования имеют свою специфику: установить контроль над ними

не представляется возможным, а, следовательно, немалую роль будут играть такие нерыночные факторы, как «полезные знакомства», баллы по ЕГЭ и другие факторы, которые оказывают влияние на получение образования как услуги. К таким факторам относят также вневременное использование полученных дипломов, которые в отличие от знаний остаются на всю жизнь [11; 12].

Что касается рейтинговой системы, то она в области рынка создана для того, чтобы определять выбор покупателей услуги или товара. В основном, рейтинги учебных заведений складываются на фоне мнения социума. Однако, к таким рейтингам прислушивается малое количество покупателей. До сих пор не доказано, нужно ли доверять таким рейтингам и положиться на них, как на способ достижения преимуществ и выгоды. Умысел рейтинговой системы связан, прежде всего, с нестабильностью показателей, контролирует которые определенная коммерческая организация, имея перед собой одну цель, получение прибыли [19]. Покупатель, воспринимая рейтинговую систему, фиксирует, так называемые, «высококачественные» организации, однако, определенно, он не может понять суть и подходы формирования таких рейтингов. Вдобавок, многие учебные заведения просто не в состоянии обеспечить себе высокое место в рейтинге. Но это не означает, что эти заведения предлагают некачественное образование. Более того, рейтинговая система является крупным источником получения миллиардов организациям, находящимся на ее верхушке, предполагая ту же дифференциацию и низкое качество большого количества институтов. Вполне очевидным является тот факт, что все списки из ряда «топ лучших университетов» используются лишь для увеличения стоимости образования и дифференциации внутри сферы образования вообще [18].

Подводя итог, следует отметить, что изучая комплекс последствий коммерциализации и действий политики неолиберализма, необходимо, как можно скорее, привлечь внимание специалистов к данной проблеме и провести анализ источников ее функционирования. Если этого не сделать, можно ждать увеличения масштабов негативных последствий неолиберализма и деформации сферы образования.

Исследование концептуальных оснований реформы системы образования Российской Федерации, не может игнорировать особенности ее современного геополитического положения, которое жестко определил один из лидеров глобализации Збигнев Бжезинский в своей книге «Великая шахматная доска», определяя место России в будущем глобализированном мировом порядке на основе американской гегемонии: «Новый мировой порядок будет строиться против России, на руинах России и за счет России. Шансов у вас нет никаких»

В этой связи само участие России в Болонском проекте, а вместе с ним в проекте глобального образования, выглядит как игнорирование интересов собственной страны и национальной безопасности. Перманентные санкции, война в Сирии, вынужденная специальная военная операция на Украине, как адекватный ответ на непридуманные угрозы, беспрецедентная русофобия коллективного Запада и многие другие факторы дают все основания утверждать, что нашим политическим и образовательным элитам следовало бы особое внимание уделить вопросам укрепления суверенитета страны и критически переосмыслить место России в проекте глобального образования.

### Список литературы

1. *Бельский В.Ю.* Реформа философского образования как важная часть общей реформы системы образования в Российской Федерации // Вестник Российского философского общества. — 2021. — № 1–2 (95–96). — С. 64–69.
2. *Воронин Г.П.* Реформа высшего образования в России // Стандарты и качество. — 2022. — № 8. — С. 1.
3. *Гусев К.А.* Реформы образования и образование для реформ // Гуманитарные науки в современном вузе: вчера, сегодня, завтра. Материалы III международной научной конференции: в 2 т. — СПб., 2020. — С. 123–127.
4. *Зборовский Г.Е.* Уроки неудавшейся модернизации образования // Социальная стратегия российской системы образования. — СПб.: РГПУ, 2011.
5. *Ильинский И.М.* Образовательная революция. — М.: Изд-во МГСА, 2002.

6. *Одегов Ю.Г., Гарнов А.П.* Реформа российского образования: проблемы, результаты, перспективы // Уровень жизни населения регионов России. — 2019. — № 3(213). — С. 36–51.
7. *Осинов А.М.* (ред.) Глобальная социология образования. — Великий Новгород: НовГУ, 2012.
8. *Осинов А.М.* Глобальная социология образования: зарубежный опыт решения социальных проблем в сфере образования. — Великий Новгород: НовГУ, 2015.
9. *Осинов А.М.* Размышления о виртуальном конкурсе, или «мертвые души» на рынке высшего образования // Высшее образование в России. — 2004. — № 1. — С. 58–62.
10. *Осинов А.М.* Социология образования: Очерки теории. — Ростов н/Д: Феникс, 2006. — 501с.
11. *Осинов А.М., Иванов С.В.* Университет как региональная корпорация // Социологические исследования. — 2004. — № 11. — С. 162–172.
12. *Осинов А.М., Иванова В.А.* Институциональные функции — «пороговая» проблема современной социологии образования // Социологические исследования. — 2016. — № 1. — С. 118–125.
13. *Павлюткин И.В.* Университеты, рейтинги и рынок // Вопросы образования. — 2010. — № 1. — С. 25–41.
14. *Смолин О.Н.* Образование. Политика. Закон. — М.: Культурная революция, 2010. — 968 с.
15. *Смолин О.Н.* Высшее образование: борьба за качество или покушение на человеческий потенциал? (статья 1) // Социологические исследования. — 2015. — № 6. — С. 91–101.
16. *Субетто А.И., Чекмарев В.В.* Битва за высшее образование России: 1992–2003 гг. — Кострома: Костромской гос. ун-т, 2003.
17. *Угрюмова А.А.* Маркетизация образования: плюсы и минусы // Профессиональное образование. Столица. — 2013. — № 5. — С. 20–21.
18. *Amsler S., Bolsmann Ch.* University ranking as social exclusion // British Journal of Sociology of Education. — 2012. — Vol. 33(2). — P. 283–301.
19. *Bunar N.* Choosing for Quality or Inequality // Journal of Education Policy. — 2010. — Vol. 25 (1). — P. 1–18.
20. *Fedorov A.A., Budarina A.O., Polupan K.L., Zhitinevich D.G.* Digital reform of higher education: implementation experience // Самарский научный вестник. — Т. 11. — 2022. — № 2. — С. 325–331.



**ПОСТАНАРХИЧЕСКИЕ ИДЕИ  
В ДИСКУРСЕ ИНТЕЛЛЕКТУАЛЬНОЙ ЭЛИТЫ  
СОВРЕМЕННОГО ЗАПАДА**

***Федорищенко А.И.***

кандидат философских наук, доцент,  
доцент кафедры гуманитарных дисциплин,  
ГКОУ ВО «Российская таможенная академия», Люберцы

**POST-ANARCHIST IDEAS  
IN THE DISCOURSE OF THE INTELLECTUAL ELITE  
OF THE MODERN WEST**

***Fedorishchenko A.I.***

PhD in Philosophy Science, Associate Professor,  
Associate Professor of the Department of Humanities,  
Russian Customs Academy, Lyubertsy  
E-mail: fedorishchenko.kfn@yandex.ru

**Аннотация.** В статье подвергается анализу преимущественно современный западный постанархизм, представленный такими именами как С. Ньюмен, М. Фуко, Ж. Деррида, Ф. Гваттари, Ж. Лакан и другие. Проведенное исследование истоков постанархизма, а также содержания его идей позволило определить сущность постанархического движения как синтеза методологии постструктурализма и диалектики анархизма. От анархизма постанархизм заимствовал этику, от постструктурализма — методологию. Являясь модифицированным продолжением анархизма, постанархизм перенял некоторые его идеи о власти, но при этом обозначил иное место ее расположения, предполагая неравномерность, рассеянность данной категории. Особое внимание уделяется углубленному анализу проблемных аспектов постанархизма, которые раскрываются в работе Сола Ньюмена «От Бакунина к Лакану», ставшей своеобразным «манифестом» постанархизма. В статье отмечается, что анархисты впервые выдвинули теорию сущности феномена власти, однако данное исследование ограничилось единственной явной формой власти — государственной. В то время как, по мнению С. Ньюмена,

власть — это своеобразный эффект, имеющий безличную онтологическую природу, поэтому отношение власти неизбежно. Обсуждается проблема обнаружения фактического месторасположения власти, а также ее структуры. По этому поводу осуществляется сравнительный анализ гипотез М. Штирнера и М. Фуко, Ж. Дерриды, Ф. Гваттари и Ж. Лакана, позволивший сформулировать ряд выводов, свидетельствующих о возможности становления полноценного движения постанархизма, что находит свое подтверждение во многих трудах зарубежных специалистов. Итогом проделанной работы стал анализ ряда текущих проблем постанархизма и возможности практической реализации его идей в современном обществе.

**Ключевые слова:** постанархизм, постструктурализм, анархизм, власть, государство, общество, свобода, ризома, бинаризм.

**Abstract.** The article analyzes mainly modern Western post-anarchism, represented by such names as S. Newman, M. Foucault, J. Derrida, F. Guattari, J. Lacan and others. The study of the origins of post-anarchism, as well as the content of its ideas, made it possible to determine the essence of the post-anarchist movement as a synthesis of the methodology of post-structuralism and the dialectic of anarchism. Post-anarchism borrowed ethics from anarchism, methodology from poststructuralism. Being a modified continuation of anarchism, post-anarchism adopted some of its ideas about power, but at the same time designated a different location of its location, suggesting the unevenness, dispersion of this category. Special attention is paid to an in-depth analysis of the problematic aspects of post-anarchism, which are revealed in Saul Newman's work «From Bakunin to Lacan», which has become a kind of «manifesto» of post-anarchism. The article notes that anarchists for the first time put forward a theory of the essence of the phenomenon of power, but this study was limited to the only explicit form of power — the state. Whereas, according to S. Newman, power is a kind of effect that has an impersonal ontological nature, therefore the attitude of power is inevitable. The problem of detecting the actual location of power, as well as its structure, is discussed. In this regard, a comparative analysis of the hypotheses of M. Stirner and M. Foucault, J. Derrida, F. Guattari and J. Lacan, which allows us to formulate a number of conclusions that indicate the possibility of the formation of a full-fledged movement of post-anarchism, which is confirmed in many works of foreign experts. The result of the work done was the analysis of a number of current problems of post-anarchism and the possibility of practical implementation of its ideas in modern society.

**Key words:** post-anarchism, poststructuralism, anarchism, power, state, society, freedom, rhizome, binarism.

Говоря о государстве как главной теме всех исторических форм анархизма и его разновидностей, нельзя не заметить, что многие современные институты власти исчерпали себя: они не выполняют функции, подразумевающие обеспечение правопорядка и безопасности жизнедеятельности общества, теряют авторитет в глазах социума. Например, известно явление «театра безопасности», когда проводимые для повышения уровня безопасности мероприятия не соответствуют ожидаемому результату. Эдвард Фелтен и Брюс Шнайер назвали таким термином меры, предпринятые в аэропортах после событий 11 сентября 2001 года [13, р. 29], и, по мнению авторов, за последние 20 лет подобные явления не только не исчезли, но распространились практически по всему миру.

Большое внимание скрытым недостаткам институтов власти, выявляемых при их деятельности, уделяется в постструктурализме. Для рассмотрения таких недостатков данное общественное течение использует особую методологию, сущность которой заключается в специфическом способе выявления латентной противоречивости объекта исследования, поиска его неявных аспектов. Методология, используемая в постструктурализме — неотъемлемая составная часть современной методологии изучения общества, которая может использоваться, обогащаться и дополняться многообразием идей, методов, подходов современной методологии познания общества и политики [1, с. 3].

Изначальные структуралистские программы и методики сохранили свою наукоемкую целенаправленность и достаточно широкую сферу применимости, однако покинули область социального резонанса. При этом отношение постструктурализма к структурализму неоднозначно: с одной стороны, постструктурализм есть обнаружение скрытых недостатков традиционного структурализма, а, с другой, постструктурализм можно расценивать как результат структурных изменений системы структурализма. Так, некоторые считают данное учение логическим продолжением структурализма в части вопросов, которые не могли быть решены методологией структурализма ввиду ограниченной области познаваемого [8].

Вместе с этим, скептическое отношение к институтам власти свойственно и представителям анархизма, которые предприняли несколько попыток внести свои идеи в практику общественной жизни (автономная область Шинмин, Вольная территория — Махновщина, коммуна Странджа; существующие на данный момент свободный город Христиания в Дании, коммуна Твин Оукс в штате Виргиния, США). Однако почти все они оказались неудачными. Одной из основных причин неудач являются внутренние противоречия идей анархизма, например, то, что анархизм невозможен без государства: спонтанные процессы, которые могут возникнуть при исчезновении государства, не всегда приводят к появлению описываемых анархистскими доктринами обществ, так как для этого необходима сила (государство) которая дало бы юридическое определение сущности анархическим общинам, коммунам.

Более того, распад СССР привел, в частности, к кризису анархической мысли как части социалистической идеологии. Решением по выходу из сложившегося кризиса стал постанархизм, преимуществом которого над анархизмом является то, что он в полной мере оценивает категорию власти.

Так, по мнению постанархистов, мы живем в новую эпоху, где действуют и играют решающую роль не классы, а группы. Следовательно, постанархизм — это своего рода теория, которая пытается вывести социалистическую мысль на новый уровень. Более того, если постструктурализм — естественная реакция на недостатки методологии структурализма, то следующим этапом развития системы постструктурализма также может быть постанархизм в идеальном виде, где этика анархизма, дополненная методической базой постструктурализма, позволила бы в полной мере достичь целей движения анархизма.

Постанархизм зародился в конце XX века и совместил в себе, как уже отмечалось выше, постструктурализм и анархизм. От анархизма постанархизм заимствовал этику, от постструктурализма — методологию. Являясь модифицированным продолжением анархизма, постанархизм перенял некоторые его идеи о власти, но при этом обозначил иное место ее расположения, предполагая неравномерность, рассеянность данной категории.

Проблемные аспекты постанархизма раскрываются в работе Сола Ньюмена «От Бакунина к Лакану». Теоретический подход зарубежных философов позволяет говорить о возможности устранения ключевых проблемных факторов, ограничивающих потенциал возможностей реализации анархистских идей и последствий их деструкции [8].

При рассмотрении ключевых проблемных аспектов идеологии анархизма философом, концентрирующемся на проблемах политического развития общества — Солом Ньюменом, выделен общий вектор поиска проблемных мест анархизма. По его версии, такие критические проблемы обостряются ввиду реорганизации внутренней структуры анархической системы, подразумевающей сплочение не вокруг ядра центральной идеи учения, а, при определенном группообразующем факторе, идентифицирующем не все анархическое сообщество, а его отдельных представителей, в результате чего категория господства наделяется более глубоким значением, чем категория власти [2].

Используя методологию постструктурализма, Сол Ньюмен, в первую очередь, подвергает критике философские основания классического анархизма. Анархисты впервые выдвинули теорию сущности феномена власти, однако данное исследование ограничилось единственной явной формой власти — государственной. По мнению С. Ньюмена, власть — это своеобразный эффект, имеющий безличную онтологическую природу, поэтому отношение власти неизбежно. Господство — это эффект власти, когда «свободный и непрерывный поток властных отношений блокируется и затвердевает — когда он образует иерархии неравенства и больше не позволяет отношений взаимности» [2].

При этом Сол Ньюмен также говорит о взаимосвязи противоположно направленных парадигм относительно необходимости власти и возможности ее отношений со свободой личности. Он предлагает инновационную модель общественных отношений, альтернативную моделям, предложенным анархистами (Михаил Александрович Бакунин, Петр Алексеевич Кропоткин) и государственниками (Томас Гоббс). Несмотря на два совершенно разных подхода к роли государства, один из которых рассматривает институт государства в качестве вынужденной и обязатель-

ной меры, а второй призывает к отказу от данной идеи государства ввиду ее ненужности, Сол Ньюмен, в противовес, говорит о том, что по сути своей данные мнения зеркально отображают друг друга. Например, в произведении Томаса Гоббса «Левиафан» существование института государственной власти не только оправдывается, но и разоблачается, причем представленное разоблачение перекликается с возникшими позднее идеями политического анархизма. Основное различие данных видений статуса государственной власти заключается в том, что согласно идеям государственников, суверенитет государства — есть необходимое зло, то есть они сами одновременно и говорят о негативных сторонах государства как института, и соглашаются с необходимостью его принятия [4, с. 116].

В противовес идеям анархистов и государственников, Сол Ньюмен дает трактовку войны не как локального межгруппового конфликта, а как характеристику общества. При помощи этой идеи Солом Ньюменом была разработана третья, «военная» модель, в рамках которой общество — это неустойчивая идентичность, характеризующаяся непрерывным антагонизмом, который придает данной структуре характеристику открытости для переосмысления, таким образом, предлагая вариант устранения данного противоречия.

Не менее противоречивым аспектом теории постанархизма является выделенный С. Ньюменом вопрос неоднозначности парных категорий, подразумевающий наличие двух понятий, являющихся полными противоположностями друг другу. В каждой такой паре можно выделить превалирующую позицию, которая изначально обладает главенствующим положением, что С. Ньюмен отождествляет с проблемой положения власти относительно общества. В данном случае по аналогии с бинаризмом категорий власть (с точки зрения постанархизма — господство), хоть и создана обществом для своей защиты, на практике ему не подчиняется.

Сопряженное с данным вопросом исследование направлено на поиск места расположения власти в ее скрытом проявлении. В данном случае оптимальным путем ухода от несправедливого взаимного расположения парных категорий, по мнению Ж.

Дерриды, считается отказ от использования парных понятий, не в смысле модификации языка, но в аспекте смысловой нагрузки данных понятий [12, р. 70].

Не менее важным вопросом, решение которого сподвигло бы кардинальные структурные изменения в учении анархизма, является обнаружение фактического месторасположения власти, а также ее структуры. На данный счет существует несколько гипотез. Так, по мнению М. Штирнера и М. Фуко, власть есть искусственно созданный орган и, если предполагать, что природа есть естественное, обладающее местом, то государство находится в «антиместе».

В свою очередь, Ж. Лакан, проводя параллели между общественным мнением и глобальными социальными категориями («большими терминами»), определил, что, изобретение ценностей происходит из сравнения или противопоставления к тому, что находится вовне, другое, отличное. Примером может служить призыв власти осуществить нечто, чуждое человеческой природе, под предлогом пользы для «человечества, нации, мира на Земле», что на самом деле является скрытыми мотивами интересов государственной власти и, соответственно, такие категории и сосредотачивают в себе основу власти [12, р. 160].

Объективно, обширное влияние больших терминов на социум обусловлено не только утвердившимся авторитетом власти, но и психическим устройством человека, ведь человек, как биопсихосоциальное существо, на одном из базовых уровней потребностей нуждается во всеобщем признании, что и обуславливает массовое действие общепринятых стереотипных идей, навязываемых властью.

Все еще не разрешенной остается проблема дихотомии анархических идей свободы личности и института государственной власти. Указанная проблема значительно усложнилась по причине возникающих в процессе инерции модерна скрытых форм данной власти. Поэтому следует рассмотреть основные теории возможности обретения свободы человеком. Так, согласно идеям М. Фуко, свобода сама по себе невозможна пока существует власть. Любое проявление несогласия с догмами власти есть сопротивление, которое, в результате, либо будет подавлено,

либо само обретет властный статус. Поэтому в действительности существует некое подобие свободы, выражающееся в альтернативности выбора способа противодействия настоящей власти. В этом случае объект политического управления, не принимающий навязанные («искусственные») условия, обладает, тем не менее, возможностью пойти по естественному, то есть не оспоренному существующей политической властью пути.

В свою очередь, Ж. Деррида говорит о наличии возможности личности поступать по своему разумению в том случае, если сам социум не постоянен, то есть подвергается частым изменениям. Соответственно, при исключении такой характеристики субъекта как эссенциальность, возможно достижение целей анархизма [11, р. 24].

Жак Лакан, продолжая свою теорию ухода от бинаризма, также предлагает способ избегания давления власти путем выстраивания собственной структуры ценностей, где главным признаком не является наличие власти. Однако проблема данного подхода обусловлена приверженностью к такой структуре только определенного слоя населения, психологически подготовленного к усвоению новых норм. Примером такой общности может служить конкретная квазигруппа-представитель контркультуры.

Наиболее интересным для изучения, с точки зрения автора, является идея, предложенная Ж. Делезом и Ф. Гваттари. Она заключается в попытке синтеза социальной и политической сферы на основе нетрадиционной структуры, которая именуется «ризомой». Данное понятие философии постмодерна, фиксирует принципиально внеструктурный и нелинейный способ организации целостности, оставляющий открытой возможность для имманентной автохтонной подвижности и, соответственно, реализации ее внутреннего креативного потенциала самоконфигурирования. Вряд ли стоит уподоблять данные идеи утопическим, как это иногда делается. В данном контексте образ ризомы выступает как альтернатива государственной власти, теоретически применимая за счет возможности замены скрытых форм власти на нее. Однако это возможно только при условии определения мест этих скрытых форм власти, основой чему должна послужить философия. Очевидно, что данная идея подразумевает



децентрализацию власти, то есть отход от системы с центральным элементом [10].

С точки зрения постанархизма неразрешенным остается вопрос возникновения противоестественного в человеке. Человек по природе своей нейтральное существо, обладающее одинаковым начальным потенциалом как в созидании, так и в деструкции, в то время как зло происходит от вмешательства искусственных вещей, в том числе власти, в естественные вещи, то есть в бытие человека. Однако в связи с утверждением, что власть происходит от человека, возникает вопрос о возможности порождения зла самим человеком в условиях его первоначальной нейтральности (моральности). Такое суждение свидетельствует о широком спектре философских дилемм, которые могли бы быть решены, в результате осмысления всех вышеперечисленных проблем анархистской и постанархической мысли.

Таким образом, анализ обозначенных проблем позволяет сформулировать ряд выводов, которые, по нашему мнению, свидетельствуют о возможности становления полноценного движения постанархизма, что находит свое подтверждение во многих трудах зарубежных специалистов.

Во-первых, неполноценное осуществление государством своих функций в отношении защиты общества — одна из основных предпосылок формирования идей анархизма и, в последующем, постанархизма.

Во-вторых, постанархизм — это синтез методологии постструктурализма и этики анархизма, но в связи с существованием внутрискруктурных проблем его идеи невозможно воплотить в полной мере на практике;

В-третьих, проблемная зона анархизма, сохраняющаяся в постанархизме, касается сущности его учения и имеет переходное положение между категориями власти и господства, что обусловлено спецификой факторов, объединяющих анархические сообщества.

В-четвертых, следует отметить, что Сол Ньюмен первым выдвинул альтернативную гипотезу, представляющую общество в качестве открытой неустойчивой системы, которая подвластна структурным преобразованиям, в результате которых гипотети-

чески можно низложить институт власти в его современном видении или преобразить его в рамках идей постанархизма.

В-пятых, проблема бинаризма, подразумевающая наличие парных понятий может быть решена путем изменения смысловой нагрузки такого рода терминов.

Наконец, стоит заметить, что в зарубежной практике существует несколько доводов в отношении расположения места власти, каждый из которых предполагает конкретные меры для ее обнаружения и воздействия на ее структуру.

### Список литературы

1. *Ирхин Ю.В.* Структурализм и постструктурализм: возможности и пределы анализа // Социально-гуманитарные знания. — 2010. — № 6. — URL: <https://cyberleninka.ru/article/n/strukturalizm-i-poststrukturalizm-vozmozhnosti-i-predely-analiza>.
2. *Ньюмен С.* Анархизм и политика *ressentiment'a* [Электронный ресурс] // Режим доступа: <http://www.chaosss.info/xaoc/anarcho-nietzsche.html>.
3. *Поляков Д.Б.* Анархизм, постанархизм и проблема насилия // Интеллект. Инновации. Инвестиции. — 2021. — № 4. — С. 102–109.
4. *Поляков Д.Б.* Идентичность субъекта в философии анархизма [Текст]: дис. ... канд. фил. наук. — Чита, 2016. — 178 с.
5. *Поляков Д.Б.* Концепты Жюлья Делеза и Феликса Гваттари как образы постанархистской политики // Культура. Наука. Образование. — 2020. — № 2 (55). — С. 28–42.
6. *Поляков Д.Б.* Обратное присвоение. Постанархизм как антиполитическая политика // Манускрипт. — 2021. — Т. 14. — № 7. — С. 1426–1430.
7. *Поляков Д.Б.* Постанархизм. Субъект в пространстве власти: монография. — Чита, 2019. — 196 с.
8. *Рахманинова М.* Постанархизм: Лекция. [Электронный ресурс] // Режим доступа: <https://www.youtube.com/watch?v=Y8aydzDHuE&t=161s>.
9. *Рахманинова М.* Свобода и (со)бытие: маршрута an-arche по ландшафтам феноменологии. Предисловие к статье Джоэри Шрайверса «Анархизм и феноменология» // HORIZON. Феноменологические исследования. — 2021. — Т. 10. — № 2. — С. 577–584.

10. *Синельникова Л.Н.* Ризома и дискурс интермедиальности // Вестник РУДН. Серия: Лингвистика. — 2017. — № 4. — URL: <https://cyberleninka.ru/article/n/rizoma-i-diskurs-intermedialnosti>.
11. *Amster R., DeLeon A., Fernandez L.A., Nocella II A.J., Shannon D.* Contemporary Anarchist Studies [Электронный ресурс] // Режим доступа: [https://libcom.org/files/Contemporary\\_Anarchist\\_Studies.pdf](https://libcom.org/files/Contemporary_Anarchist_Studies.pdf).
12. *Newman S.* From Bakunin to Lacan: Anti-Authoritarianism and the Dislocation of Power. — United States, 2021. — 208 pp.
13. *Schneier B.* Beyond fear: thinking sensibly about security in an uncertain world / Bruce Schneier. — New York: Copernicus books, cop. 2003. — 295 p.

## THE POWER AND PATHOLOGIES OF INTERNATIONAL ORGANIZATIONS AS BUREAUCRACIES

*Ren Wanyu*

master's student,  
Lomonosov Moscow State University

**Abstract.** In recent years, with globalization and a multitude of complex factors, the scope of the world's 'security deficit' has become increasingly difficult to manage, with traditional and non-traditional security incidents occurring frequently, and with the Thucydides Trap and Hans Morgenthau's Six Principles of Realism seemingly constantly looming over and predicting the world's trajectory. In this context, international organizations seem to be increasingly important. This paper will examine international organizations as bureaucracies, using a combination of theoretical and empirical research methods to investigate the sources of power, the manifestations of power and the current pathologies of international organizations.

**Key words:** globalization, security, international organizations, bureaucracy, hegemony.

### Sources of power in international organizations

In the post-war period, the fear of anarchy in international society and the maintenance of a new international order by state actors led to the rapid growth of international organizations. By now, international organizations have developed into a type of bureaucracy. As the powers and functions of international organizations have expanded, some of their pathologies have also become apparent. Before exploring the power and pathologies of international organizations, we need to understand a fundamental question: what is the source of their power, given that they are independent and serve society as a whole?

One view, and one shared by most scholars of international theory today, is that the source of power of international organizations is the state. According to this view, it is the state that cedes the

power that belongs to it, i.e. the state authorizes international organizations and puts them in charge of specific tasks, thus defending and disciplining the anarchic international community.

Another view, represented by Michael Barnett and Martha Finnemore is that the main source of power of international organizations is authority. Authority is an important source of power for international organizations. They point out that international organizations, as bureaucracies, are not merely civil servants appointed by the state. International organizations, with their own specific characteristics, are constantly shaping their own authority [1]. This authority is not external, let alone conferred by anyone, but is a natural result of the internal specificity of international organizations. Firstly, the objectives of international organizations are in line with the prevailing values of the international community, such as those of the United Nations, which are to maintain international peace and security; to develop friendly relations among nations based on respect for the principle of equal rights and self-determination of peoples; and to cooperate internationally in solving international problems of an economic, social, cultural or humanitarian character and in promoting respect for human rights and fundamental freedoms for all [2]. Such values, which are in line with those of the international community, shape the authority of international organizations. Secondly, the specialized nature of the division of labour of international organizations is also a source of their authority. Since its inception, international organizations have been constantly adjusting and reforming, with a more detailed division of labour in the field and a wide intake of professional scholars and experts. According to relevant statistics, scholars entering the UN work have to go through initial screening, written examinations and interviews, and competition is quite fierce in all aspects, with an annual acceptance rate of less than 2% [3], to apply for the UN examinations. In both ways, international organizations continue to strengthen and consolidate their own authority, and thus their power is widely shared by other actors.

## Manifestations of power in international organizations

### Fixed concepts and the spread of norms

It is well known that the most basic characteristic of bureaucracies is the classification of information, the fixing of concepts and the dissemination of rules.

In terms of fixed concepts, take the evolution of the concepts of «refugee» and «third world country» as an example. The UN Refugee Agency defines a refugee as «A refugee is someone who has been forced to flee his or her country because of persecution, war or violence. A refugee has a well-founded fear of persecution for reasons of race, religion, nationality, political opinion or membership in a particular social group. Most likely, they cannot return home or are afraid to do so. War and ethnic, tribal and religious violence are leading causes of refugees fleeing their countries». The same is true of the concept of «Third World countries», which was officially used in the Political Declaration adopted by the Non-Aligned Countries in Algiers in September 1973. The vast majority of Third World countries were colonies, semi-colonies or dependencies of imperialism in the past, and after gaining political independence, they were faced with the historical task of purging the remnants of colonialism, developing their national economies and consolidating their national independence. These definitions imply the attitude and decisions of international organizations towards these defined persons (refugees or the Third World).

In the dissemination of the norms, international organizations are also constantly promoting and working on them. Officials of international organizations often act as promoters in order to get the international community to generally agree on the concepts they define. Currently, developing countries are the main target of promotion by international organizations. For example, the International Monetary Fund has in recent years been promoting and disseminating world economic norms to countries that are lagging behind, with the aim, among other things, of instilling in them the values and codes of conduct of «economic union and

modernization». In this way, over time, the power of international organizations is increasingly legitimized.

### Regulating and disciplining national actors

At present, the world is in the midst of a century of unprecedented changes and international security conflicts are frequent. As bureaucracies, international organizations are constantly restraining and regulating state actors in various ways, in order to achieve the common goals of the international community and prevent the great powers from falling into the «Thucydides trap». In the field of international security, for example, the UN Security Council takes the lead in determining the existence of a threat to the peace or an act of aggression in the event of a conflict. The Council urges the parties to a dispute to resolve it by peaceful means and recommends adjustments or conditions for a solution. In some cases, the Security Council can impose sanctions or even authorize the use of force in order to maintain or restore international peace and security. The UN Security Council takes a number of targeted measures in an attempt to avoid adverse consequences for the poor and third-party countries; in the financial and economic sphere; the World Bank and the International Monetary Fund regularly assess the economic performance of individual continents and countries each year, as a way of urging the world to develop its economy and reform its markets, etc.

### The current pathology of international organizations

Hegemonic pressure weakens  
the functions of international organizations

At present, the greater pathology or challenge of international organizations still comes mainly from the pressure exerted on them by hegemonism and power politics. This is because the international system is mainly supplied or imposed by hegemonic states with enormous power in the international community on their own initiative. The operation of international organizations, where the

great powers set the rules and benefit from them, naturally has an important link with hegemony and power politics [4].

Hegemony pressures international organizations and prevents the international community from achieving equality of power.

After the end of World War II, out of concern for their own interests, Western capitalist countries, led by the United States, dominated and established a large number of international organizations, such as the North Atlantic Treaty Organization, the International Monetary Fund and the European Union. These international organizations call for the accession of sovereign states under the slogan of «voluntary, equal and non-coercive». It is worth considering whether membership in these so-called international organizations really leads to equal power and benefit distribution. According to the laws of international relations theory, the answer is obvious. Not only do international organizations fail to accommodate the interests of weaker and smaller countries in international social interactions, but they are more likely to marginalize them. Even if international organizations would initially like to give each country equal power, they are currently unable to solve this problem because of the reality of hegemonic state domination. For example, at the 9th Summit of the Americas in 2022, the US did not invite the leaders of three countries of the Americas - Cuba, Venezuela and Nicaragua. The excuse is that these countries have so-called «democracy problems». According to the rules of operation of the World Bank Group, which has 189 member countries, any important resolution must be decided by more than 85% of the votes, and the United States has more than 15% of the votes, which gives it a veto power. These operating rules are a clear demonstration of the inability of international organizations to guarantee the equal status of their member states.

Hegemony exerts pressure on international organizations, making it impossible to effectively check power politics.

Using international organizations as a tool to maintain hegemony is a cheaper means than using military force, and is an important part of international political power. Currently, the Westernist countries, led by the United States, have repeatedly used and manipulated international organizations in order to



consolidate their international status and interest system in order to achieve their goals. For example, on 24 March 1999, NATO, led by the United States, bombed the Federal Republic of Yugoslavia without the authorization of the United Nations and under the banner of «preventing a humanitarian crisis in Kosovo», and the war in Kosovo broke out; In the military operation launched against Iraq on 20 March 2003 by the joint forces, mainly British and American troops, the United States bypassed the UN Security Council and unilaterally carried out military strikes against Iraq on the grounds that Iraq was hiding weapons of mass destruction and secretly supporting terrorists; while stressing the legitimacy of the Security Council, the United States has repeatedly bypassed it to carry out strategic operations. As a result, this has become an unbridgeable gap for contemporary international organizations, i.e. they are unable to effectively check power politics.

The institutional framework is isolated and lacks channels  
for coordination and cooperation

In recent years, the institutional framework of international organizations is isolated and lacks effective channels for coordination and cooperation, often developing internal cultures and their own worldviews, ignoring realistic goals and intensifying competition.

At present, although there are a large number of international organizations, they are unable to connect and communicate effectively, and it is difficult to share information between organizations, and even for international organizations in the same field, data and information cannot co-exist and be shared. Take the International Monetary Fund, the Organization for Economic Co-operation and Development and the World Bank as examples, although these three international organizations belong to the same financial and economic field, they have never been able to build an effective information base and do not have a complete discussion mechanism or platform. James Ferguson has said that «the World Bank has «created» a world that bears little resemblance to what historians, geographers and demographers have seen in the land

of Lesotho, but rather a world that has been customized to suit the Bank's actions and that includes precisely the kinds of problems that the World Bank knows how to solve» [5]. So what exactly is causing this pathology? One, it is the limitation of technical factors that make it impossible to measure and judge uniformly the statistical caliber of data from one organization to another; and two, it is the competition between international organizations, even those in the same field, which are unable to share information and, what is more, do not want to break down barriers that are uniquely theirs. As a result, this has become a major pathology of contemporary international organizations. International organizations only study alone without disclosing or sharing data, which may lead to a large number of duplicate studies by peers, unable to correct errors and reducing the credibility of the research.

The speed of development is too fast  
and the trend of fragmentation is obvious

As a major platform for global governance and multilateral cooperation, international organizations have a significant positive role to play. However, the speed of development is too fast and the momentum of development is too rapid, which can also cause certain problems. According to statistics, the number of international organizations has reached more than 70,000 as of 2020. As things stand, some of the weaker and smaller countries and developing countries have been forced to give up some of their own interests and take on huge risks in order to keep pace with this wave and to take their place in international organizations. For example, with the rapid expansion of free trade agreements in recent years, the gap between rich and poor has widened, and many of the provisions of free trade agreements have prevented countries from adopting trade restrictions and regulatory measures, undermining national sovereignty, especially for developing countries, which appears to be more unfavorable.

In summary, international organizations as bureaucracies are distinctly bureaucratic, both in terms of their power and their pathological performance. Looking further ahead, it may be an

even greater test to find improved ways of defusing the pathologies of international organizations.

## References

1. *Bo Yan*. International Organizations as Bureaucracies: A Review of «Making Rules for the World: International Organizations in Global Politics» [J]// Foreign Affairs Review (Journal of the Foreign Service Institute). — 2008/ — No 03/ — Pp. 104–110+7.
2. UN Reference [EB/OL]. [2023-04-04]. [https://baike.baidu.com/reference/135426/d8abHFtloRaCStgEK7Ai89SD5ONBsACI9F9NDF-5ZI3l-Ix-UaGpTpQFMhCvAMatcDUQCvaMJLkKGLjDeXRFn30KsgIatcN7K-cstknF7KJS8dmy8ZdBR\\_SXGmvHwQdBR1XZqJDF8KyIH6fh7Q](https://baike.baidu.com/reference/135426/d8abHFtloRaCStgEK7Ai89SD5ONBsACI9F9NDF-5ZI3l-Ix-UaGpTpQFMhCvAMatcDUQCvaMJLkKGLjDeXRFn30KsgIatcN7K-cstknF7KJS8dmy8ZdBR_SXGmvHwQdBR1XZqJDF8KyIH6fh7Q).
3. *Chang, Xinxin*. Intergovernmental international organizations and the challenge of hegemonic states [J]// Journal of the Party School of the Central Committee of the Communist Party of China. — 2010. — No 14(06). — Pp. 101–104. — DOI:10.14119/j.cnki.zgxb.2010.06.013.
4. *Phyllis Bennis*. Calling the shots - how the United States controls the United Nations [M]. Chen Yao Yao, et al. — Beijing: Xinhua Publishing House, 1999. — 110 p.
5. *James Ferguson*. 1990. The Anti Politics Machine: «Development» Depoliticization, and Bureaucratic power in Lesotho. — Cambridge University Press. — Pp. 25–73.

**Экономика и управление  
в многополярном пространстве  
современности**

**СОВРЕМЕННЫЕ НАПРАВЛЕНИЯ  
ГОСУДАРСТВЕННОЙ ПОДДЕРЖКИ МАЛОГО  
И СРЕДНЕГО ПРЕДПРИНИМАТЕЛЬСТВА**

***Ахметов Л.А.***

доктор экономических наук, профессор, ведущий научный сотрудник,  
Научный центр по исследованию истории и развития мировых цивилизаций,  
Университет мировых цивилизаций имени В.В. Жириновского, Москва

***Лясников Н.В.***

доктор экономических наук, профессор, главный научный сотрудник,  
ИПР РАН, Москва

***Яковлев В.М.***

доктор экономических наук, профессор, ведущий научный сотрудник,  
Научный центр по исследованию истории и развития мировых цивилизаций,  
Университет мировых цивилизаций имени В.В. Жириновского, Москва

**MODERN DIRECTIONS  
OF STATE SUPPORT FOR SMALL  
AND MEDIUM-SIZED ENTERPRISES**

***Ahmetov L.A.***

Grand PhD in Economics, Leading Researcher,  
Scientific Center for the Study of History and Development world civilizations,  
V.V. Zhirinovskiy University of World Civilizations, Moscow

E-mail: lerik.ahmetov@yandex.ru

***Lyasnikov N.V.***

Grand PhD in Economics, Chief Scientific Officer.  
IMR RAS, Moscow

***Yakovlev V.M.***

Grand PhD in Economics, Leading Researcher,  
Scientific Center for the Study of History and Development world civilizations,  
V.V. Zhirinovskiy University of World Civilizations, Moscow

E-mail: vlmyakovlev@gmail.com

**Аннотация.** В статье рассматриваются современные тенденции малого и среднего предпринимательства в России и Китае, а также его направления государственной поддержки. Ведение бизнеса субъектами малого и среднего предпринимательства в новых экономических условиях, обусловленных последствиями пандемии коронавируса и введением санкций недружественными странами, вызвало ряд трудностей. Сложность такой ситуации предопределило применение различных механизмов государственной поддержки малых и средних форм бизнеса. Оказанная государственная поддержка малому и среднему предпринимательству помогла отечественным бизнесменам, в том числе переориентироваться на азиатский рынок. В этой связи рассмотрен опыт Китая в области государственной поддержки и особенностей развития малого и среднего предпринимательства. Авторами отмечается, что Китай постепенно создает деловую среду, основанную на рыночных принципах, регулируемую законом и соответствующую международным стандартам. Также в статье рассматривается нормативное правовое поле поддержки малого и среднего предпринимательства в Китае и основные политические меры реагирования и корректировки для борьбы с последствиями пандемии. Приведены примеры положительного опыта финансовой поддержки субъектов малого и среднего предпринимательства в Китае, в том числе в области снижения административной нагрузки на субъекты малого и среднего бизнеса.

**Ключевые слова:** государственная поддержка, малое и среднее предпринимательство, Россия, Китай, хозяйствующие субъекты, механизмы, бизнес.

**Abstract.** The article examines the current trends of small and medium-sized entrepreneurship in Russia and China, as well as its areas of state support. Doing business by small and medium-sized businesses in the new economic conditions caused by the consequences of the coronavirus pandemic and the imposition of sanctions by unfriendly countries has caused a number of difficulties. The complexity of this situation has predetermined the use of various mechanisms of state support for small and medium-sized businesses. The state support provided to small and medium-sized enterprises helped domestic businessmen, including to reorient themselves to the Asian market. In this regard, the experience of China in the field of state support and the peculiarities of the development of small and medium-sized enterprises is considered. The authors note that China is gradually creating a business environment based on market principles, regulated by law and conforming to international standards. The article also examines the regulatory legal framework for supporting small and medium-sized enterprises in China and the main policy responses and adjustments to combat the consequences of the pandemic. Examples of positive experience of

financial support for small and medium-sized businesses in China, including in the field of reducing the administrative burden on small and medium-sized businesses, are given.

**Key words:** state support, small and medium-sized entrepreneurship, Russia, China, economic entities, mechanisms, business.

На современном этапе развития деятельность предприятий малого и среднего бизнеса в Российской Федерации кроме последствий пандемии COVID-19 осложнилась в связи с введением санкций западными странами. Спад экономической активности, мобилизация индивидуальных предпринимателей, руководителей бизнеса, дефицит кадров на рынке труда долгосрочно угрожают торможением деятельности субъектами малого и среднего предпринимательства (МСП) [1–3]. Так, важным показателем развития экономики страны является индикатор, учитывающий долю предприятий малого бизнеса в общей структуре ВВП страны. В Российской Федерации его значение находится на низком уровне и составляет всего не более 37%, что свидетельствует о недостаточной вовлеченности данных предприятий в экономическое развитие страны<sup>1</sup>. Отметим, что данный показатель в зарубежных странах Европы находится на уровне, превышающем 65%<sup>2</sup>.

Понимание всей сложности данной ситуации предопределило применение различных механизмов государственной поддержки малых и средних форм бизнеса для укрепления экономической ситуации в стране [4–6]<sup>3</sup>.

В связи с этим отмечаются позитивные моменты формирования новой среды ведения бизнеса субъектами малого и среднего предпринимательства в рамках первичной их адаптации к ней

<sup>1</sup> Большие перспективы: как меняется роль малого бизнеса в российском обществе. — URL: <https://национальныепроекты.рф/news/bolshie-perspektivy-kak-menyaetsya-rol-malogo-biznesa-v-rossiyskom-obshchestve?lang=ru>

<sup>2</sup> Большой расчет на малых: Экономика; Газета РБК. — URL: <https://www.rbc.ru/newspaper/2019/11/01/5db9abe99a794773c1fbd2e0>

<sup>3</sup> <https://kontur.ru/articles/4710?ysclid=lfiiiutdi10569126>

в вопросах логистики, удержания уровня производства, сохранения объема работ<sup>4</sup>.

Такая поддержка помогла отечественным бизнесменам, в том числе переориентироваться на азиатский рынок. Так, по итогам 2022 года товарооборот России с Индонезией увеличился почти на 40%; с Индией — в 2,4 раза<sup>5</sup>; с Китаем — на 29%<sup>6</sup>, а в январе — феврале 2023 года — вырос на 25,9% и составил 33,685 млрд долл. США<sup>7</sup>.

Президент России В.В. Путин посоветовал отечественному малому и среднему бизнесу активнее участвовать во взаимодействии с Китаем: «Китай — наш самый крупный торгово-экономический партнер в страновом измерении — свыше 100 млрд долл. США, я уже не говорю про крупные проекты, связанные с нефтью, с газом, с авиацией, с машиностроением, с атомной энергетикой»<sup>8</sup>.

Переориентация деятельности МСП на рынок Китая предполагает изучения опыта этой страны в области государственной поддержки и особенностей развития малого и среднего предпринимательства.

МСП представляют собой основную часть экономики Китая, на их долю приходится более 60% общего ВВП, 50% налоговых

---

<sup>4</sup> В Правительстве подвели предварительные итоги реализации нацпроекта «МСП» в 2022 году. — URL: [https://www.economy.gov.ru/material/news/v\\_pravitelstve\\_podveli\\_predvaritelnye\\_itogi\\_realizacii\\_nacproekta\\_msp\\_v\\_2022\\_godu.html?ysclid=lfgledatem768981504](https://www.economy.gov.ru/material/news/v_pravitelstve_podveli_predvaritelnye_itogi_realizacii_nacproekta_msp_v_2022_godu.html?ysclid=lfgledatem768981504)

<sup>5</sup> Товарооборот России с Индонезией вырос по итогам 2022 года. — URL: [https://1prime.ru/state\\_regulation/20230127/839611712.html?ysclid=lfgkb12soz937902755](https://1prime.ru/state_regulation/20230127/839611712.html?ysclid=lfgkb12soz937902755)

<sup>6</sup> Торговля России с Китаем достигла рекорда. — URL: <https://www.rbc.ru/economics/13/01/2023/63c0ffb79a79474aaf45862d?ysclid=lfgjw8rtb2494385866>

<sup>7</sup> Товарооборот России и Китая за январь — февраль вырос до 33,685 миллиарда долларов. — URL: <https://ria.ru/20230307/kitay-1856282965.html?ysclid=lfgkmvqsnk612815289>

<sup>8</sup> Путин считает, что малый и средний бизнес России и КНР могли бы расширить взаимодействие. — URL: <https://tass.ru/ekonomika/14425013?ysclid=lfgk4lqt9d580606997>



поступлений, 75% создания рабочих мест и 68% экспорта. В Китае в 2020 году насчитывалось более 140 млн малых и средних предприятий<sup>9</sup>.

В течение 2016–2020 годов китайское правительство провело ряд реформ для улучшения бизнес-среды, включая снижение налогов, прекращение утомительных административных процедур выдачи лицензий и изменение системы коммерческой регистрации [7]. Китай сократил налоги и сборы на 2,36 трлн юаней, было отменено более 13 000 пунктов сертификации, а время обработки для запуска бизнеса сократилось более чем наполовину в 2019 году. Китай постепенно создает деловую среду, основанную на рыночных принципах, регулируемую законом и соответствующую международным стандартам. В 2020 году в Китае насчитывается около 2,52 млн новых субъектов рынка, каждый день создается около 22 000 новых предприятий. Значительный рост в этой области обусловлен продолжающимися правительственными реформами системы коммерческой регистрации.

В последние годы Китай переключил свое внимание на долю микро- и малых предприятий в общем объеме бизнес-кредитов. Объем непогашенных бизнес-кредитов для микро- и малых предприятий увеличился до 36 900 млрд юаней в 2019 году, что на 10,17% больше, чем в 2018 году. Доля кредитов для МСП оставалась стабильной в диапазоне от 42,97 до 42,85% в течение 2017-2019 годов. В последние годы китайское правительство поощряло финансовые учреждения увеличивать предложение кредитов для МСП. В 2019 году рост кредитования МСП увеличился на 9,39%.

В 2020 году 57,94% МСП обратились за банковскими кредитами, что на 3,15% больше по сравнению с 2019 годом. В целом, краткосрочное финансирование теряет свое традиционное значение для МСП. Отношение краткосрочных кредитов к общему объему кредитов для малого и среднего бизнеса снизилось

---

<sup>9</sup> 33. People's Republic of China / Financing SMEs and Entrepreneurs 2022. — URL: <https://www.oecd-ilibrary.org/sites/a3891ad8-en/index.html?itemId=/content/component/a3891ad8-en>

с 41,62 до 39,09% за 2018–2019 годы. Это соотношение увеличилось на 1,67% в 2020 году.

В 2020 году правительство Китая разрешило малым и средним предприятиям отложить погашение банковских кредитов, эффективно ослабив давление на ликвидность, с которым они столкнулись во время кризиса COVID-19. За последнее десятилетие небольшие банки, частные банки, сельские банки, небольшие кредитные компании и другие новые финансовые организации получили развитие и поддержку со стороны правительства. К 2020 году около 25,73 млн МСП получили свои кредиты в банках, что на 4,61 млн больше по сравнению с 2019 годом.

Нормативное правовое поле поддержки малого и среднего предпринимательства в Китае представлено Законом КНР «О стимулировании развития малых и средних предприятий»<sup>10</sup>. Согласно данному нормативному правовому акту, к числу приоритетных направлений развития малого и среднего бизнеса в Китае относятся:

- создание специализированного финансового фонда, основной целью которого будет поддержка и развитие малого предпринимательства;
- установление механизма льготных налоговых режимов для предприятий малого и среднего бизнеса;
- разработка специальных кредитных программ для повышения доступа к финансовым ресурсам и интенсификации деловой активности;
- гарантии участия субъектов малого и среднего предпринимательства в распределении государственных заказов и формирование минимальной доли их участия в государственных закупках;
- достижение максимальной скоординированности всех мер, используемых для поддержки субъектов малого и среднего бизнеса.

---

<sup>10</sup> Закон КНР «О стимулировании развития малых и средних предприятий» (принят на 28 сессии Постоянного Комитета ВСМП 9-го созыва, 29 июня 2002 года). — URL: [http://www.russchinatrade.ru/assets/files/ru-useful-info/China\\_law\\_malyi\\_biznes.pdf?ysclid=ld7ipfsd9g443106505](http://www.russchinatrade.ru/assets/files/ru-useful-info/China_law_malyi_biznes.pdf?ysclid=ld7ipfsd9g443106505)

Статья 12 Закона КНР «О стимулировании развития малых и средних предприятий» декларирует необходимость создания специализированного фонда финансовой поддержки малого и среднего бизнеса. Основным предназначением данного фонда будет выделение субсидий и грантов для развития предприятий в приоритетных отраслях китайской экономики.

Кроме того, в системе нормативного правового регулирования поддержки малого и среднего предпринимательства в Китае необходимо назвать Закон КНР «О государственных закупках» (Chinese Public Procurement Law)<sup>11</sup>. Ключевое положение данного нормативного правового акта с точки зрения малого и среднего предпринимательства заключается в том, что одним из инструментов стимулирования их является участие в государственных закупках. Статья 9 Закона обязывает органы государственной власти Китая размещать государственные заказы на малых и средних предприятиях. Объем размещенных заказов в организациях данного типа должен составлять не менее 30% от совокупного объема государственных закупок того или иного органа власти. Размещение государственных заказов происходит при помощи таких инструментов, как тендеры и аукционы.

Для поддержки МСП в Китае создан Национальный фонд гарантирования финансирования (National Financing Guarantee Fund), который предназначен для поддержки развития малого и среднего бизнеса в начальный период путем предоставления субфондов и прямых инвестиций в определенные проекты<sup>12</sup>.

Столкнувшись с пандемией COVID-19, китайское правительство оперативно предложило ряд мер для финансирования малого и среднего бизнеса на ранней стадии этой эпидемии. Такие немедленные политические меры включают снижение коэффициента резервирования по депозитам, организацию специаль-

<sup>11</sup> Chinese Public Procurement Law. — URL: <https://www.nottingham.ac.uk/pprg/documentsarchive/asialinkmaterials/chinesepublicprocurementlawintroduction.pdf>

<sup>12</sup> 33. People's Republic of China / Financing SMEs and Entrepreneurs 2022. — URL: <https://www.oecd-ilibrary.org/sites/a3891ad8-en/index.html?itemId=/content/component/a3891ad8-en>

ных фондов рефинансирования, позволяющих МСП откладывать погашение своих просроченных банковских кредитов.

Основные политические меры реагирования и корректировки для борьбы с последствиями COVID-19<sup>13</sup> в 2020 году были следующие:

- 6 января Народный банк Китая объявил о решении снизить коэффициент резервирования депозитов финансовых учреждений на 0,5% ;
- 31 января Народный банк Китая выделил 300 млрд юаней на создание специального недорогого фонда рефинансирования. Этот проект поддерживает финансовые учреждения в предоставлении кредитов важным фирмам по льготной процентной ставке для борьбы с такой эпидемией. Более 7 600 фирм получают выгоду от этого проекта;
- 26 февраля Народный банк Китая выделил дополнительные 500 млрд юаней для рефинансирования и повторного дисконтирования для поддержки восстановления экономики;
- 16 марта Народный банк Китая снизил коэффициент резервирования депозитов на 0,5–1% для тех банков, которые соответствуют критериям оценки в аспекте инклюзивного финансирования;
- 15 апреля и 15 мая Народный банк Китая снизил коэффициент резервирования депозитов в общей сложности на 1% для сельских кредитных кооперативов, Сельского кооперативного банка, деревенских банков и городских коммерческих банков, работающих только в административных районах провинций;
- 20 апреля Народный банк Китая выделил 1 трлн юаней на повторное дисконтирование услуг МСП и снизил коэффициент резервирования депозитов малых и средних финансовых учреждений для поддержки инклюзивного финансирования МСБ;

---

<sup>13</sup> 33. People’s Republic of China / Financing SMEs and Entrepreneurs 2022. — URL: <https://www.oecd-ilibrary.org/sites/a3891ad8-en/index.html?itemId=/content/component/a3891ad8-en>

- 1 июня Народный банк Китая вводит инструмент поддержки предоставления кредитов для инклюзивных МСБ. В 2020 году в качестве политического ответа на COVID-19 будет разрешено пролонгировать просроченные кредиты на общую сумму 7,3 трлн юаней. Средний срок продления составляет 12,8 месяца;
- 1 июня Народный банк Китая вводит еще один план поддержки кредитования для инклюзивных МСБ. В 2020 году МСБ будет предоставлено кредитов на общую сумму 3,9 трлн юаней включительно. Эта сумма увеличилась на 1,6 трлн юаней по сравнению с предыдущим годом;
- 31 декабря китайское правительство объявляет о продлении политики экстренного продления просроченных банковских кредитов и поддержки в виде займов, которая будет действовать в 2021 году.

Среди масштабной практики финансовой поддержки субъектов МСП в Китае следующие примеры положительного опыта:

- предоставление адресных льгот в зависимости от условий ведения предпринимательской деятельности по налогам на прибыль, на добавленную стоимость (НДС), на хозяйственную деятельность, с продаж. Детализированный анализ системы налоговых льгот для субъектов малого и среднего предпринимательства в Китае позволяет назвать следующие:
  - для малых и низкоприбыльных предприятий, а также индивидуальных промышленных и коммерческих домохозяйств, годовой налогооблагаемый доход которых не превышает 1 млн юаней, налог на прибыль уменьшен вдвое на основе действующей льготной налоговой политики;
  - все малые налогоплательщики с ежемесячным объемом продаж менее 150 000 юаней освобождены от уплаты НДС;
  - у малых предприятий с годовым оборотом, не превышающим 1 млн юаней, налог на прибыль будет вычисляться от 12,5% всей суммы годовой прибыли по ставке 20%. А для предприятий с прибылью

- от 1 млн до 3 млн юаней сумма налоговой выплаты будет высчитываться из 50% годовой прибыли по ставке 20%;
- субъекты малого и среднего предпринимательства, которые ведут свою деятельность в наукоемкой сфере и/или в сегменте высоких технологий, могут пользоваться политикой финансового вознаграждения и возврата налога на добавленную стоимость и корпоративного налога в размере от 70 до 90%<sup>14</sup>;
  - применение емкой системы страхования кредитов, которая нацелена на рост доступности кредитных ресурсов для субъектов малого и среднего предпринимательства. В системе страхования кредитов в Китае участвуют более 100 страховых компаний, основной функционал которых заключается в перераспределении кредитных рисков в отношении коммерческих банков. Данный подход позволяет увеличить объемы банковского кредитования субъектов малого и среднего бизнеса в Китае. Для китайского сегмента кредитования предприятий малого и среднего бизнеса характерной чертой является следующая схема страхования кредитных позиций: по кредитам со сроком возврата до 6 мес. гарантируемая сумма страхования составляет 25% от суммы кредита; по кредитам на срок от 6 мес. до 1 года 50% от суммы кредита; по кредитам свыше 1 года — 70%;
  - актуальной практикой в области кредитования субъектов малого и среднего бизнеса является использование в качестве залога прав на будущие результаты интеллектуальной собственности. Применение данного механизма позволяет повысить интенсивность предоставления кредитов предприятиям, которые функционируют в области наукоемких технологий;
  - для привлечения внешнего финансирования предприятиям малого и среднего бизнеса предоставляется право раз-

---

<sup>14</sup> Новые меры поддержки малых и средних предприятий в Китае. — URL: <https://kitau.ru/blog/novye-mery-podderzhki-malykh-i-srednikh-predpriyatij-v-kitae/>

мещения акций и облигаций на специальных фондовых площадках. Наличие данного инструмента повышает инвестиционную привлекательность этих предприятий китайской экономики и создает условия для финансового роста.

Положительным является опыт Китая в области снижения административной нагрузки на субъекты малого и среднего бизнеса. На основе решения Совместного уведомления Госсовета КНР и Министерства финансов КНР «Об отмене, приостановке и освобождении от административных сборов»<sup>15</sup> были отменены пять видов административных сборов, временно приостановлено взимание семи видов административных сборов, а микропредприятия полностью освободили от уплаты 42 видов административных сборов. Такое снижение административной нагрузки способствует прогрессивному развитию хозяйствующих субъектов, так как позволяет им переориентировать свои управленческие усилия на решение вопроса в коммерческой плоскости, а не в бюрократической сфере.

Таким образом, применение обозначенных аспектов опыта Китая в отечественной политике поддержки малого и среднего предпринимательства может оказать существенное влияние на формирование прогрессивного трека его развития в России. В связи с этим адаптация зарубежного подхода должна происходить с учетом требований российской правовой системы и особенностей существующего делового пространства. Указанное обстоятельство требует определенной трансформации зарубежного инструментария для его совместимости с отечественными бизнес-процессами. К числу основных положительных эффектов, которые могут быть генерированы в результате использования зарубежного опыта, относятся: увеличение целевого характера финансирования развития малого и среднего бизнеса, а также повышение ответственности государственного аппарата за ре-

---

<sup>15</sup> Система государственной поддержки малого и среднего бизнеса в Китае: современное состояние и пути развития. — URL: <https://cyberleninka.ru/article/n/sistema-gosudarstvennoy-podderzhki-malogo-i-srednego-biznesa-v-kitae-sovremennoe-sostoyanie-i-puti-razvitiya>

зультат; повышение уровня инновационной активности в среде малого и среднего предпринимательства. В этой связи государственная политика в отношении малого и среднего предпринимательства, особенно в условиях существующего санкционного воздействия, должна последовательно смещаться от общих усилий по поддержанию жизнеспособности субъектов МСП к приоритетным мерам поддержки тех, которые участвуют в промышленно-инновационной деятельности или осуществляют для нее вспомогательные функции.

### Список литературы

1. *Гончарова Н.А., Меликов Э.Р.* Проблемы предприятий малого и среднего бизнеса в условиях пандемии // *Инновационная экономика: перспективы развития и совершенствования.* — 2020. — № 8(50). — С. 38–43.
2. *Иванов О.Б., Бухвальд Е.М.* Малый бизнес России: третий год тяжелых испытаний // *ЭТАП: экономическая теория, анализ, практика.* — 2022. — № 2. — С. 7–27.
3. *Иванова Е.Е., Иванова В.С.* Малое и среднее предпринимательство в России на современном этапе развития // *Наука XXI века: актуальные направления развития.* — 2021. — № 2-1. — С. 166–170.
4. *Кольчугина А.В.* Малое и среднее предпринимательство в условиях санкций // *Наукофера.* — 2022. — № 9-2. — С. 174–180.
5. *Минайленко А.В.* Проблемы и перспективы развития малого бизнеса в России // *Российская наука в современном мире: Сборник статей XLVIII международной научно-практической конференции, Москва, 31 августа 2022 года.* — М.: Общество с ограниченной ответственностью «Актуальность.РФ», 2022. — С. 108–110.
6. *Нетесова М.С.* О развитии законодательства в сфере социального предпринимательства // *Научный журнал MODERn SCIEncE.* — 2019. — № 9-2. — С. 115–120.
7. *Jiang M., Hu Yu., Li X.* Financial support for small and medium-sized enterprises in china amid COVID-19 // *Finance: Theory and Practice.* — 2020. — V. 24. — No 5. — P. 6–14.



## ВЗАИМОСВЯЗЬ СТИЛЯ РУКОВОДСТВА И САМООТНОШЕНИЯ РУКОВОДИТЕЛЯ

**Ганичев М.А.**

аспирант,

Университет мировых цивилизаций имени В.В. Жириновского, Москва

## THE RELATIONSHIP BETWEEN THE LEADERSHIP STYLE AND THE ATTITUDE OF THE HEAD

**Ganichev M.A.**

postgraduate student,

V.V. Zhirinovskiy University of World Civilizations, Moscow

E-mail: 5853252@mail.ru

**Аннотация.** Цель работы выявить взаимосвязи самооотношения со стилем управления руководителя, для определения эффективного руководства коллективом. Также целью работы является определение недостатков используемых неэффективных стилей управления. Провести теоретический анализ научной литературы по теме и осуществить эмпирическое исследование. Автор приходит к выводу, что конструкция собственного «Я» руководителя и в частности на его самооотношение, как фактор использования коллегиального стиля управления, считается наиболее эффективной формой управления, так как от руководителя зависят показатели производительности подчиненных, эффективности производства, психологического климата в коллективе, организаторских навыков и многих других параметров. Полученные в исследовании результаты могут быть использованы в развитии структурных подразделений организаций, как больших, так и малых коллективов с целью решения управленческих задач, так как при решении задач руководитель является одним из наиболее значимых звеньев в цепи корпоративной структуры.

**Ключевые слова:** стили руководства, самооотношение, самоконтроль, самовырашение, самосуществование.

**Abstract.** The purpose of the work is to identify the relationship of the attitude with the management style of the head, to determine effective team management. In addition, the work should identify the shortcomings of inefficient management styles in place as well as completion of a theoretical analysis of the scientific literature on the topic and an empirical

study. The author comes to the conclusion that the construction of the manager's own «self» and, in particular, his attitude as a factor in the use of a collegial management style, is considered the most effective form of management, since the performance indicators of subordinates, production efficiency, the psychological climate in the team, organizational skills and many other parameters depend on the manager. The results obtained in the study can be used in the development of structural divisions of organizations, both large and small teams, in order to solve managerial tasks, since, when solving tasks, the head is one of the most significant links in the chain of corporate structure.

**Key words:** leadership styles, self-attitude, self-control, self-expression, self-existence.

Несмотря на длительную историю изучения в психологии, вопрос самоотношения, как психологического феномена и его роль в профессиональной деятельности до сих пор остается актуальным. Самоотношение признается одной из наиглавнейших детерминант саморазвития и самоосуществления личности. Задача связи самоотношения с поведением посвящены многочисленные работы отечественных и зарубежных авторов, в частности труды таких исследователей, как В.В. Столин [11], В.В. Мясичев [5], Н.И. Сарджвеладзе [9], Е.Т. Соколова [10], Е.Д. Божович [3].

Сарджвеладзе Н.И. включил в структуру самоотношения, самосознание, самопознание, самооценку, эмоциональное отношение к себе, самоконтроль, саморегуляцию [9], что говорит о большой важности данного феномена в профессиональной деятельности и в личностном развитии. Самоотношение выполняет такие функции, как «зеркало» (самоизображение), самовыражение и самореализация, поддержание внутренней стабильности и преемственности образа «Я», саморегуляция и самоконтроль, психологическая защита, интракоммуникация [13].

Особенность деятельности руководителя социальной помощи заключается в потребности обеспечения поддержки и помощи людям, облегчения их жизненных обстоятельств, с обязательным условием сохранения чувства собственного достоинства формирования социальной ответственности.

Анализ литературы К. Левин [4], С.С. Павлова [6], Т.В. Сазонова [8], У. Дж. Беннис [1] показывает, что коллегиальный стиль руководства связан с наиболее гармоничными личностными характеристиками, в том числе и с положительным самоот-

ношением. Именно такое сочетание характеристик может быть оптимальным для руководителя службы социальной помощи, в связи со спецификой содержания его работы. Это позволяет предположить, что директивный стиль, являющийся противоположностью коллегиального стиля будет свойственен в большей степени руководителям с дисгармоничными личностными чертами.

В социальной сфере для руководителя особое значение имеет ориентация на людей, что должно находить отражение и в стиле руководства. Для эффективного управления предложена модель управленческой эффективности Р. Блейка и Д. Мутон [2] направленность руководителя на решение административных задач или на работников, что сопровождается положительной психологической атмосферой в коллективе, является коллегиальный стиль руководства. Однако, одним из главных предикторов такого стиля является гармоничная личность руководителя, который способен принимать особенности собственных подчиненных, принимать взвешенные решения и по мере необходимости привлекать сотрудников к процессам принятия решений.

На основании проведенного теоретического анализа был сделан вывод, что самоотношение — как конечный результат и в то же время — предиктор гармоничной Я-концепции, может быть связан с предпочитаемым стилем руководства.

На основе анализа литературы, были выдвинуты две гипотезы:

- 1) существует положительная взаимосвязь коллегиального стиля руководства и позитивного самоотношения;
- 2) существует отрицательная взаимосвязь позитивного самоотношения и директивного стиля руководства.

## Материалы и методы

В исследовании использовались следующие методики.

### **1. Методика «Стиль руководства» А.Л. Журавлева [12].**

Данная методика является оптимальным способом выявления доминирующего способа управления у руководителей ввиду формата самооценки и распространенной системы классифика-

ции. Способ ориентирована на оценку доминирующего стиля руководства и предполагает формат самооценки.

Таким образом, стиль руководства включает три составляющих, каждая из которых в данной методике определяется по 10-балльной шкале. Большее численное значение свидетельствует о большей выраженности компонента в итоговом стиле управления.

Ниже приводятся шкалы методики.

- • Д — Директивный компонент.
- • П — Попустительский компонент.
- • К — Коллегиальный компонент.

Методика состоит 27 характеристик деятельности руководителя.

## **2. Методика исследования самоотношения «МИС» (С.Р. Пантिलеев) [7].**

Выбор данной методики обусловлен, безусловно, одной из самых надежных и действующих из существующих методик на выявление особенностей самоотношения у взрослых людей.

*Выборка:* руководители центров социальной помощи и социального обслуживания, количество 25 человек, в возрасте от 35 до 55 лет (средний возраст — 42,5) гендерный состав выборки: 12 мужчин, 13 женщин.

Для обработки данных исследования использовался (коэффициент корреляции Спирмена).

### Результаты и их обсуждение

В итоге проделанного анализа были получены следующие значимые корреляционные связи (табл. 1):

- положительные корреляционные взаимосвязи между показателями коллегиального стиля руководства и такими формами самоотношения как замкнутость, отраженное самоотношение и самооценность.
- отрицательные корреляционные взаимосвязи директивного стиля руководства и таких видов самоотношения как отраженное и самообвинение;

- дополнительно было установлено, что попустительский стиль руководства имеет положительные корреляционные связи с таким видом самоотношения как замкнутость и отрицательные с типом самоотношения самообвинение.

Таблица 1

**Коэффициенты корреляции Спирмена  
показателей самоотношения и стилей руководства**

|                             | <b>Директивный<br/>стиль</b> | <b>Попуститель-<br/>ский стиль</b> | <b>Коллегиаль-<br/>ный стиль</b> |
|-----------------------------|------------------------------|------------------------------------|----------------------------------|
| Замкнутость                 | -0,177                       | 0,688**                            | 0,595**                          |
| Отраженное<br>самоотношение | -0,573**                     | -0,050                             | 0,738**                          |
| Самоценность                | -0,116                       | -0,240                             | 0,689**                          |
| Самообвинение               | -0,640**                     | -0,748**                           | -0,214                           |

*Примечания.* Уровень значимости различий: \*  $p < 0,05$ ; \*\*  $p < 0,01$ .

Таким образом, чем больше руководитель использует коллегиальный стиль, тем выше его показатели по шкале закрытость. Высокие баллы по этой шкале характеризуют внутреннюю честность, соответственно, коллегиальный стиль требует стремления к доверительным отношениям с подчиненными, что возможно только при условии внутренней честности руководителя.

Обнаружено, что чем выше показатели по шкале отраженно-го самоотношения у руководителя, тем чаще он использует коллегиальный стиль руководства, который отличается свободой самовыражения, которую дает руководитель подчиненным. Такие взаимоотношения возможны при условии взаимоуважения, а по сути уверенности руководителя в том, что у него есть авторитет, который не нужно добывать жестким контролем.

Так высокие показатели по шкале самооценности сочетаются с высокими показателями коллегиального стиля. Самоценность руководителя является по большей части установкой на то, что он может представлять ценность для окружающих людей. Такая ориентация позволяет максимально эффективно реализовать

собственные ресурсы, не тратить их на самоутверждение, а также видеть — по механизму отраженного самоотношения — ценность других людей и использовать и их ресурсы, что в целом характеризует коллегиальный стиль руководства.

Можно говорить, что чем предпочтительнее для руководителя директивный стиль руководства, тем ниже его отраженное самоотношение. Можно предположить, что именно ожидание к себе плохого отношения со стороны других людей стоит в основе директивного поведения руководителя, который подразумеваемая отсутствие, уважение со стороны подчиненных, пытается компенсировать его жёсткой дисциплиной и контролем.

Чем ниже самообвинение, тем чаще используется директивный стиль руководителями. Это связано с направленностью, к отрицанию личной вины в конфликтных обстановках у людей с низким самообвинением, что в целом достаточно характерно для директивного стиля, который основан на потребности во власти и полном контроле и возвышении над подчиненными.

Чем предпочтительнее для руководителя попустительский стиль, тем выше у него показатели по шкале закрытости, что говорит о потребности следовать социальным нормам поведения и, конформному поведению и социальному одобрению. Такой руководитель предпочитает оставаться в своем внутреннем мире и склонен пускать ситуацию в коллективе на самотек.

Чем ниже самообвинение, тем чаще используется попустительский стиль руководителями. Низкие показатели самообвинения характеризуются перенесением ответственности на окружающих в конфликтных ситуациях. Тут можно предположить, что слабость структуры Я у таких людей не позволяет им выполнять функции руководителя, что приводит к попыткам снять с себя за них ответственность.

## Выводы

Были изучены взаимосвязи стиля руководства и самоотношения руководителей. Результаты позволяют сделать ряд выводов.

Следующие компоненты самоотношения имеют устойчивые положительные связи с коллегиальным стилем руководства — замкнутость, отраженное самоотношение, самооценność, что говорит о том, что положительное самоотношение является одной из основ гармоничных отношений с окружающими людьми, в том числе с подчиненными. Таким образом наша первая гипотеза подтвердилась.

Директивный стиль руководства связан с показателями: отраженное самоотношение и самообвинение отрицательными корреляциями, что говорит о том, что директивность в большинстве случаев есть ничто иное, как попытка компенсировать негативное самоотношение. Таким образом наша вторая гипотеза подтвердилась.

Также были выявлены взаимосвязи попустительского стиля руководства с показателями самоотношения — замкнутость и самообвинение — что также указывает на то, что следование за подчиненными, конформность и отсутствие дисциплины является слабостью структур собственного «Я» руководителя;

Помимо этого, были выявлены положительные взаимосвязи направленности на людей и самоотношения. Ввиду того, что направленность на людей была определена нами как компонент коллегиального стиля поведения, достаточно обоснованным является и факт того, что многие взаимосвязи данной пары повторяют взаимосвязи коллегиального стиля и компонентов самоотношения.

## Заключение

По результатам литературного обзора стоит отметить, что исследований в данном направлении в отечественной литературе недостаточно для общей картины психологических характеристик эффективного руководителя, потому немаловажно продолжать изучение данного вопроса. Более того, на данный момент мало структурированы накопленные за много лет изучения данные о самоотношении, его месте в структуре личности, функциях и особенностях развития.

Полученные в исследовании результаты могут быть использованы в развитии структурных подразделений организаций,

как больших, так и малых коллективов с целью решения управленческих задач, так как при решении задач руководитель является одним из наиболее значимых звеньев в цепи корпоративной жизни.

Также полученные данные будут полезны при организации коллективных процессов, а именно от руководителя зависят показатели производительности подчиненных, эффективности производства, психологического климата в коллективе, организаторских навыков и многих других параметров.

Еще со времен первого упоминания такой характеристики как стиль руководства и первой классификации Курта Левина, демократический стиль считается наиболее эффективной формой управления. Однако, многие авторы указывают на значимость личностных характеристик руководителя для реализации данного стиля. Результаты, полученные в данном исследовании, во многом подтверждают данные суждения, делая упор на конструкцию собственного «Я» руководителя, в частности, на его самоотношение как фактор использования коллегиального стиля управления.

Говоря о личностных особенностях руководителей, в частности самоотношения и его связи с профессионально значимыми чертами, также необходимо отметить пока недостаточное состояние рассмотрения данного вопроса в психологической науке, в связи с ограниченным объемом эмпирических исследований в этой области.

### Список литературы

1. *Беннис У.Дж.* Кто становится лидером в бизнесе. Вундеркинды и ветераны / Беннис Уоррен Дж., Томас Роберт Дж.; пер. О.Ерохина. — М.: Изд.: Олимп-Бизнес, 2020. — 296 с.
2. *Блейк Р., Мултон Д.* Научные методы управления. — Киев: Наукова думка, 1990, 247 с
3. *Божович Е.Д., Буга А.С., Вайзер Г.А.* Личностные факторы развития позиции субъекта учения / под ред. Е. Д. Божович; Российская академия образования, Психологический институт (ПИ РАО). — М.; СПб.: Нестор-История, 2020. — 366 с.



4. *Левин К.* Динамическая психология: Избранные труды / под общ. ред. Д.А. Леонтьева и Е.Ю. Патяевой; сост., пер. с нем. и англ. яз. и науч. ред. Д.А. Леонтьева, Е.Ю. Патяевой. — М.: Смысл, 2011.
5. *Мясищев В.Н.* Психология отношений / под ред. А.А. Бодалева. — М.: Институт практической психологии; Воронеж: Изд-во НПО «МОДЭК», 1998. — 368с.
6. *Павлова С.С.* Самопринятие как психологическая основа фасилитационной готовности современного руководителя // Знание. Понимание. Умение. — 2014. — № 3.
7. *Пантилеев С.Р.* Методика исследования самооотношения. — М.: «Смысл», 1993. — 32 с.
8. *Сазонова Т.В.* Психодинамический подход в изучении проблемы самоотношения личности руководителей высшего управленческого звена учреждений и органов уголовно-исполнительной системы // Сборник материалов Международной научно-практической конференции. Уголовно-исполнительная политика и вопросы исполнения уголовных наказаний. В 2-х т. — 2016
9. *Сарджвеладзе Н.И.* Личность и ее взаимодействие с социальной средой. — Тбилиси: «Мецниереба», 1989. — 206 с.
10. *Соколова Е.Т.* Клиническая психология утраты Я. — М.: Смысл, 2015. — 895 с.
11. *Столин В.В., Петухов В.В.* Предмет и задачи психологической науки и практики. — М.: Изд-во МГУ, 1989. — С. 5–11, 18–21
12. *Фетискин Н.П., Козлов В.В., Мануйлов Г.М.* Социально-психологическая диагностика развития личности и малых групп. — М.: Изд-во Института Психотерапии. 2002.
13. Энциклопедический психологический словарь-справочник: 1000 понятий, определений, терминов: учебно-методическое пособие для вузов / под ред. С.Л. Кандыбовича, А.Д. Короля, Т.В. Разиной. — 6-е изд., перераб. и доп. — Минск: Харвест, 2021. — 864 с.

**ФОРМИРОВАНИЕ ЭКОНОМИКИ  
ИНТЕЛЛЕКТУАЛЬНОГО ТРУДА ЛИЧНОСТИ  
ЧЕРЕЗ ТРАНСФОРМАЦИЮ  
СОВРЕМЕННЫХ МИРОВОЗЗРЕНЧЕСКИХ ДОКТРИН**

***Кирсанов К.А.***

доктор экономических наук, профессор, ведущий научный сотрудник,  
Научный центр по исследованию истории и развития мировых цивилизаций,  
Университет мировых цивилизаций имени В.В. Жириновского, Москва

***Попова С.А.***

кандидат экономических наук, доцент,  
руководитель Научного центра по исследованию истории  
и развития мировых цивилизаций,  
Университет мировых цивилизаций имени В.В. Жириновского, Москва

**FORMATION OF THE ECONOMY  
OF INTELLECTUAL LABOR OF THE INDIVIDUAL THROUGH  
THE TRANSFORMATION  
OF MODERN IDEOLOGICAL DOCTRINES**

***Kirsanov K.A.***

Grand PhD in Economics, Leading Researcher,  
Scientific Center for the Study of History and Development world civilizations,  
V.V. Zhirinovskiy University of World Civilizations, Moscow

E-mail: allprof@mail.ru

***Popova S.A.,***

PhD in Economic Sciences, Associate Professor,  
Head of the Scientific Center for the Study of History  
and Development world civilizations,  
V.V. Zhirinovskiy University of World Civilizations, Moscow

E-mail: svetpopzhuk@yandex.ru

**Аннотация.** В статье рассматривается экономика интеллектуального труда с точки зрения переломных моментов, что требует изучения различных событий (воен-

но-политических, социально-экономических, цивилизационно-персоналогических и др.) независимо от их масштаба и значимости с применением идеологии рисковенных событий или рискогенной жизнедеятельности. При этом процессы жизнедеятельности необходимо рассматривать через совокупность взаимосвязанных и взаимообусловленных процессов: стабильные, предвестнические, предкризисные, кризисные, последкризисные. В этой связи в статье человек изучается как определённая социальная страта, находящаяся в поле циклических воздействий различной длительности. Отмечается, что прорывные технологии являются двигателями всех жизненных процессов с момента зарождения интеллектуального труда несколько десятков тысячелетий назад и до настоящего времени. При этом катастрофические события позволяют «переосмыслить» текущую ситуацию. В этой связи возникает потребность в изучении всех событий с учётом сингулярностей самого различного масштаба. Авторами рассматриваются ступени смены воззренологических доктрин цивилизационного становления Человечества: генетически ориентированная индивидуальность, бытовые представления о будущем. Констатируется, что все индивидуальности (объекты рассмотрения, социальные группы) следует разделить по близости оценочно-целевых формализаций и на основании этого критерия структурировать общество. Такое положение ставит вопрос о качественном представлении проблем экономики интеллектуального труда применительно к определённой жизненной ситуации. Авторы акцентируются на изучении интеллектуального труда личности и интеллектуального труда социального коллектива как индивидуальности. Выделены процессы интеллектуального труда личности. При этом жизненные ситуации, связанные с интеллектуальным трудом, разделены на несколько типов. Констатируется, что роль интеллектуальной экономики становится определяющей, так как производительность труда все в большей степени в настоящее время зависит от применения знаний.

**Ключевые слова:** экономика интеллектуального труда, цивилизационное измерение, цивилизация знания и риска, прорывные технологии, личность.

**Abstract.** The article examines the economics of intellectual labor from the point of view of turning points, which requires the study of various events (military-political, socio-economic, civilizational-personological and others), regardless of their scale and significance, using the ideology of risk-bearing events or risky life. At the same time, the processes of vital activity must be considered through a set of interrelated and interdependent processes: stable, predictive, pre-crisis, crisis, post-crisis. In this regard, the article studies a person as a certain social stratum that is in the field of cyclic influences of various durations. It is noted that breakthrough technologies

are the engines of all life processes from the moment of the origin of intellectual labor several tens of millennia ago to the present. At the same time, catastrophic events allow us to «rethink» the current situation. In this regard, there is a need to study all events taking into account singularities of very different scales. The authors consider the stages of changing the ideological doctrines of the civilizational formation of Mankind: genetically oriented individuality, everyday ideas about the future. It is stated that all individuals (objects of consideration, social groups) should be divided according to the proximity of evaluative-target formalizations and on the basis of this criterion to structure society. This situation raises the question of a qualitative representation of the problems of the economy of intellectual labor in relation to a certain life situation. The authors focus on the study of the intellectual work of the individual and the intellectual work of the social collective as an individual. The processes of intellectual work of the individual are highlighted. At the same time, life situations related to intellectual work are divided into several types. It is stated that the role of the intellectual economy is becoming decisive, since labor productivity is increasingly dependent on the application of knowledge.

**Key words:** economics of intellectual labor, civilizational dimension, civilization of knowledge and risk, breakthrough technologies, personality.

В настоящее время строительство цивилизационных отношений, и, прежде всего, относительно становления цивилизации знания и риска, первым этапом которой является цифровая цивилизация, осложняется некачественным методолого-методическим обеспечением данных процессов. В связи с этим для качественной трансформации современных мировоззренческих доктрин, которые являются фундаментом нарождающегося высокотехнологического интеллектуального труда, необходимо пересмотреть подходы формирования потенциала личности с позиций влияния экономики интеллектуального труда. Одна из характерных отличительных особенностей настоящего времени для России — это востребованность творческой личности, способной как самостоятельно получать знания, так и воспроизводить на их основе новых. Применительно к молодому поколению как никогда ранее становится актуальной проблема творческого развития школьников и студентов в период образования.

## Методы

Методы исследования базируются на анализе, систематизации и обобщении формирования экономики интеллектуального труда личности на базе цивилизационного подхода.

## Результаты

Современная научная мысль по-разному трактует понятие «потенциал личности». Рассмотрим несколько трактовок.

Согласно Г.В. Осипову, «понятие «социальное качество личности» — это группа качеств, основанных на социальном взаимодействии, элементами которого являются мотивация, роль человека в обществе, жизненные и моральные убеждения, законы, которым следует человек, интеллект, образование, особенности психологических качеств личности, его умение быстро и самостоятельно принимать важные решения» [10].

Личностный потенциал как «самоуправляемая система внутренних возобновляемых ресурсов личности, которые проявляются в ее деятельности, направленной на получение социально значимых результатов» — определил В.Н. Марков [8].

По мнению А.А. Деркача, «личностный потенциал обеспечивает реализацию внутренних потребностей роста, в том числе к саморазвитию, и зависит от развития способности человека отражать и переосмысливать происходящие в душе и мире процессы» [2].

В.В. Ильин и С.Д. Пожарский рассматривают потенциал личности с точки зрения социальной синергетики: «индивид есть продукт собственной деятельности, но при этом личностный потенциал каждого человека аккумулируется в акмеологическом потенциале социума и является предпосылкой развития социальной системы» [6].

На основе вышеуказанных трактовок, следует выделить ряд общих подходов.

1. В зависимости от влияния потенциала личности на общую эффективность и качество осуществления процессов интеллектуального труда инновационный и прагматический подходы.

2. В зависимости от механизмов формирования потенциала личности:
  - *дискретный подход*;
  - *исторический подход*.
3. В зависимости от направленности основных факторов, которые влияют на формирование потенциала личности:
  - *экстерналистский подход*;
  - *интерналистский подход*.
4. В зависимости от оценки влияния потенциала личности на поведение других людей:
  - *направляющий подход*;
  - *ограничивающий подход*.

В современной литературе обычно обращают внимание на несколько основных подходов к формированию экономики интеллектуального труда личности и одновременно социальных коллективов, которые представляют, как социально-экономические системы (СЭС) [4; 7; 5]:

- 1) статический подход направлен на формирование интеллектуального труда личности и внутреннего строения СЭС;
- 2) структурный подход — показывает взаимосвязь личности или СЭС с внешней средой, а также с источниками ресурсов;
- 3) динамический подход направлен на изучение временных связей и тех изменений, которые фиксируются относительно объекта исследования.

Таким образом, в особую проблему выделяется взаимодействие и взаимовлияние потенциалов. Её принято называть «ВВ-проблема»<sup>1</sup>. Применительно к взаимосвязи процессов становления цифровой цивилизации и интеллектуального труда ВВ-проблемы имеют гораздо более глубокую природу, и они научно не разработаны в должной мере.

Если рассматривать потенциал применительно к конкретной личности, то он должен определяться на основе ряда показате-

---

<sup>1</sup> Голубев В.В. Экономическая безопасность диверсификации системы высшего образования: дис. ... канд. экон. наук: 08.00.05 / Голубев Виктор Вадимович; [Место защиты: Гос. ун-т упр.]. — М., 2012. — 196 с.

лей, которые характеризуют личность посредством комплекса количественных и качественных индикаторов [1; 3; 12]. Совокупность ключевых показателей определяет общий потенциал (обозначим его «ПО») конкретной личности в процессе осуществления интеллектуального труда. При этом следует отметить, что важен не просто потенциал, а их системная совокупность и взаимодействия между ними [9; 11].

В этой связи возможны три варианта результатов.

**Первый вариант.** Показатели разных потенциалов могут быть приведены к совместимости (прежде всего, по единицам измерения) друг с другом. При этом их общий совокупный потенциал  $j$ -й личности (ПО $j$ ) равен сумме потенциалов (ПТ $i$ ) — эффект аддитивности.

**Второй вариант.** При взаимодействии потенциалов наблюдается либо существенное усиление или ослабление общего потенциала (эти усиления/ослабления могут изменяться во времени) — эффект синергии.

**Третий вариант.** При взаимодействии потенциалов наблюдается не просто изменение их величины, а фиксируется качественное (прежде всего, в номенклатуре показателей) отличие — эффект эмерджентности.

Следует отметить, что третий вариант связан с переходом количества в качество. Однако в аспекте теории потенциалов и решения проблематики ВВ-потенциала применительно к взаимосвязи процессов становления цифровой цивилизации и интеллектуального труда исследований не обнаружено.

Возможны различные варианты при решении проблемы ВВ-потенциалов личности (социально-экономических систем) при осуществлении процессов интеллектуального труда.

При этом величина любого из потенциалов с течением времени ( $t$ ) изменяется<sup>2</sup>:

---

<sup>2</sup> Голубев В.В. Экономическая безопасность диверсификации системы высшего образования: дис. ... канд. экон. наук: 08.00.05 / Голубев Виктор Вадимович; [Место защиты: Гос. ун-т упр.]. — М., 2012. — 196 с.

$$\text{ПТ}_1 = f_1(t)$$

$$\text{ПТ}_2 = f_2(t)$$

...

...

...

$$\text{ПТ}_i = f_i(t)$$

...

...

...

$$\text{ПТ}_n = f_n(t)$$

где  $t$  — время изменения показателя, характеризующего потенциал,

$\text{ПТ}_1, \text{ПТ}_2, \dots, \text{ПТ}_i, \dots, \text{ПТ}_n$  — соответственно первый, второй, ...  $i$ -й, ...,  $n$ -й изучаемый потенциал.

Естественно, что каждый потенциал и его описывающие показатели имеет свой характер изменения во времени.

Одной из главных особенностей интеллектуальной  $j$ -й личности является наличие у неё:

- знаний ( $\text{ЗН}_j$ ),
- умений ( $\text{УМ}_j$ ),
- навыков ( $\text{НА}_j$ ).

Любой  $i$ -й потенциал  $j$ -й личности определяется в самом общем постановочном виде величинами  $\text{ЗН}_j, \text{УМ}_j, \text{НА}_j$  и способностями их применять в должной мере и в нужном месте (обозначим данные способности через  $\text{АЛ}_j$ ).

В результате получим:

$$(\text{ПТ}_i)_j = f(\text{ЗН}_j, \text{УМ}_j, \text{НА}_j, \text{АЛ}_j).$$

Важнейшим моментом во всей системе интеллектуального труда являются способности личности по удержанию значения показателя  $\text{ПТ}[(\delta)\chi]_i$  в пределах  $\text{ПТ}[(\Delta)\chi]_i$ . Следовательно, можно говорить о порогах чувствительности к данным показателям.

Вопросы исследования ВВ-потенциала для носителей интеллекта с позиций формирования её цифрового портрета имеют ряд специфических особенностей, которые необходимо отметить.

Прежде всего, весь набор потенциалов личности формируется под воздействием жизненных ситуаций или жизненных со-



бытий, которые обозначим (пронумеруем следующим образом):  $I, II, \dots, k, \dots, N \rightarrow \{ЖС_k\}$ . Это позволяет построить матрицу (табл.).

Таблица

**Матрица,  
фиксирующая потенциалы  $j$ -й личности  
для ряда последовательно протекающих жизненных ситуаций**

| Обозначение<br>жизненного<br>события | Обозначение<br>показателя |                 |     |                 |     |                 |
|--------------------------------------|---------------------------|-----------------|-----|-----------------|-----|-----------------|
|                                      | $ПТ_1 = f_1(t)$           | $ПТ_2 = f_2(t)$ | ... | $ПТ_i = f_i(t)$ | ... | $ПТ_n = f_n(t)$ |
| $ЖС_I$                               | $(ПТ_1)_I$                | $(ПТ_2)_I$      | ... | $(ПТ_i)_I$      | ... | $(ПТ_n)_I$      |
| $ЖС_{II}$                            | $(ПТ_1)_{II}$             | $(ПТ_2)_{II}$   | ... | $(ПТ_i)_{II}$   | ... | $(ПТ_n)_{II}$   |
| ...                                  | ...                       | ...             | ... | ...             | ... | ...             |
| $ЖС_k$                               | $(ПТ_1)_k$                | $(ПТ_2)_k$      | ... | $(ПТ_i)_k$      | ... | $(ПТ_n)_k$      |
| ...                                  | ...                       | ...             | ... | ...             | ... | ...             |
| $ЖС_N$                               | $(ПТ_1)_N$                | $(ПТ_2)_N$      | ... | $(ПТ_i)_N$      | ... | $(ПТ_n)_N$      |

Формирование интеллектуальной деятельности личности с учетом ее потенциалов происходит на основе выделения различных предметов из окружающего мира и использования их для собственных нужд при одновременном поиске (пока чисто спонтанном) свойств, которые могут в той или иной мере изменить (улучшить, повысить эффективность и т.п.) совершаемые действия.

Развитие информационных технологий привело к формированию так называемого «сетевого общества», радикально влияющего на потенциал личности, что не учитывается в должной мере в образовательно-воспитательной сфере, прежде всего, отсутствием понимания значимости понятий и концепций исторического, цивилизационного и прогностического характера на качество интеллектуального труда современников независимо от их возраста и уровня образования.

Происходящая в настоящее время смена образовательных парадигм и становления новой цивилизации — цивилизации

знания и риска модернизирует образовательно-воспитательную сферу, как минимум, в двух направлениях:

- *освоение современных воззренологических платформенных положений* как основы повышения устойчивости (главный атрибут цивилизации знания и риска) жизни человека при одновременном осознании проблем выживания Человечества в целом (такой ракурс связан с системно-рискологическим подходом развития современной цивилизации);
- *освоение основ историко-цивилизационно-прогностического анализа* процессных систем необходимого для решения как типовых, так и творческих профессиональных задач, являющихся идентичными для специалиста любой направленности и интереса (такой ракурс связывается с прагматическо-утилитарным подходом освоения научной мысли и развития цивилизации). Данный ракурс является не вспомогательным, а таким же важным и значимым, как и первый и позволяющим трансформировать чисто теоретические положения научных знаний в область практических интересов.

В этой связи насущной необходимостью в настоящее время постепенно и неуклонно становится осуществление в реальной практике цивилизационного строительства личностного подхода. Такой подход прямо, но в ещё большей степени опосредованно вызывает к жизни такие методы и технологии воздействия на личность, формирующие полноценную интеллектуальную деятельность.

### Заключение

Рассмотренные подходы к формированию экономики интеллектуального труда личности через трансформацию современных мировоззренческих доктрин выявили взаимосвязи со структурными составляющими потенциала личности с образовательно-воспитательной сферой. Личностный потенциал реализуется через знания, умения и навыки, технологии производства материальных благ, что является предпосылкой по сни-

жению угроз экономической безопасности для человека, общества и государства.

Таким образом, образовательно-воспитательная сфера должна формировать условия накопления и развития совокупного интеллектуального потенциала человека, который является источником для реализации различных возможностей, в том числе и экономических, что определяет дееспособность всей экономики.

### Список литературы

1. *Ангелова О.Ю., Подольская Т.О.* Интегральный подход к исследованию межрегиональной дифференциации в России на основе уровней социально-экономического развития и развитости системы среднего образования // Регион: Экономика и Социология. — 2021. — № 3(111). — С. 154–183.
2. *Деркач А.А.* Акмеологические основы развития профессионала / А.А. Деркач. — М.: Изд-во Моск. психол.-соц. ин-та; Воронеж: Изд-во НПО «Модек», 2004 (ФГУП ИПФ Воронеж). — 750 с.
3. *Едиханова Ю.М.* Самоотношение в структуре личностного потенциала с точки зрения компетентностного подхода // Приоритетные направления регионального развития. Материалы Всероссийской (национальной) научно-практической конференции с международным участием. — 2020. — С. 907–911.
4. *Еремин А.Л.* К стратегии оптимизации параметров условий труда при интеллектуальной деятельности и повышению интеллектуальной работоспособности // Сборник тезисов научно-практических работ к 85-летию образования санитарной службы. — Краснодар: РИЦ «Флер-1», 2007. — С. 120–135.
5. *Зиновьева Е.Г., Усманова Е.Г.* Современные проблемы и тенденции развития управления в сфере образования // Экономика и политика. — 2018. № 1 (11). — С. 26–30.
6. *Ильин В.В., Пожарский С.Д.* Философия и акмеология / В.В. Ильин, С.Д. Пожарский. — СПб.: Политехника, 2003. — 395 с.
7. *Краснопахтова Л.И.* Личность и межличностные отношения в группах и коллективах: учебное пособие / Л.И. Краснопахтова. — Краснодар: КубГАУ, 2015. — 92 с.

8. *Марков В.Н.* Личностно-профессиональный потенциал управленца и его оценка / В.Н. Марков; под общ. ред. А.А. Деркача; Рос. акад. гос. службы при Президенте Рос. Федерации. — М.: Изд-во РАГС, 2001. — 264 с.
9. Проектное образование: организационные проблемы в условиях необходимости перехода к шестому технологическому укладу: коллективная монография / под ред. В.В. Жириновского. — М.: Институт мировых цивилизаций, 2019. — 246 с.
10. Рабочая книга социолога / [чл.-кор. АН СССР М. Н. Руткевич, д-ра филос. наук Г.В. Осипов и С.Ф. Фролов и др.]; [редколлегия: Г.В. Осипов (отв. ред.) и др.]; АН СССР, Ин-т социол. исследований. — М.: Наука, 1976. — 511 с.
11. *Соколова В.Ю., Федосеенков А.В.* Социальные роли и многомерность личности // *European Science*. — 2018. — № 10(42). — С. 69–71.
12. *Тинькова Е.В., Петров И.* Критерии оценки персонала организации: подходы к определению и классификация // Исследование инновационного потенциала общества и формирование направлений его стратегического развития: Сборник научных статей 9-й Всероссийской научно-практической конференции с международным участием. В 3-х т. / отв. ред. А.А. Горохов. — 2019. — С. 264–268.

## ТЕХНИКО-ТЕХНОЛОГИЧЕСКИЙ АСПЕКТ ОЦЕНКИ КАЧЕСТВА ЦИФРОВОГО ОБРАЗОВАТЕЛЬНОГО КОНТЕНТА

**Михайлова М.В.**

доктор физико-математических наук, профессор кафедры бизнес-информатики,  
Университет мировых цивилизаций имени В.В. Жириновского, Москва

**Демина С.А.**

кандидат экономических наук,  
директор Центра дистанционных образовательных технологий,  
Московский педагогический государственный университет, Москва  
sa.demina@mpgu.su

## TECHNICAL AND TECHNOLOGICAL ASPECT OF ASSESSING THE QUALITY OF DIGITAL EDUCATIONAL CONTENT

**Mikhailova M.V.**

Doctor of Physical and Mathematical Sciences, Professor of the Department of Business  
Informatics,  
V.V. Zhirinovskiy University of World Civilizations, Moscow  
E-mail: mmvne@yandex.ru

**Demina S.A.**

PhD in Economic Sciences, Director of the Center for Distance Educational Technologies,  
Moscow Pedagogical State University, Moscow  
E-mail: sa.demina@mpgu.su

**Аннотация.** Изложены результаты исследований зарубежного опыта в области стандартизации электронных образовательных ресурсов, предложен подход и показатели оценки качества цифрового образовательного контента вуза.

**Ключевые слова:** стандартизация качества, цифровой образовательный контент, электронный учебный курс, критерии экспертизы, коэффициенты экспертизы.

**Abstract.** The results of studies of foreign experience in the field of standardization of electronic educational resources are presented, an approach and indicators for assessing the quality of digital educational content of the university are proposed.

**Key words:** quality standardization, digital educational content, e-learning course, examination criteria, examination coefficients.

В современных условиях образовательный процесс кардинально трансформируется, обогащается новыми методами и приемами преподавания, дополняется современными информационными технологиями. В последнее время среди таких информационных технологий особенно выделяются электронные учебные пособия и электронные учебные курсы. В Московском педагогическом государственном университете разработано специальное Положение о Цифровом образовательном контенте, где понятие цифровой образовательный контент трактуется как материалы и средства обучения, представленные в цифровом виде, включая информационные ресурсы, электронные образовательные ресурсы и курсы, а также иные обучающие материалы, предназначенные для эксплуатации на цифровых устройствах и обеспечивающие реализацию обучения в Университете с применением электронного обучения и дистанционных образовательных технологий.

Цифровой образовательный контент (ЦОК) позволяет повысить эффективность учебного процесса, прежде всего потому, что он информационно насыщен, обеспечивает большую наглядность учебного материала и имеет удобный пользовательский интерфейс. Кроме того, он позволяют достаточно быстро и без особых затрат осуществлять постоянное обновление информации, может быть интегрирован в систему дистанционного обучения.

Вместе с тем, проблема повышения качества цифрового образовательного контента в высшем образовании приобретает все большее значение по мере развития электронного и дистанционного обучения. Во многом для нашей страны эта проблема обусловлена отсутствием стандартов качества электронных учебных пособий для средней и высшей школы.

Активная деятельность по разработке и внедрению стандартов и экспертизе качества электронных ресурсов ведется в мире с начала 90-х годов. На сегодняшний день насчитывается более 50 организаций, работа которых посвящена этим вопросам [3].

Так, Canadian Recommended E-learning Guidelines («CanREGS», 2002) включают в себя: критерии качества результатов электронного обучения, критерии качества преподавания

и поддержки в электронном обучении на уровне вуза, а также критерии качества электронных обучающих ресурсов [1].

Европейская ассоциация по качеству в электронном обучении разработала международный знак качества электронных обучающих ресурсов и простую в работе таблицу по соответствию электронного курса стандартам качества [2]. В документе приведены критерии качества по разделам: о курсе и об организации курса, необходимый для прохождения курса уровень подготовки обучающихся, содержание курса, дизайн курса, дизайн учебной оболочки и медиа платформ, технические требования, экспертиза качества курса.

В России высшие учебные заведения регулируют вопросы обеспечения качества своего цифрового образовательного контента на локально-нормативном уровне. Несмотря на то, что содержание электронного учебного курса (ЭУК), структура его ресурсов и элементов может изменяться в зависимости от выбранной концепции и модели обучения на курсе, к любому курсу может быть предъявлен ряд общих требований. Эти требования продиктованы: необходимостью реализации в системе дистанционного обучения с помощью цифрового образовательного контента не только условно-пассивных форм взаимодействия с учебным материалом, но и активных, деятельностных и исследовательских; положениями нормативных актов; эргономическими особенностями работы с цифровым контентом.

На рис. 1 представлено графическое отображение ресурсов и элементов двух электронных курсов, обучение на которых организовано в соответствии с разными методическими моделями обучения.

Первая модель предполагает обучение на базе видеоконференций. При этом у учащихся есть возможность работать с курсом самостоятельно, проходить контроль и получать обратную связь посредством форумов и других элементов системы.

В соответствии со второй моделью обучение на курсе проходит без on-line занятий. Это графическое отображение автономного электронного курса, с которым обучающиеся работают самостоятельно, изучая материал и выполняя различные задания. Занятия по расписанию по данному курсу не проводятся, вместо

живых занятий по каждой теме записаны видеолекции и размещены с помощью ресурса «Гиперссылка». Обратную связь с преподавателем обучающиеся могут получать с помощью форума, электронной почты и системы заданий.

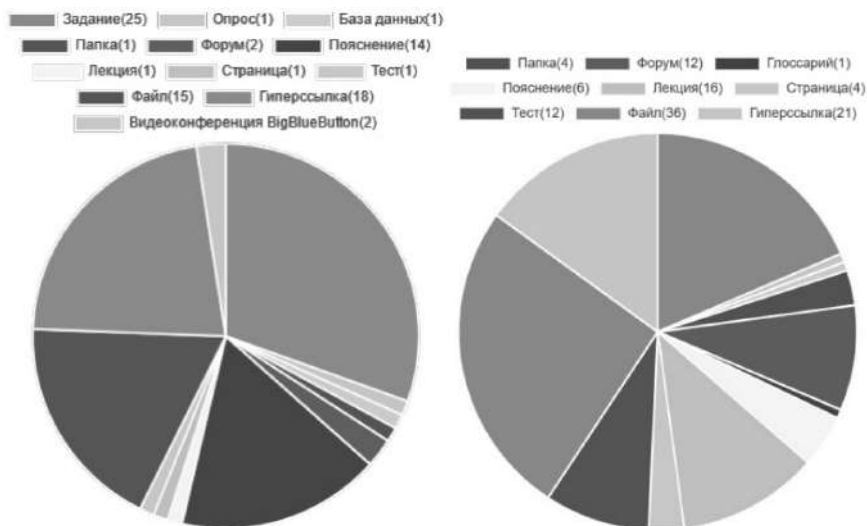

*Рис. 1.* Графическое отображение ресурсов и элементов двух электронных курсов в LMS Moodle, обучение на которых организовано в соответствии с разными методическими моделями обучения

Как уже было отмечено выше, к любому цифровому образовательному контенту может быть предъявлен ряд общих требований. Общие требования к ЦОК включают:

- тематическое соответствие рабочим программам дисциплин, учебным планам Университета; Федеральным государственным образовательным стандартам; тематике научно-исследовательских работ; грантам, реализуемым в Университете, а также иным результатам научной образовательной и иной деятельности, осуществляемой в Университете;



- соответствие компетенций, формируемых при освоении материала, и компетенций, указанным в программе обучения;
- соответствие оцениваемых результатов обучения требованиям к текущему, промежуточному и итоговому контролям, приведённым в программе и фонде оценочных средств при условии наличия последнего;
- отсутствие пустых разделов или ненастроенных элементов;
- наличие обратной связи для обучающихся;
- наличие в структуре ЦОК ссылки на актуальную утверждённую программу, в поддержку которой разрабатывается ЦОК;
- не принадлежащие автору материалы (фрагменты учебных и др. фильмов, музыкальных произведений, графические изображения, цитаты и т.п.) должны быть заимствованы с соблюдением авторского права (гиперссылка, выходные данные обязательны);
- наличие обязательных модулей в ЭУК.

К обязательным модулям электронного учебного курса как разновидности цифрового образовательного контента относятся:

- вводный модуль, содержащий краткие сведения о курсе, ссылку на программу, рейтинг-план, информационно-новостную ленту-форум, методические рекомендации по работе в курсе, расписание видеоконференций и/или ссылки на занятия в системе ВКС, рекомендуемую литературу;
- предметно-содержательный модуль, включающий темы/разделы, в поддержку которой разрабатывается ЭУК;
- модуль аттестации, включающий задания для аттестации, как по отдельным темам, так и по курсу в целом;
- модуль рефлексии по курсу, содержащий анкету слушателя и отзывы о курсе.

Учитывая минимальные требования к ЭУК, можно привести минимальный набор инструментов (ресурсы и элементы) LMS Moodle:

- элемент «Обратная связь» (как минимум для анкеты в модуле рефлексии);
- элемент «Опрос» (в водном модуле);

- элемент «Форум» (как минимум для отзыва в модуле рефлексии);
- элемент «Лекция» (для он-лайн работы);
- элемент «Тест» (как минимум для модуля аттестации);
- элемент «Задание» (для самостоятельной практической работы);
- ресурс «Файл» (для офф-лайн работы).

Для цифрового образовательного контента могут быть установлены технико-технологические требования. Технические требования устанавливаются исходя из технического состояния системы дистанционного обучения, серверного и иного ИТ-оборудования с целью обеспечения отказоустойчивости и быстродействия системы и включают требования к объему загружаемых материалов, их формату и качеству.

Помимо общих и технических требований для каждого вида цифрового образовательного контента могут устанавливаться технологические требования. Технологические требования включают требования к используемым автором при разработке ЦОК программным средствам и интерактивным решениям учебного назначения, средствам и способам представления учебно-методической информации, механизмам организации обратной связи с обучающимися.

Экспертиза ЦОК — это комплексная оценка цифрового образовательного контента экспертами в соответствующих областях на соответствие установленным к ЦОК требованиям.

Можно выделить четыре вида экспертизы ЦОК: техническая, предметная, технологическая и методическая экспертиза.

Техническая экспертиза ЦОК — полуавтоматическая процедура исследования материалов учебных курсов в системе дистанционного обучения. Проводится техническими специалистами в течение учебного года с целью установления соответствия характеристик цифрового образовательного контента техническим требованиям.

Предметная экспертиза ЦОК подразумевает оценку наличия структурных компонентов в предметно-содержательном разделе ЦОК и соответствия содержания контента требованиям учебной программы.

Предметная экспертиза проводится по следующим критериям:

- адекватное отражение в ЦОК структуры образовательной программы;
- полнота содержания — контент содержит учебные материалы, необходимые и достаточные для достижения запланированных целей подготовки обучающихся;
- связь практических заданий, представленных в курсе, с теоретическим материалом курса и возможность достижения обучающимися результатов обучения при их выполнении.

Технологическая экспертиза ЦОК — комплексная оценка используемых автором при разработке ЦОК программных средств и интерактивных решений учебного назначения, средств и способов представления учебно-методической информации, а также механизмов организации обратной связи с обучающимися.

Технологическая экспертиза проводится в отношении курса, как учебного компонента цифровой образовательной среды, и не предполагает оценки содержащегося учебного материала и методики проведения удаленных занятий. Она включает 2 группы показателей (критерии и коэффициенты), характеризующих корректность функционирования и полноту аппаратного, программного и информационного обеспечения контента, а также соответствие средств и способов представления учебно-методической информации и механизмов организации обратной связи с обучающимися.

*Таблица 1*

**Критерии технологической экспертизы**

|   | ДА/НЕТ |
|---|--------|
| 1. Материалы курса соответствуют техническим требованиям  | 1/0    |
| 2. Базовая структура ЭУК содержит вводный, предметно-содержательный модули, модуль аттестации и рефлексии по курсу. | 1/0    |

|  | ДА/НЕТ  |
|--|---|
| <p>3. Вводный модуль содержит:</p> <ul style="list-style-type: none"> <li>— краткие сведения о курсе;</li> <li>— сведения об авторах курса;</li> <li>— рабочую программу дисциплины;</li> <li>— рейтинг-план;</li> <li>— методические рекомендации по работе с курсом;</li> <li>— форум для объявлений, форум для консультаций;</li> <li>— расписание видеоконференций и/или ссылки на занятия в системе ВКС;</li> <li>— рекомендуемую литературу</li> </ul> | <p>1/0</p> <p>1/0</p> <p>1/0</p> <p>1/0</p> <p>1/0</p> <p>1/0</p> <p>1/0</p> <p>1/0</p> |
| <p>4. Каждая тема/раздел предметно-содержательного модуля содержит:</p> <ul style="list-style-type: none"> <li>— название раздела и темы лекций;</li> <li>— теоретический материал для самостоятельного изучения;</li> <li>— задания для тренировки и самоконтроля;</li> <li>— ФОС для контроля знаний обучающихся в рамках принятой БРС</li> </ul>  | <p>1/0</p> <p>1/0</p> <p>1/0</p> <p>1/0</p>   |
| <p>5. Оценочные средства содержат описание задания, последовательности действий, которые нужно выполнить, чтобы получить результат, критерии оценивания и сроки выполнения</p>   | <p>1/0</p>  |
| <p>6. Продумана логика проверочных и контрольных заданий:</p> <ul style="list-style-type: none"> <li>— отсутствуют разделы без заданий и/или элементов обратной связи;</li> <li>— количество попыток прохождения заданий унифицировано;</li> <li>— классификация заданий на категории «обязательные — необязательные»; «контроля — самоконтроля» и т.п. единообразна для всего контента</li> </ul>   | <p>1/0</p> <p>1/0</p> <p>1/0</p>  |
| <p>7. Модуль аттестации по курсу содержит:</p> <ul style="list-style-type: none"> <li>— задания для аттестации по курсу в целом (итоговой, промежуточной аттестации);</li> <li>— задания в рамках доп. части рейтинг-плана</li> </ul>  | <p>1/0</p> <p>1/0</p>   |

|  | ДА/НЕТ |
|--|--------|
| 8. Модуль рефлексии по курсу содержит форму анкеты слушателя и отзывы о курсе  | 1/0    |
| 9. Размещаемый материал систематизирован и разделен на основной и дополнительный   | 1/0    |
| 10. В случае размещения в курсе ссылок на ЭОР в сети Интернет, под ресурсом нет отметки автора, запрещающей его использование  | 1/0    |
| 11. В случае внешних ссылок, загружаемые страницы не содержат рекламы  | 1/0    |
| 12. Образовательный контент в сети Интернет, на который ведет ссылка из курса, не требует от обучающегося дополнительной регистрации и оплаты услуг                            | 1/0    |
| 13. Переходы по гиперссылкам всех типов осуществляются корректно, ресурсы открываются в новом окне   | 1/0    |
| 14. Все видео- и аудиофайлы корректно проигрываются в рекомендуемых браузерах или локально на компьютерах в специальном ПО. Есть инструкции для корректного отображения файлов | 1/0    |
| 15. Используемые ресурсы и интерактивные элементы соответствуют своему функциональному назначению  | 1/0    |
| 16. Структура элементов и заданий ЭУК по каждой теме/разделу ЭУК позволяют поддерживать основные функции электронных изданий   | 1/0    |
| 17. Структура контента соответствует модели организации обучения с применением ЭО и ДОТ  | 1/0    |
| 18. Журнал оценок настроен в соответствии с рейтинг-планом   | 1/0    |
| 19. Используются иллюстрации, фотографии, графика, соответствующие настроению контента. Наиболее важная информация на экране выделяется  | 1/0    |
| 20. Визуальный ряд ЭУК выдержан в одном стиле и сходных цветовых сочетаниях или используется корпоративный стиль   | 1/0    |

Таблица 2

**Коэффициенты технологической экспертизы**

|   |             |
|---|-------------|
| 1. Коэффициент интерактивности решений курса — отношение количества интерактивных заданий в курсе к общему количеству заданий в курсе   | $\geq 0,3$  |
| 2. Коэффициент разнообразия элементов курса — отношение числа видов элементов фактически использованных при подготовке курса к количеству видов элементов в системе (в системе всего 19 элементов)  | $\geq 6/19$ |
| 3. Коэффициент разнообразия ресурсов курса — отношение числа видов ресурсов фактически использованных при подготовке курса к количеству видов ресурсов в системе (в системе всего 7 видов ресурсов) | $\geq 1/7$  |
| 4. Коэффициент внутренней навигации по курсу — отношение количества ссылок на элементы внутри курса к общему количеству ссылок в курсе  | $\geq 0,3$  |
| 5. Коэффициент внешней навигации по курсу — отношение количества активных ссылок в курсе на внешние источники информации к общему количеству ссылок на источники информации                         | $\leq 0,7$  |

Два последних коэффициента взаимосвязаны: в сумме они равны 1.

Можно ввести в рассмотрение *суммарный коэффициент разнообразия* — отношение числа видов элементов и ресурсов, фактически использованных при подготовке курса, к количеству видов элементов и ресурсов в системе, тогда его значение будет иметь нижнюю границу  $\geq 7/26$ .

Мы видим, что показатели технологической экспертизы могут быть не однонаправленными: одни показатели желательно увеличивать, а другие уменьшать.

Можно попробовать использовать в качестве итогового или обобщающего показателя коэффициентов технологической экспертизы матрицу коэффициентов:

|                                    |   |
|------------------------------------|---|
| Коэффициент разнообразия элементов | Коэффициент интерактивности             |
| Коэффициент внутренней навигации   | Коэффициент разнообразия ресурсов курса |

Если применить наименьшие значения:

|      |     |
|------|-----|
| 6/19 | 0,3 |
| 0,3  | 1/7 |

то определитель матрицы  $\Delta = -0,05$ , при этом суммарный коэффициент разнообразия  $(6 + 1)/(19 + 7) = 7 / 26/$

Если применить максимальные значения первых трех коэффициентов

|       |     |
|-------|-----|
| 19/19 | 1   |
| 1     | 7/7 |

то определитель матрицы  $\Delta = 1 - 1 = 0$ , при этом суммарный коэффициент разнообразия  $(19 + 7)/(19 + 7) = 26 / 26 = 1/$

Если применить средние значения:

|      |     |
|------|-----|
| 8/19 | 0,6 |
| 0,5  | 5/7 |

то определитель матрицы  $\Delta = 0$ , при этом суммарный коэффициент разнообразия  $(8 + 5)/(19 + 7) = 13 / 26 = 0,5/$

Если применить средние значения:

|      |     |
|------|-----|
| 8/19 | 0,5 |
| 0,5  | 5/7 |

то определитель матрицы  $\Delta = 0,05$ , при этом суммарный коэффициент разнообразия  $(8 + 5)/(19 + 7) = 13 / 26 = 0,5/$

Можно прийти к выводу, что оптимальным набором коэффициентов является тот, для которого определитель  $\Delta$  близок к нулю.

На сегодняшний день в мире накоплен огромный опыт по разработке и внедрению стандартов качества цифрового образовательного контента. Существующие базы данных по данному вопросу и сборники стандартов продолжают пополняться и модифицироваться с учетом развития интернет-технологий.

Приведенные технико-технологические аспекты оценки качества цифрового образовательного контента можно считать одним из инструментов стандартизации качества оценки ЦОК. Международный опыт и накопленная практика могут быть взяты на вооружение российскими высшими учебными заведениями, что позволит значительно повысить качество образования, снизить затраты при разработке электронных курсов и обеспечить преимущество цифрового образовательного контента — его способность существовать в единой образовательной среде.

### Список литературы

1. *Barker K.* Canadian Recommended E-learning Guidelines (CanREGs). FuturEd. 2002. Электронный ресурс. Режим доступа: <http://www.futured.com/pdf/CanREGs%20Eng.pdf>.
2. Open ECB Check. European Foundation on quality of e-learning. 2010. Электронный ресурс. Режим доступа: (<http://www.ecb-check.org>).
3. Quality Assurance and Accreditation in Distance Education and eLearning: Models, Policies and Research. New York, Routledge, 2012. 285 pp.
4. The Accreditation of Canadian University CME/CPD Offices Committee on the Accreditation of Continuing Medical Education. Accreditation Standards. 2010. Электронный ресурс. Режим доступа: [http://www.afmc.ca/pdf/FINAL\\_CACME\\_Standards\\_2010\\_ENGLISH.pdf](http://www.afmc.ca/pdf/FINAL_CACME_Standards_2010_ENGLISH.pdf).
5. The eCampusAlberta eLearning Rubric, A resource for quality online curriculum creation. Course Standards, Support Standards, and Administrative/Institutional Standards. Электронный ресурс. Режим доступа: <http://www.ecampusalberta.ca/rubric>.



## ПОСТАНОВКА ЦЕЛЕЙ ПО МЕТОДУ SMART В МНОГОПОЛЯРНОМ ПРОСТРАНСТВЕ СОВРЕМЕННОСТИ И ЭЛЕКТРОННЫЕ ПОМОЩНИКИ

*Семочкина Е.В.*

Москва

## SETTING GOALS USING THE SMART METHOD IN MULTI-CENTER WORLD AND ELECTRONIC ASSISTANTS

*Semochkina E.V.*

Moscow

E-mail: semochkina.elena@yandex.ru

**Аннотация.** По мнению авторов источника [10], у метода целеполагания SMART есть недостаток. Установлено, что люди часто отбрасывают цель на стадии ее формирования из-за того, что она не подходит под категорию «Достижимый». Это затрудняет противостояние сложной ситуации.

В статье рассматривается влияние рисков на построение целей по методу SMART и пути его преодоления на примере целей деятельности рекламно-издательской компании.

Риски повышены на этапах развития организации «предпринимательство» или «упадок», а также при освоении нового рынка в России или в другой стране. Наиболее рискованно начало организацией внешнеэкономической деятельности.

Для уточнения решений необходимо исследование представлений потенциальных рекламодателей о цене рекламы в предполагаемом издании до начала работы компании, учет полученных данных в гибком ценовом подходе на старте.

Сроки выполнения задач в условиях повышенного риска могут увеличиться в 1,5 раза и более. Если объем продаж, намеченный на годовщину открытия компании, отстает от плановой величины приблизительно на 30% от вложенных средств, то необходимо срочно расширить отдел продаж на 40% от численности или более, дать дополнительную рекламу в СМИ.

Оформить постановку целей по методу SMART возможно в российском приложении «ЛидерТаск».

Статья предназначена для представителей рекламно-издательского бизнеса.

**Ключевые слова:** управленческие риски, метод «SMART», «Органайзер ЛидерТаск».

**Abstract.** SMART goal setting method has a disadvantage (the source [10]). It has been found that people often discard a goal at the stage of its formation due to the fact that it does not fit the category of «Achievable». The author of this article examines the impact of a risk situation on the construction of goals and ways to overcome this influence on the example of the goals of an advertising and publishing company.

Risks are increased at the stages of the development of the organization «entrepreneurship» or «decline», as well as when developing a new market in Russia or in another country.

To overcome risks influence it is necessary to study the ideas of potential advertisers about the price of adverts before the company starts working, taking them into account.

If real sales volume planned for the anniversary of the company's opening lags behind the planned value by about 30% of the invested funds, then it is urgently necessary to expand the sales department by 40% of the number or more. This measure should be supported by an additional advertising campaign in the media.

It is advisable to set goals by the SMART method using the Russian LiderTask application.

**Key words:** management risks, SMART method, LiderTask organaizer.

Текущее состояние международной политической обстановки указывает на то, что мир становится многополярным и Россия — один из центров кристаллизации новой цивилизации. Формирование нового общественно-политического полюса протекает через СВО и противостояние санкциям. Новое сообщество называют «цивилизация знания и риска».

Активно формируется идеологический аппарат для строительства нового мира. На нижележащих уровнях тоже происходят изменения. Постановка целей конкретными компаниями в их развитии требует применения нано, био, инфо, когно, социо технологий (NBIC — technologists) [9] в новых условиях, связанных с повышенными рисками. Рассмотрим широко распространенный метод SMART.

Согласно источнику [2] этот метод постановки целей обязательно предполагает конкретность (Specific), измеримость (Measurable), достижимость (Achievable), важность целей (Relevant) и их определённость по срокам (Time-bound).

В источнике [10] авторы указывают на недостаток этого метода, которым, по их мнению, является процесс достижения поставленной цели. Данная гипотеза была подтверждена экспериментально.

Авторы провели опрос студентов Российского Экономического Университета им. Г.В. Плеханова об использовании метода SMART при постановке цели, результаты которого представлены в их работе.

В списке заданных респондентам вопросов был: «Случалось ли, что Вы отсеивали или занижали какую-либо цель из-за того, что она не подходила под категорию “Achievable” — Достижимый». Ответ на указанный вопрос выявил проблему метода SMART. По его результатам 95 человек отбрасывали цель на стадии ее формирования (88% из числа тех, кто использовал когда-либо данную технологию).

Итог проведенного исследования ярко демонстрирует рис. 1.



Рис. 1. Результаты анкетирования студентов

Российского Экономического Университета им. Г.В. Плеханова об использовании критерия «Achievable» при постановке цели [10]

Для решения проблемы авторы источника [10] предлагают включение корпоративного психолога в штат, периодическое повышение квалификации для повышения уверенности сотрудников в своих силах и более правильной оценки ситуации на рынке и в компании.

**Постановка задачи.** Обсуждаемый вопрос обретает особую важность в условиях формирования центра кристаллизации новой цивилизации. При повышенных рисках достижимость результата и определенность по срокам выполнения задачи слож-

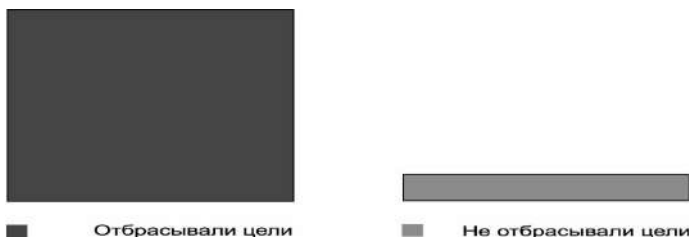
но оценить. Слабо подготовленный к такой ситуации человек может не справиться. Требуется углубленный анализ действительности и более квалифицированная подготовка.

В стабильной экономической обстановке трудно прогнозировать деловую активность организации, находящейся на этапах развития «предпринимательство» или упадок, а также при освоении нового рынка в России или за рубежом (например, в Китае, Индии, Иране и др.), поскольку приходится действовать в других рыночных условиях.

Измерение объема продаж в процентах от стоимости вложенных средств означает измерение окупаемости, определение, бизнес просто жив или, возможно, он уже стал доходным.

Важность роста объема продаж переоценить сложно. Остановимся отдельно на случае внешнеэкономической деятельности.

При налагаемых странами, входящими в НАТО, санкциях освоение рынка в новой стране — это стратегически важное действие, обеспечивающее выживание компании.

Достижимость результатов экономического роста компании в новых российских рыночных условиях и за ее рубежом — две большие разницы. Внешнеэкономическая деятельность в другой стране нуждается в учете другого менталитета, традиций, разницы в законодательстве, изменения курса валют, определения надежности новых партнеров по бизнесу и др.

Сроки выполнения задачи в новых российских рыночных условиях оценить реальнее, чем в другой стране. Возможно, непредвиденно потребуются дополнительное время на оформление еще одного документа или прохождение еще одной инстанции при ведении деятельности.

Работая под экономическими санкциями, любые российские организации сталкиваются с повышенными рисками на всех стадиях жизненного цикла [5] (предпринимательство, коллективность, формализация и управление выработка структуры или упадок) только в разной степени.

*Анализ постановки целей при повышенных рисках.* Рассмотрим постановку целей при освоении нового рынка небольшой компанией, выпускающей еженедельную газету.

В источнике [7] приводятся модели рабочих процессов такой компании в инструментальной среде «ARIS Express». («ARIS Express» — бесплатный программный инструмент для начала работы с «ARIS» [6].)

В указанной выше статье можно ознакомиться с организационными структурами рекламно-издательского бизнеса. Там же опубликованы «Структура целей рекламной компании», диаграммы «Процессы, влияющие на добавленную стоимость выпуска рекламной газеты» и «Основные процессы выпуска рекламной газеты». Представлены диаграммы, выполненные в нотации eEPC.

На рис. 2 показаны основные макроцели такой организации. Согласно рис. 2 у компании намечены крупные задачи:

- роста клиентской базы,
- распространения коммерческих предложений посреди потенциальных клиентов,
- формирования потребительского спроса на услуги компании при проведении переговоров и распространении предложений,
- получение заказов на рекламу,
- быстрое и качественное производство газеты,
- распространение газеты среди людей, интересующихся подобной рекламой для покупок,
- получение прибыли,
- повышение рейтинга газеты на рынке,
- выпуск новых газет,
- найм высококлассных специалистов,
- современное техническое оснащение компании,
- становление компании брендом.

При освоении нового рынка все перечисленные конкретные задачи должны быть выполнены. Для перехода к постановкам целей по методу SMART крупные задачи дробятся на более мелкие, конкретные, например, увеличение числа переговоров (коммерческих предложений), клиентов, заказов на 15%, 30%, 50% и т.д.

Рост клиентской базы определяется числом клиентов. Объем продаж — денежной массой и процентом от вложенных средств.



Рис. 2. Структура целей рекламной компании [7]

Распространение коммерческих предложений среди потенциальных клиентов, формирование потребительского спроса на услуги компании можно оценивать числом переговоров. Получение заказов на рекламу — числом заказов.

Время, отводимое для роста числа заказов, измеряется в неделях для еженедельного издания, в месяцах — для ежемесячного.

Время и качество производства газеты можно оценить с помощью времени верстки макета издания и печати тиража в ча-

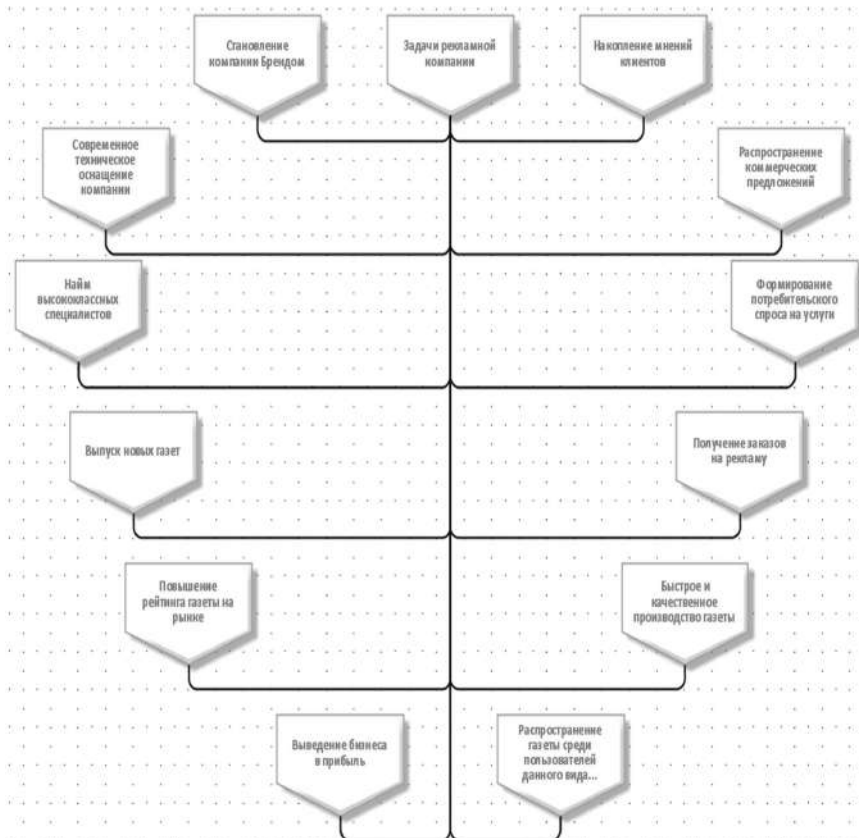
сах, цветности печати, плотности и цвета бумаги (подробнее — по техническим требованиям к готовым макетам).

Распространение газеты среди людей, интересующихся подобной рекламой для покупок, должно проводиться за время, не превышающее половины, периода выпуска издания, выраженное в днях. Люди получают издание, делают покупки, рекламодатель получает сигнал о том, что реклама работает и имеет возможность связаться с компанией для оформления нового заказа.

Время распространения еженедельного издания через торговую сеть — 1–3 дня, а ежемесячного — не больше 8 дней. Если подключается почтовая отправка, то время полного распространения тиража — срок исполнения самого дальнего почтового отправления в днях.

Повышение рейтинга газеты на рынке рационально оценивать, ориентируясь на данные маркетинговых агентств, в которые попали сведения о вас. Какую позицию издание занимало и какую заняло?

Измерение прибыли — в процентах от стоимости вложенных средств. Выпуск новых газет, который будет осуществляться после раскрутки этой, легко оценить количеством газет, тиражом и периодичностью выхода из типографии.

Найм высококлассных специалистов оценивается количеством менеджеров и количеством привлекаемых клиентов (их средств).

Современность технического оснащения компании определяется актуальностью моделей применяемого офисного оборудования.

Становится ли прибыльной компания брендом, будет ясно по годовой прибыли и числу запросов информации о ней в интернете. Компания не бренд, если о ней никто не помнит. Информация о бренде — тренд.

Первоочередной важностью для развития компании обладает выполнение задач роста клиентской базы, распространения коммерческих предложений среди потенциальных клиентов, формирования потребительского спроса на услуги компании при проведении переговоров и распространении предложений,

получение заказов на рекламу, а также быстрое и качественное производство газеты, распространение газеты среди людей, интересующихся подобной рекламой для покупок.

Получение прибыли, возможно, только достижения самоокупаемости.

Повышение рейтинга газеты на рынке важно проводить, как с помощью рг-акций, так и рекламных кампаний с первых дней существования организации. Найм высококлассных специалистов и современное техническое оснащение компании важны, как до открытия компании, так и во все время ее существования.

Выпуск новых газет, становление компании брендом будут актуальны только для раскрученной компании.

Достижимость и время выполнения большинства задач зависит от времени увеличения числа переговоров, числа клиентов, заказов на 15%, 30%, 50% и т.д. — как следствие, роста объемов продаж.

Формирование клиентской базы у менеджера, приносящей доход и в пиковые для бизнеса месяцы года, и во время спада, может формироваться не меньше 6 месяцев. При этом первый платный клиент может появиться уже во втором номере газеты (первый выпуск — пилотный, его предъявляют на переговорах).

Согласно имитационным моделям источника [8] продажи менеджера, работающего на «холодных звонках» в стабильной экономической обстановке в течение полугода, можно смоделировать с помощью ниже приводимого программного кода, полученного в среде моделирования «GPSS World».

\*\*\*\*\*  
\* Telephone sale Model for jounior agent \*  
\*\*\*\*\*

```
Sets      STORAGE 7000
Transit   TABLE M1,0.5,1,20 ;Transit times
          GENERATE 8,2 ;Calls arrive
          ENTER Sets ;Connect call
          TRANSFER 0.8,SOSO,MOST ;People choose
          *---Assign Choice1-----
MOST      ADVANCE 3,1 ;Speak for 3+/-1 min
```



LEAVE Sets ;Free a line  
 TABULATE Transit ;Tabulate transit time  
 TERMINATE 1 ;Remove a transaction  
 TRANSFER ,33

\*\*\*\*\*

\*\*---Assign Choice2-----

SOSO ADVANCE 10,1 ;Describe an order  
 TRANSFER 0.7,BEST,SELDOM ;People choose

\*\*\*\*\*

\*\*---Assign out-----

SELDOM LEAVE Sets ;Free a line  
 TABULATE Transit ;Tabulate transit time  
 TERMINATE 1 ;Remove a transaction  
 TRANSFER ,33

\*\*\*\*\*

\*\*---Assign Agreement-----

BEST ADVANCE 10,5 ;Ordering  
 LEAVE Sets ;Free a line  
 TABULATE Transit ;Tabulate transit time  
 TERMINATE 1 ;Remove a transaction  
 33 ADVANCE 1.5,1 ;Wait 1.5 minutes +/- 1 min  
 START 6350

**Начало листинга**

GPSS World Simulation Report — Jounior agent call half of year.3.1

Wednesday, February 15, 2023 19:44:05

| START TIME | END TIME  | BLOCKS | FACILITIES | STORAGES |
|------------|-----------|--------|------------|----------|
| 0.000      | 50716.430 | 19     | 0          | 1        |

**Середина листинга**

| LABEL | LOC | BLOCK TYPE | ENTRY COUNT | CURRENT COUNT | RETRY |
|-------|-----|------------|-------------|---------------|-------|
|       | 1   | GENERATE   | 6350        | 0             | 0     |
|       | 2   | ENTER      | 6350        | 0             | 0     |
|       | 3   | TRANSFER   | 6350        | 0             | 0     |
| MOST  | 4   | ADVANCE    | 5095        | 0             | 0     |
|       | 5   | LEAVE      | 5095        | 0             | 0     |
|       | 6   | TABULATE   | 5095        | 0             | 0     |
|       | 7   | TERMINATE  | 5095        | 0             | 0     |
|       | 8   | TRANSFER   | 0           | 0             | 0     |

|        |    |           |      |   |   |
|--------|----|-----------|------|---|---|
| SOSO   | 9  | ADVANCE   | 1255 | 0 | 0 |
|        | 10 | TRANSFER  | 1255 | 0 | 0 |
| SELDOM | 11 | LEAVE     | 878  | 0 | 0 |
|        | 12 | TABULATE  | 878  | 0 | 0 |
|        | 13 | TERMINATE | 878  | 0 | 0 |
| BEST   | 14 | TRANSFER  | 0    | 0 | 0 |
|        | 15 | ADVANCE   | 377  | 0 | 0 |
|        | 16 | LEAVE     | 377  | 0 | 0 |
|        | 17 | TABULATE  | 377  | 0 | 0 |
|        | 18 | TERMINATE | 377  | 0 | 0 |
|        | 19 | ADVANCE   | 0    | 0 | 0 |

За полгода обычный менеджер оформит порядка 377 заказов.

Чего ожидать в непростой экономической ситуации? Если допустить, что группа состоит из менеджеров с большим даром красноречия, их результаты будут напоминать результат среднестатистических менеджеров в стабильное время. Потенциальный рекламодатель мене склонен рисковать в сложной экономической ситуации, особенно на ощутимые для него суммы. Если красноречие менеджера среднестатистическое, то результат может быть даже в 5 раз хуже показателей в стабильной ситуации — порядка 75 заказов от клиентов. (Это экспертная оценка, основанная на опыте работы автора статьи в российских условиях 1999–2001 годов.)

**Обсуждение анализа.** При стабильных рыночных условиях вложенные средства должны вернуться за год, если все идет нормально. Если объем продаж ощутимо меньше вложенных средств — не больше 70%, то требуются решительные шаги по выведению компании из создавшейся ситуации, например, найм на работу дополнительного числа менеджеров по продажам. Практикуемая система оплаты этих работников предполагает «несгораемую» сумму с добавлением процента от оформленных и оплаченных заказов клиентов. Привлечение, сотрудников, организующих приток финансов, наименее затратная и эффективная акция в непростых условиях. Необходимо срочно расширить отдел продаж на 40% от численности отдела или более. (Сравнение достижений новых сотрудников,

с показателями ранее нанятых позволит сформировать окончательный коллектив.)

В сложных условиях, скорее всего, стоит увеличить срок возврата вложенных в открытие компании или филиала средств до 18 месяцев. Стартовый капитал и страховые обязательства должны позволить это. Большой срок закладывать в стратегию сложнее. Стоит добиваться выполнения задачи за намеченный срок или быстрее.

Постановка целей организации продаж компании по методу SMART в первый год действия компании могла быть бы такой, как приводится ниже.

Цель 1. В первые три месяца собрать денежные средства, равные 15% от вложенных в компанию, выраженные в рублях.

При четкой организации бизнеса, основанной, в первую очередь, на грамотной работе отдела маркетинга, квалифицированном персонале отдела продаж, гибкой системе скидок первым клиентам, такой результат возможен.

Необходимо привлечь сотни клиентов на платной основе (скидочной), чтобы они убедились в преимуществах сотрудничества с новым изданием по сравнению с аналогичными.

Цель 2. Во вторые три месяца собрать денежные средства, равные 25% от вложенных в компанию, выраженные в рублях.

Слаженная работа отделов продаж, рекламы в СМИ и распространения позволяет добиваться выполнимости этой задачи.

Важно добиться появления постоянных клиентов издания при добавлении новых. Известность газеты должна расти.

Цель 3. В третьи три месяца собрать денежные средства, равные 30% от вложенных в компанию, выраженные в рублях.

Корректировка действий на основе новых данных отдела маркетинга позволяет дальше повышать объем продаж.

Важно добиться широкой известности издания рекламой и путем переговоров менеджеров по рекламе.

Цель 4. В третьи три месяца собрать денежные средства, равные 30% от вложенных в компанию, выраженные в рублях.

Если первые кварталы развития бизнеса шли в целом по плану, то повторить результат предыдущих трех месяцев возможно.

Важно, чтобы клиенты начали при общении с потенциальными клиентами рекомендовать издание. Этому способствует большое число рекламодателей, довольных эффективностью отдачи от рекламы и обслуживанием. У издания позитивный имидж на рынке.

Итого за год компания должна вернуть вложенные средства. Если не удалось достигнуть этого результата, то в следующие полгода благодаря некоторому запасу стартового капитала можно и дополнительных менеджеров по продаже нанимать, заключать новые договора с рекламными агентствами, добавлять рекламу в СМИ, инициировать перед отделом маркетинга дополнительное исследование отзывов клиентов, резервов рекламодателей и т.д.

Сбор и анализ информации о потенциальных рекламодателях и читателях, а также деловых партнерах маркетинговым отделом особенно важны при повышенных рисках бизнеса (подфункции изучение потребителя и изучение фирменной структуры рынка аналитической функции маркетинга [11]). По ним будут конкретизированы итоговые цели.

Постановка целей для выполнения самими отделами маркетинга, PR и рекламы стандартных заданий по методу SMART мало чем будут отличаться от аналогичных, сформулированных в стабильных рыночных условиях. Техническая работа (телефонные переговоры, рассылка, сбор информации, анализ и подготовка отчета для одних сотрудников или связь с представителями и организация PR и рекламных кампаний по стандартным схемам, а затем отчеты по ним — для других сотрудников) поддается прогнозированию. Такие функции не связаны с рисками.

Один из наиболее важных вопросов при повышенных рисках — правильное определение стартовой цены рекламных модулей и статей. Цена тоже влияет на скорость привлечения клиентов и роста объема продаж. Отделу маркетинга стоит поручить собрать мнения потенциальных рекламодателей о приемлемой для них цене объявлений на заданную тему [3]. Необходимо собрать отзывы у представителей российских компаний и зарубежных, действующих на территории России. За участие

в таком исследовании респонденту можно предложить бесплатную доставку первых нескольких выпусков газеты.

Средняя взвешенная величина от цен, предлагаемых потенциальными рекламодателями, — величина, которую стоит обдумать руководству.

Первый квартал газета может принимать заказы по ценам ниже стоимости, а далее — это вредно. Первые рекламодатели, таким образом, получают финансовое поощрение «за смелость» и убеждаются на деле в возможностях рекламного издания. Гибкий ценовой подход на старте деятельности оправдан и помогает быстрее обеспечить финансовые вложения рекламодателей в бизнес.

Для выбора методики ценообразования на остальной период развития компании пригодится сравнительный анализ существующих методик, проведенный в статье [1]. Рассматриваются методы полных издержек, переменных издержек, предельных издержек, установления низкой цены, установления максимальной цены, расчет цены на основе анализа безубыточности, ценообразование с ориентацией на конкурентов.

Автор источника [1] делает вывод: «Наибольшей практической ценностью обладают комплексные методики определения цены на продукцию, которые помогают изучить ситуацию с нескольких сторон, учитывая:

- себестоимость изготовления и реализации продукции (возможные колебания, планируемый рост, возможные пути оптимизации и др.);
- спрос на продукцию (спрос на текущий момент, возможные пути развития, маркетинговые кампании и т.д.);
- конкурентную среду (преимущества и недостатки, ценовая политика);
- экономическую ситуацию в стране и мире (кризис, курсы валют, возможные изменения и степень их влияния на покупательские способности клиентов и т.д.);
- производственные мощности компании (возможность наращивания производства, оптимизации численности персонала, продажа или аренда/субаренда помещений и оборудования).»

Существует ряд программ, позволяющих оформить изложенный подход постановки целей в соответствии с общепринятыми требованиями, например, российское приложение ЛидерТаск [2], западные таск-менеджер Asana и облачный сервис Trello [13].

Asana — таск-менеджер позволяет создавать задачи и контролировать их выполнение. Приложение предоставляет набор удобных инструментов для общения внутри команды, организации рабочего процесса, может сформировать отчет и оценить личную эффективность и взаимодействия с клиентами. Порядок работы в таск-менеджере описан в источнике [12].

Trello — облачный сервис для управления небольшими командами и проектами. Работает по принципам методологии Kanban. Отдельная карточка с описанием одной задачи перемещается по доскам (колонкам) в зависимости от стадии работы. Порядок действий в указанном сервисе описан в источнике [14].

Подробнее остановимся на российской разработке. Электронный помощник ЛидерТаск [2] совмещает функции органайзера дел, планировщика задач, таск-менеджера и системы управления проектами. Пользователь может в указанном приложении сгруппировать задачи в проекты, создать их из электронной почты, разбить на подзадачи.

Электронный помощник ЛидерТаск позволяет прикреплять к посланиям любые файлы, заметки и комментарии, обмениваться комментариями. Предусмотрены дополнительные инструменты: персональный почтовый клиент, диаграмма Ганта, матрица срочных и важных дел, лестница целей, Канбан-доска и т.д.

Для того, чтобы построить последовательность целей по SMART в указанном приложении необходимо сделать несколько шагов: изучить потребности и проблемы компании; проверить актуальность и важность цели; определить количественные показатели; установить дедлайн; проверить достижимость цели; конкретизировать цель.

Эксперты авторитетного интернет-ресурса «iCHIP.ru» [4] отмечают об органайзере ЛидерТаск: «Продвинутый таск-менеджер, который можно использовать как для личных це-

лей (например, планирования семейных дел), так и для работы с командой. Работает на всех основных платформах: Windows, macOS, Android и iOS».

## ВЫВОДЫ

Освоение компанией нового рынка в многополярном мире требует знаний и навыков работы в условиях повышенных рисков. Недостаток широко распространенного метода постановки задач SMART — учет достоверности и времени достижения поставленной цели — усиливается в таких ситуациях.

На постановку задач перед сотрудниками отделов маркетинга, PR и рекламы риски влияют меньше, чем на цели для отдела продаж.

В статье проведен анализ влияния сложных условий на постановку целей по методу SMART для повышения продаж.

Предлагается проведение исследования представлений потенциальных рекламодателей о цене рекламы в предполагаемом издании до начала работы компании и гибкий ценовой подход на старте деятельности, использующий данные указанного опроса. За участие в таком исследовании респондентам можно предлагать бесплатную доставку первых нескольких выпусков газеты. Сроки выполнения задач в условиях повышенного риска, к сожалению, могут увеличиться. Превышение в 1,5 раза особенно нежелательно.

Если объем продаж, намечающийся на годовщину основания компании, отстает на величину, сравнимую с 30% от вложенных средств, то необходимо срочно расширить отдел продаж на 40% от численности или более. Эту меру стоит поддержать дополнительной рекламной кампанией в СМИ. Рационально заключить новые договора с рекламными агентствами, а также инициировать перед отделом маркетинга дополнительные исследования отзывов клиентов, резервов рекламодателей.

Оформить постановку целей по методу SMART можно с помощью российского приложения ЛидерТаск, разработанного сотрудниками компании ООО «Органайзер ЛидерТаск».

Статья может быть полезна представителям бизнеса из рекламно-издательской сферы и интересующимся постановкой целей по методу SMART в условиях повышенных рисков.

### Список литературы

1. *Дубоносова А.Н.* Политика ценообразования: какой метод ценообразования выбрать? // «Планово-экономический отдел». — 2021. — № 4.
2. *Кириллов Я.* Постановка целей по SMART // [www.leadertask.ru](http://www.leadertask.ru) [Электронный ресурс]: официальный сайт ООО «Органайзер ЛидерТаск». — 2023. — URL: <https://www.leadertask.ru/blog/smart-tseli> (дата обращения 23.01.2023 г.).
3. *Котлер Ф.* Основы маркетинга. Краткий курс. — М.: Диалектика (Вильямс), 2019. — 496 с.
4. Лучший отечественный софт для работы: ПО вне санкций // [www.iCHIP.ru](http://www.iCHIP.ru) [Электронный ресурс]: официальный сайт АО «Бренд Комьюнити Медиа». — 2023. — URL: <https://ichip.ru/obzory/programmy-i-prilozheniya/luchshij-otechestvennyj-soft-dlya-raboty-po-vne-sankcij-786152> (дата обращения 4.02.2023 г.).
5. *Мильнер Б.З.* Теория организации: Учебник. — 6-е изд., перераб. и доп. — М.: ИНФРА-М, 2008. — 797 с.
6. *Рындина С.В.* Методы и средства моделирования бизнес-процессов: методология ARIS: учеб.-метод. пособие / сост. С.В. Рындина. — Пенза: Изд-во ПГУ, 2018. — 52 с.
7. *Семочкина Е.В.* Анализ издательского рекламного бизнеса по методологии ARIS // Электронный журнал «Вычислительные сети. Теория и практика» (Свидетельство о государственной регистрации средства массовой информации Эл № 77-4740 от 10.08.2001) <http://network-journal.mpei.ac.ru> BC/NW 2021.№ 1 (37):10.2
8. *Семочкина Е.В.* Управление рабочим процессом менеджеров по продаже рекламных услуг, осуществляющих «холодные звонки», с использованием моделирования в универсальной среде «GPSS WORLD» // Современные тенденции управления и экономики в России и мире: цивилизационный аспект: материалы II всероссийской научно-практической конференции с международным участием (15 февраля 2021 г.): В 2-х ч. Т. 1. — М.: Издательский дом ИМЦ, 2021. — С. 339–348.



9. *Степин В.С.* XXI век — радикальная трансформация типа цивилизационного развития // Глобальный мир: системные сдвиги, вызовы и контуры будущего: XVII Международ. Лихачев. науч. чтения (18–20 мая 2017 г.). — СПб.: СПбГУП, 2017. — С. 185–188.
10. *Сулимова Е.А., Парифутдинова Е.Е., Коньшева Н.О.* Проблемы построения целей с помощью метода SMART и возможные пути их решения в современном обществе и организации // Инновации и инвестиции. — 2019. — № 8. — С. 227–229.
11. *Суслова Ю. Ю., Щербенко Е.В., Веремеенко О.С., Алёшина О.Г.* Маркетинг: учеб. пособие. — Красноярск: Сиб. федер. ун-т, 2018. — 380 с.
12. «Asana в деталях, и как ее использовать» // «Хабр» [Электронный ресурс] Пост № 151162. — 2006–2023 гг. — URL: <https://habr.com/ru/post/151162/> (дата обращения 24.01.2023).
13. «SMART в стартапе: как ставить умные задачи» // «Хабр» [Электронный ресурс] Пост № 693276. — 2006–2023 гг. — URL: <https://habr.com/ru/post/693276/> (дата обращения 24.01.2023).
14. «Trello — начало работы и скрытые фишки» // «Хабр» [Электронный ресурс] Пост № 511446. — 2006–2023 гг. — URL: <https://habr.com/ru/post/511446/> (дата обращения 24.01.2023).

## ОСОБЕННОСТИ НАЙМА И ТРУДОВОЙ АДАПТАЦИИ ПЕРСОНАЛА МУНИЦИПАЛЬНОГО УЧРЕЖДЕНИЯ

***Ищенко М.М.***

кандидат экономических наук, доцент,  
Университет мировых цивилизаций имени В.В. Жириновского, Москва

***Чайка Д.И.***

студент,  
Университет мировых цивилизаций имени В.В. Жириновского, Москва

## FEATURES OF HIRING AND LABOR ADAPTATION OF MUNICIPAL INSTITUTION PERSONNEL

***Ishchenko M.M.***

PhD in Economic Sciences, Associate Professor,  
V.V. Zhirinovsky University of World Civilizations, Moscow

E-mail: Mmargo.i@mail.ru

***Chaika D.I.***

student,  
V.V. Zhirinovsky University of World Civilizations, Moscow

E-mail: dina.getman96@icloud.com

**Аннотация.** В данной статье рассматриваются особенности системы найма и адаптации персонала муниципального учреждения. Изучены проблемы системы найма и адаптации к профессиональной деятельности муниципального учреждения. Отражена статистика развития местного самоуправления муниципальных образований, связанная с реализацией комплексных государственных программ. Представлена трансформация деятельности муниципальных учреждений, связанная с ориентацией на реализацию и расширение сфер их участия в региональных (национальных) проектах. своевременная и полноценная адаптация служащих муниципальных учреждений в настоящее время относится к числу необходимых условий эффективного функционирования и развития системы муниципального управления. Представлены особенности и специфика системы адаптации муниципальных служащих. Отмечено, что высокий уровень нормативного и за-

конодательного регулирования найма муниципального служащего, а также высокая степень регламентации его труда отражается на выборе метода адаптации и скорости ее прохождения. Освещен компетентностный подход в кадровой политике государственного учреждения и классификация компетенций. Найм и профессиональная адаптация кадрового менеджмента муниципального образования во многом упрощается механизмом создания и эффективного развития кадрового резерва. Обобщены результаты эффективного процесса найма и адаптации.

**Ключевые слова:** человеческие ресурсы, управление персоналом, муниципальное учреждение, найм, адаптация, национальные проекты, Федеральный закон, кадровый менеджмент, кадровый резерв, компетенции, умения, навыки, компетенции, эффективность.

**Abstract.** This article discusses the features of the system of recruitment and adaptation of personnel of a municipal institution. The problems of the recruitment system and adaptation to the professional activity of a municipal institution are studied. The statistics of the development of local self-government of municipalities related to the implementation of comprehensive state programs are reflected. The transformation of the activities of municipal institutions related to the orientation towards the implementation and expansion of the spheres of their participation in regional (national) projects is presented. timely and full-fledged adaptation of employees of municipal institutions is currently one of the necessary conditions for the effective functioning and development of the municipal management system. The features and specifics of the adaptation system of municipal employees are presented. It is noted that the high level of regulatory and legislative regulation of hiring a municipal employee, as well as a high degree of regulation of his work, is reflected in the choice of the adaptation method and the speed of its passage. The competence approach in the personnel policy of a state institution and the classification of competencies are highlighted. Hiring and professional adaptation of the personnel management of the municipality is largely simplified by the mechanism of creation and effective development of the personnel reserve. The results of an effective recruitment and adaptation process are summarized.

**Key words:** human resources, personnel management, municipal institution, hiring, adaptation, national projects, Federal law, personnel management, personnel reserve, competencies, skills, competencies, efficiency.

Потребность в эффективном управлении персоналом определяется важностью человеческих ресурсов для достижения общей эффективности управления. Человеческие ресурсы, являясь основой управления, являются одним из ключевых факторов, по-

звляющих организации эффективно решать свои уставные задачи. В то же время найм и адаптация сотрудников организации являются одними из наиболее важных функций управления.

Проблемы системы найма и адаптации к профессиональной деятельности муниципального учреждения на сегодняшний день являются достаточно актуальными. На систему муниципального управления ложится много задач регионального развития, а также прямого или косвенного участия в реализации национальных проектов, которые должны обеспечить прорывы в научно-технологическом и социально-экономическом развитии России, повысить уровень жизни каждого гражданина, а также создать возможности для его самореализации. По оценке Всероссийской ассоциации развития местного самоуправления установлена, что более 30% мероприятий, содержащихся в 10 национальных проектах, так или иначе затрагивают муниципальные интересы. Такие национальные проекты как «Демография», «Здравоохранение», «Образование», «Цифровая экономика», «Экология», «Жилье и городская среда» и многие другие требуют успешной практики вовлечения населения в проектную деятельность.

Традиционные цели деятельности муниципального управления как улучшение качества жизни местного сообщества и решения вопросов местного значения трансформируются в деятельность с ориентацией на реализацию и расширение сфер участия муниципальных образований в региональных (национальных) проектах, развитие механизмов взаимодействия с общественными организациями и гражданами, организацию мониторинга на основе системы базовых показателей, характеризующих успешность реализации данных проектов [3].

Исходя из этого формирование кадровой политики в отношении набора и отбора персонала, а также своевременная и полноценная адаптация служащих муниципальных учреждений в настоящее время относится к числу необходимых условий эффективного функционирования и развития системы муниципального управления. Очевидно, что недостаточное внимание к данным кадровым процедурам может стать причиной негативных последствий, таких как текучесть кадров, снижение произ-

водительности труда, повышение уровня стресса и качественно-го достижения целей и исполнения актуальных задач [1].

Под адаптацией понимают односторонний процесс приспособления индивида или группы к социальным условиям. У человека уже есть сложившаяся система потребностей, целей, ценностей и норм, определяющих его требования к организации. Выполняя эти требования, сотрудники и организация влияют друг на друга и взаимодействуют друг с другом [8].

Адаптация вновь принятых муниципальных служащих является прямым продолжением процесса найма. Следствием этого стал повышенный интерес к теме кадровых перестановок в органах местного самоуправления.

Ключевой особенностью системы адаптации муниципальных служащих является то, что в отличие от традиционной коммерческой организации, процесс адаптации муниципальных служащих регулируется федеральным законодательством и местными нормативно-правовыми актами [7].

Законодательство РФ<sup>1</sup> устанавливает ограничения, связанные с муниципальной службой и муниципальными служащими, что ограничивает выбор стратегии найма и адаптации, вот некоторые из них:

- ограничение двойной занятости, которая для остального населения России в условиях общественных преобразований является одним из основных путей социально-экономической адаптации. Госслужащие не имеют права заниматься другой оплачиваемой деятельностью, кроме научной, преподавательской и иной творческой деятельности, выполняемой во внеурочное время;
- наличие гражданства (подданства) иностранного государства либо вида на жительство или иного документа, подтверждающего право на постоянное проживание гражданина на территории иностранного государства, если иное не предусмотрено международным договором Российской Федерации;
- признание непрошедшим военную службу по призыву, не имея на то законных оснований;

---

<sup>1</sup> Федеральный закон от 02.03.2007 №25-ФЗ (ред. от 28.12.2022).

- запрет на отставание ими своих прав с помощью забастовки и других проявлений гражданского неповиновения.

Безусловно, нормативное и законодательное регулирование найма муниципального служащего приводит к высокому уровню регламентации его труда, чрезмерной нормативности профессиональных действий, что в свою очередь отражается на выборе метода адаптации и скорости ее прохождения.

В то же время, вводя законодательные ограничения, муниципальная служба всегда может предложить своим сотрудникам социально приемлемые и привлекательные способы адаптации, такие как:

- повышение квалификации и переподготовка в соответствии с функциями и полномочиями занимаемой должности, что приобретает особое значение в период общественных преобразований, особенно таких как преобразование внешней среды;
- участие по своей инициативе в конкурсе на замещение вакантной должности муниципальной службы;
- получение дополнительного профессионального образования в соответствии с муниципальным правовым актом за счет средств местного бюджета;
- объединение, включая право создавать профессиональные союзы, для защиты своих прав, социально-экономических и профессиональных интересов и др.

Изучая вопросы найма и адаптации муниципальных служащих, нельзя не остановиться на компетентностном подходе в кадровой политике государственного учреждения. Определение компетенций потенциального кандидата в системе государственной и муниципальной службы можно рассматривать в двух аспектах, функционального и институционального [6]. Функциональные компетенции можно рассматривать как профессиональные качества, которыми должен обладать кандидат. К функциональным компетенциям можно отнести знание законодательства, административные умения и навыки, опыт аналитической и прогнозной деятельности. Именно функциональные компетенции определяют скорость и качество адаптации.

Но, немало важной стороной процесса адаптации является наличие управленческих институциональных компетенций, связанных с полномочиями, которыми наделяется муниципальный служащий в процессе своей деятельности. Их перечень определяется объемом властных полномочий и местом конкретного государственного органа в иерархии государственной службы [5]. Конкретный набор институциональных компетенций разными учеными определяются по-разному, но их объединяет социальная, коммуникативная, личная и нравственная природа. Поскольку особенностью профессиональной деятельности муниципального служащего является широкий круг коммуникаций, высокая степень ответственности за принимаемые решения, способствующие нарастанию психологического напряжения и требующие от него определенных навыков адаптивности, что по праву можно отнести к ключевым управленческим компетенциям.

Найм и профессиональная адаптация кадрового менеджмента муниципального образования во многом упрощается механизмом создания и эффективного развития кадрового резерва.

Основополагающим документом в сфере формирования и развития кадрового резерва в органах местного самоуправления является федеральный закон о муниципальной службе, в котором говорится: «В муниципальных образованиях в соответствии с муниципальными правовыми актами может создаваться кадровый резерв для замещения вакантных должностей муниципальной службы»<sup>2</sup>. Данный правовой акт предусматривает создание в муниципальных образованиях кадрового резерва для замещения вакантных должностей муниципальной службы.

Кадровый менеджмент органов исполнительной государственной власти формирует кадровый резерв трех уровней: оперативный, тактический и стратегический [2]. Принципиальное различие названных уровней определяется их целью, представленной в табл. 1.

---

<sup>2</sup> Федеральный закон 02.03.2007 № 25-ФЗ «О муниципальной службе в Российской Федерации» (ред. от 16.12.2019)// Собрание законодательства Российской Федерации. — 2007. — Ст. 33.

Данные уровни кадрового резерва различаются механизмом формирования, определенными условиями включения в состав резерва и составом профессиональных компетенций. Например, оперативный состав кадрового резерва формируется из числа государственных служащих, рекомендованных к выдвижению на вышестоящую должность при условии их подготовки к более высоким государственным должностям. Оперативный состав предполагает наличие персональных рекомендаций и необходимого профильного образования. Пребывание в стратегическом составе кадрового резерва предполагает участие в выполнении плана подготовки к замещению определенной государственной должности в процессе деятельности по занимаемой должности для доведения уровня их подготовки (повышение квалификации, дополнительное образование, выполнение разовых важных поручений и т.п.) до полного соответствия требованиям к более высоким государственным должностям. К числу основных способов замещения должности следует отнести следующие методы и техники отбора: конкурс, избрание, выбор, выборы. Все эти способы отражены в законодательных актах о государственной и муниципальной службе в Российской Федерации.

*Таблица 1*

**Целеполагание формирования уровней кадрового резерва**

| <b>Уровень кадрового резерва</b> | <b>Цель формирования</b>   |
|----------------------------------|--|
| Оперативный                      | Рациональное использование государственных служащих высокой квалификации и компетентного потенциала  |
| Тактический                      | Предотвращение ухода с государственной службы высококвалифицированных государственных служащих в результате оптимизации и структурной реорганизации учреждения |
| Стратегический                   | Обеспечение будущих потребностей органов исполнительной государственной власти в квалифицированных кадрах  |



Кадровая служба при формировании и развитии кадрового резерва несет ответственность за организационную работу, проверку наличия у кандидата необходимых знаний и умений, личностных качеств, профессиональной пригодности и прочих признаков соответствия государственной должности.

В заключении следует отметить, что в современных условиях каждая организация, особенно стоящая в иерархии государственной службы и обладающая управленческой функцией, должна быть заинтересована в развитии своего кадрового потенциала. Поэтому наличие эффективной системы найма и адаптации вновь принятых муниципальных служащих становятся важнейшим фактором развития кадрового потенциала [9].

В результате эффективного процесса адаптации сотрудников, как вновь принятых в муниципальное учреждение, можно добиться следующего:

- 1) снижения ресурсных затрат (материальных, временных) на подбор и отбор кадров;
- 2) сокращения количества увольнений работников в период испытательного срока, как по инициативе руководства, так и по собственному желанию;
- 3) сокращения периода перехода вновь принятых муниципальных служащих к эффективному режиму работы.

Таким образом, одной из основных компетенций муниципального служащего является его способность быстро адаптироваться к изменениям и новым задачам, возникающим в процессе выполнения должностных обязанностей муниципального служащего [4]. Кроме этого, данная способность касается не только непрерывного обучения, но и готовности пересматривать свои карьерные ориентиры в зависимости от ситуации на рынке труда, осознанного отношения к построению своей карьеры. Муниципальный служащий должен объективно оценивать свои возможности, как сильные, так и слабые стороны, выстраивать план повышения профессиональных навыков и продвижения по карьерной лестнице.

## Список литературы

1. *Андреева И.Н.* Управление кадрами. Руководство для персонала и топ менеджмента / И.Н. Андреева. — СПб.: БХВ-Петербург, 2020. — 416 с.
2. *Атаманчук С.Т., Матирко В.И.* Государственная и муниципальная служба: кадровый потенциал: учеб. пособие. — М.: Дело, 2019. — 108 с.
3. *Барабашев А.Г.* Государственное и муниципальное управление. Технологии научно-исследовательской работы: учебник для вузов / А.Г. Барабашев, А. В. Климова. — М.: Изд-во Юрайт, 2021. — 194 с.
4. *Бородина А.В.* «Компетенции будущего» и особенности их формирования у обучающихся по программам дополнительного профессионального образования (на примере государственного и муниципального управления) // Вестник ВЭГУ. — 2018. — № 6.
5. *Васильева Е.А.* Профессиональная деятельность государственных служащих: компетентностный подход // Вестник Санкт-Петербургского университета. Социология. — 2019. — Т. 12. — Вып. 4.
6. *Захаров В.М.* Управление профессиональным развитием государственных и муниципальных служащих / В.М. Захаров. — Белгород, 2018. — С. 260.
7. *Иванов В.В.* Муниципальный менеджмент / В.В. Иванов. — М., 2019. — С. 7.
8. *Коноплева Г.И.* Адаптация персонала в организации // Альманах современной науки и образования. — 2019. — № 2. — С. 68–70.
9. *Папкина К.И.* Совершенствование управлением адаптации персонала в организации // Научные исследования: теория, методика, практика. — 2018. — № 6. — С. 228–229.



**Цивилизационное единство  
и многообразии  
психолого-социальных  
и этнокультурных коммуникаций**

## ХОТЯТ ЛИ ДЕВУШКИ ПОКОЛЕНИЯ Z ДЕТЕЙ?

**Шевченко Н.В.**

старший преподаватель кафедры психологии,  
Университет мировых цивилизаций имени В.В. Жириновского, Москва

**Акатова О.С.**

студент,  
Университет мировых цивилизаций имени В.В. Жириновского, Москва

## DO GENERATION Z GIRLS WANT CHILDREN?

**Shevchenko N.V.**

senior lecturer,  
V.V. Zhirinovskiy University of World Civilizations, Moscow

E-mail: uralo4ka85@ya.ru

**Akatova O.S.**

student,  
V.V. Zhirinovskiy University of World Civilizations, Moscow

E-mail: akatovaol@mail.ru

**Аннотация.** Актуальность данного вопроса возникает все острее, с каждым годом. Так как девушки поколения Z сейчас находятся в репродуктивном возрасте. Возраст которых примерно от 18–25 лет. И для каждой из них так или иначе, встает вопрос материнства.

**Ключевые слова:** девушки поколения Z, деторождение, исследование, возраст 18–25 лет, практическое поле работы психолога.

**Abstract.** The relevance of this issue is becoming more acute, every year. Since the girls of generation Z are now of reproductive age. Whose age is approximately from 18–25 years. And for each of them, one way or another, the question of motherhood arises.

**Key words:** Girls of generation Z, childbearing, research, age 18–25, practical field of work of a psychologist.

Беременность можно рассматривать как период жизни, в которой обостряются психологические проблемы, период, требующий психологического вмешательства и поддержки. Так же

этот жизненный этап можно рассмотреть как подготовительную ступень в развитии взаимной привязанности матери и ребенка. К тому же, он связан с новыми интрацептивными ощущениями. Но, нас интересует мнение девушек данного возраста в аспекте стремления родить ребенка.

В опросе рассматриваются такие моменты как желание или не желание иметь ребенка, физиологические возможности будущей матери, наличие партнера, и требуется указать причину если ответ на поставленный вопрос хочу или не хочу следует «нет» [4].

В исследовании, которое проходило на онлайн платформе, приняли участие 20 девушек.

Вот что показывают результаты опроса, проведенного в рамках данной научной статьи среди девушек возрастом от 18–25 лет.

Ответы на вопросы в процентном соотношении, были следующими.

1. «Можете ли вы иметь ребенка?» (по физиологическим показателям) — 100% ответ «Да».
2. «Есть ли у вас партнер?» — 11 респондентов ответили:
  - «Да» — 55% — 9 ответов;
  - «Нет» — 45%.
3. «Какие у вас есть страхи по поводу деторождения? (В варианте ответа «другое», опишите ваш страх одним словом или коротким словосочетанием.)» Базовые ответы были:
  - «Не задумывалась» — 6 ответов — 30%;
  - «У меня нет страхов» — 4 ответа — 20%;
  - «Боль» — 1 ответ — 5%;
  - опрашиваемые вводили свои варианты, такие как «Очень болезненно» — 1 ответ — 5%; «Болезненные роды» — 1 ответ — 5%;
  - и вот какие ответы последовали в строке, где предлагалось указать свой вариант:
    - «Боюсь, что ребенок может родиться больным» — 1 ответ — 5%;
    - «Не стабильный заработок» — 1 ответ — 5%;
    - «Осложнения до и после родов, послеродовая депрессия» — 1 ответ — 5%;

- «Боюсь, что не смогу полюбить ребенка» — 1 ответ — 5%;
  - «Страх не вернуться в прежнюю форму и потерять ребенка» — 1 ответ — 5%;
  - «Не способность прокормить и обеспечить его будущее» — 1 ответ — 5%;
  - «Испортить здоровье, тело, смерть» — 1 ответ — 5%;
4. На вопрос «Хотите ли вы детей?»:
- 40% ответили «Да, но не сейчас (ближайшие 10 лет не хочу)» — 8 ответов;
  - 60% ответили «Да» — 12 ответов.
5. Следующий и последний из представленных был вопрос «Если ваш ответ “Нет”, укажите причину из ниже представленных вариантов». Варианты ответа были следующие:
- «Не вера в экономический рост страны»;
  - «Финансовая нестабильность» — 1 ответ — 5%;
  - «Мировая нестабильность» — 1 ответ — 5%;
  - «Мой ответ в предыдущем вопросе был “Д”» — 90% — 18 ответов;
  - «Сомнение в социальной справедливости (т.е. женщина не готова быть в декрете и уделять много времени ребенку»);
  - «Не желание портить фигуру»;
  - «Моё убеждение — “Рождение детей не является успехом”»;
  - «Хочу самореализоваться», т.е. «Хочу посвятить жизнь себе, а не детям»;
  - «Имею неблагодарный опыт (когда в подростковом возрасте сидела с младшими братьями/сёстрами)»;
  - «Протест против устоявшихся норм»;
  - «Значимое для меня лицо отказалось от материнства (пример для подражания)».

Выбор был обозначен только на три варианта представленных ответов.

Результаты говорят о том, что данная тема исследования востребована в аспекте того, что позволяет нам как практикующим

психологам обозначить поле работы с клиентом, актуальные моменты для девушек возрастом поколения Z, на ближайшее время.

Нужно изучать такие аспекты как: жизненный сценарий, уточнять что видела в своей родительской семье девочка, возможно это была любовь и ласка, но это в лучшем случае, и что хочет привнести в свою будущую семью, какие были роли у родителей когда девочка была в подростковом возрасте [1], какой был психологический климат в семье, какой стиль воспитания, обозначить каковы ее мотивы стать матерью, выяснять ее установки на стратегию воспитания, необходимо изучать «Психологическую готовность к материнству» [2]. Это может влиять на взгляды молодой девушки, которая только задумывается о будущем.

Важность данной темы подтверждается ещё и тем, что есть возрастные рамки, когда женщина может рожать именно в физиологическом плане. На это накладываются такие параметры как здоровье организма и физическая активность [5].

Мнение о том, что современная девушка пытается отодвинуть на более поздний срок или вовсе отказаться от одной из своих главных ролей в жизни, не подтверждается.

Все-таки можно говорить о том, что девушке, только начинающей свой самостоятельный жизненный путь, хочется продолжать род и не отвергать свою естественную природную способность рожать детей.

Ведь если они уже в этом возрасте будут знать и понимать свои внутренние мотивы, желания, потребности, то, как они влияют на принятие того или иного выбора. Если девушки будут знать в каком направлении они хотят развиваться, и чего хотят именно они, без оценки и навязывания общества. Это приведет к желанному результату поставленной цели быстрее и экологичнее [3].

Наиболее важными факторами, говорящими о характере мыслей, переживаний, чувств, о беременности говорит желанность или не желанность ребенка, то что, мы рассматриваем в данной статье.

В заключении нужно сказать, что, несомненно, важно учитывать такой фактор как сексуальная грамотность населения,



данная статья может заставить задуматься девушек о том, что, к данному вопросу нужно подходить с осознанной позицией, что именно они делают этот важнейший выбор в своей жизни.

### Список литературы

1. *Булби Дж.* Создание и разрушение эмоциональных связей / Джон Булби; пер. с англ. В.В. Старовойтова. — 2-е изд. — М.: Акад. Проект, 2006 (ФГУИПП Вятка). — 238 с.; 20 см. — (Психологические технологии).; ISBN 5-8291-0738-4.
2. *Изюмская А.* Мама на нуле [Текст]: путеводитель по родительскому выгоранию: история нуля, теория выгорания, практики самопомощи: [16+] / Анастасия Изюмская, Анна Куусмаа. — М.: Самокат, сор., 2017. — 426, [2] с.; 20 см. — (Самокат для родителей).; ISBN 978-5-91759-621-1.
3. *Михайлова Е.Л.* «Я у себя одна», или Веретено Василисы / Екатерина Михайлова. — М.: Класс, 2006. — 317 с.; 22 см. — (Библиотека психологии и психотерапии; Вып. 101); ISBN 5-86375-049-9.
4. *Петрановская Л.В.* Тайная опора. Привязанность в жизни ребенка: [12+] / Людмила Петрановская. — М.: АСТ, сор. 2022. — 317, [1] с. : ил.; 17 см. — (Эксклюзивная психология); ISBN 978-5-17-149252-6.
5. *Тессина Т.* Как жить в паре и оставаться свободным = How to be a couple and still be free third edition / Тина Тессина, Райли К. Смит. — Ростов н/Д: Феникс, 2005 (Курск : ФГУИПП Курск). — 330, [1] с.: ил.; 21 см. — (Серия «Человек-манипулятор»); ISBN 5-222-05670-8 (в пер.).

## ИНТЕГРАЦИЯ В РАБОЧУЮ СРЕДУ СОТРУДНИКОВ ПОСЛЕ УЧАСТИЯ В ЗОНЕ СВО

***Акатова О.С.***

студент,

Университет мировых цивилизаций имени В.В. Жириновского, Москва

***Шевченко Н.В.***

старший преподаватель кафедры психологии,

Университет мировых цивилизаций имени В.В. Жириновского, Москва

## INTEGRATION INTO THE WORK ENVIRONMENT OF EMPLOYEES AFTER PARTICIPATION IN THE CBO ZONE

***Akatova O.S.***

student,

V.V. Zhirinovskiy University of World Civilizations, Moscow

E-mail: akatovaol@mail.ru

***Shevchenko N.V.***

senior lecturer,

V.V. Zhirinovskiy University of World Civilizations, Moscow

E-mail: uralo4ka85@ya.ru

**Аннотация.** В данный период времени в связи с политической ситуацией, данный вопрос наиболее актуален. В статье говорится об актуальности работы психолога в направлении реабилитации и интеграции в общество военных, переживших военные действия, испытывающих ПТСР.

**Ключевые слова:** ПТСР, военные действия, психологическая работа, актуальность, тревожное расстройство. реабилитация.

**Abstract.** In this period of time, due to the political situation, this issue is most relevant. The article talks about the relevance of the work of a psychologist in the direction of rehabilitation and integration into society, military survivors of hostilities experiencing PTSD.

**Key words:** PTSD, military operations, psychological work, relevance, anxiety disorder. rehabilitation.

Необходимо сказать о том, что такое ПТСР это — «посттравматическое стрессовое расстройство». Это тревожное расстройство, развивающееся у некоторых людей, переживших шокирующее, пугающее или опасное событие в жизни. Ощущение страха вовремя или после травмирующей ситуации — нормальная реакция нашей психики.

Рассматривая ПТСР в первую очередь хочется сказать о наиболее актуальной группе, требующей внимание и подверженной данному расстройству. Так как в 2022 году в феврале была начата специальная военная операция — СВО. В которой задействованы Российские вооруженные силы. В данный момент это вернувшиеся военные из зоны СВО.

Проявление ПТСР характерно в симптомах как: ощущение себя вне жизни, отвержение другими людьми и обществом.

Конечно, людям, прибывшим после военных действий в социальную среду, должна оказываться комплексная помощь. Термин реабилитация включает в себя систему государственных, экономических, медико-социальных, профессиональных, педагогических, психологических и других мероприятий, направленных на предупреждение временной или стойкой утраты трудоспособности и на скорейшем возвращении людей в общество и к общественно полезному труду.

Эта проблема в центре внимания многих исследователей. В уже проводимых исследованиях отрицательная корреляционная связь была обнаружена между уровнем травматического стресса и показателем жизнестойкости, включая три её составляющие. Жизнестойкость представляет собой систему убеждений о себе, о мире, об отношениях с миром. Это диспозиция, включающая в себя три сравнительно автономных компонента: вовлеченность, контроль, и принятие риска. Выраженность этих компонентов и жизнестойкости в целом препятствует возникновению внутреннего напряжения в стрессовых ситуациях за счет стойкого совладания со стрессами и восприятия их как менее значимых [4]. А также в шкале «Ментальное здоровье». Средний показатель жизнестойкости ветеранов боевых действий составил около 15 баллов — на нижней границе нормы. Что говорит о такой составляющей как вовлечен-

ность, она оказалась ниже нормы, это как один из критериев жизнестойкости.

Говоря термин вовлеченность, мы имеем ввиду побуждение и привлечение к занятиям любого рода, некоторое «включение» человека в происходящие вокруг действия и процессы. После увиденного в стрессовой ситуации, возвращаясь в прежнюю социально-рабочую среду, как один из симптомов можно рассмотреть данный термин как потерю интереса к жизни.

Прогнозируя данную ситуацию, можно предположить, что без работы психолога в этом направлении риск депрессивного расстройства возрастает, в поведении это может проявляться в основных критериях таких как устойчивое в довольно длительном промежутке времени подавленное настроение, в снижении способности испытывать удовольствие, снижении энергичности в теле, повышение утомляемости, а также идеи виновности, и даже суицидальные мысли.

В рабочей среде это проявляется в снижении темпа работоспособности, ухудшается кратковременная и в следствии долговременная память, нарушается критическое мышление, нет интереса к работе. Так же может проявляться в нарушении сна, повышенной раздражительности при контактах с другими людьми или в обычной повседневной деятельности, сверхбдительность и отсутствие чувства безопасности на рабочем месте и после работы, повышенная тревога, взрывные реакции на те факторы, которые раньше не вызывали дискомфорта. Рабочая деятельность должна быть разнообразной и достаточно активной для пробуждения значимости для объекта, только включающегося после пережитых военных действий.

В психологической работе с военными или мобилизованными людьми, прибывшими из зоны СВО, можно выделить несколько этапов. Важно диагностировать эмоциональное состояние на текущий момент чтобы узнать или спрогнозировать в какой сфере жизнедеятельности возможно будет или уже есть нарушение функционирования, например в семье, на работе, наедине с самим собой. Это позволит сузить запрос клиента. Что даст нам скорейшее понимание в чем, где и как проявляется расстройство, причину как фактор, воздействующий на человека, который потом может ока-

заться или уже оказывается триггером, который может вызвать фобическое расстройство в дальнейшем. И в следствии обнаружение выхода из данной ситуации. В работе важно делать акценты на ценности и убеждения, остались ли они прежними или изменились, уделить внимание поиску ресурса для того, чтобы знать точную направленность работы с вовлеченностью и повышением интереса к жизни. Ориентация на восстановление в повседневном жизненном цикле, может выражаться в изменении жизненного уклада, поиск новых увлечений и занятий, отвлечение от горя так как в любом случае, когда происходит смена внимания на другой объект его переживания, на время переключаются, поэтому психологи часто рекомендуют разного рода «развлечения» в трагичных ситуациях. Тем самым просто сменив мысль, переживание и действие человека на другое. В этот момент происходит разрыв связей устойчивой мысли или воспоминания. Например, применив новую социальную роль, которая влечет за собой и новый паттерн поведения, будет терапевтичным способом. Человек прекращает выбирать стратегию избегания и круг мыслей, которые возвращают его в ту самую болезненную ситуацию нарушается, это способствует восстановлению человека с расстройством ПТСР.

В экстремальных условиях происходит резкая перестройка мотивационной сферы военнослужащего. Чем более необычные условия, тем большие сдвиги произойдут в психике человека. Воздействие экстремальных факторов на человека может привести к возникновению у него различных расстройств психогенного характера [3]. Конечно, для восстановления и поддержания работоспособности нужно направлять психологическую помощь на улучшение когнитивных функции, но это уже после реабилитации и итеграции в общество.

Так, для ветеранов боевых действий характерна умеренно выраженная депрессия ( $17,9 \pm 3,44$  балла), установленная с помощью опросника депрессии А. Бека. Они часто испытывают повышенное внутреннее эмоциональное напряжение ( $p < 0,001$ ), выразившееся в нестабильности, замеряемой при помощи комплекса «Реакор».

На рис. 1 изображена «биологическая обратная связь» как технология, включающая в себя комплекс лечебных и профи-

лактических процедур, в ходе которых пациенту по средством внешней цепи обратной связи, организованной с помощью компьютерной техники, предъявляется информация о состоянии и изменении тех или иных физиологических процессов. На сенсорном мониторе происходит визуализация в образах понятных пациенту, формируются изображения. Затем происходит регистрация различных физиологических сигналов. Данные передаются на компьютер. На компьютере врача можно изменять параметры, редактируя сценарии. Что в последствии меняет физиологические сигналы.



Рис. 1. «БОС» технология осуществляющая лечебные и профилактические физиологические процедуры

Тем самым наша работа как психологов в том числе будет направлена на то, чтобы предотвратить последующие развитие более тяжелых ситуаций таких как депрессия, химическая зависимость, и различные тревожные расстройства, например панические атаки, которые могут выражаться во внезапных приступах страха и часто беспричинных приступах тяжелой тревоги. Важно

предотвратить на ранних стадиях, хроническое ПТСР, для того чтобы быстрее и экологичнее интегрировать военного, пережившего непростые ситуации, обратно в социально-рабочую среду.

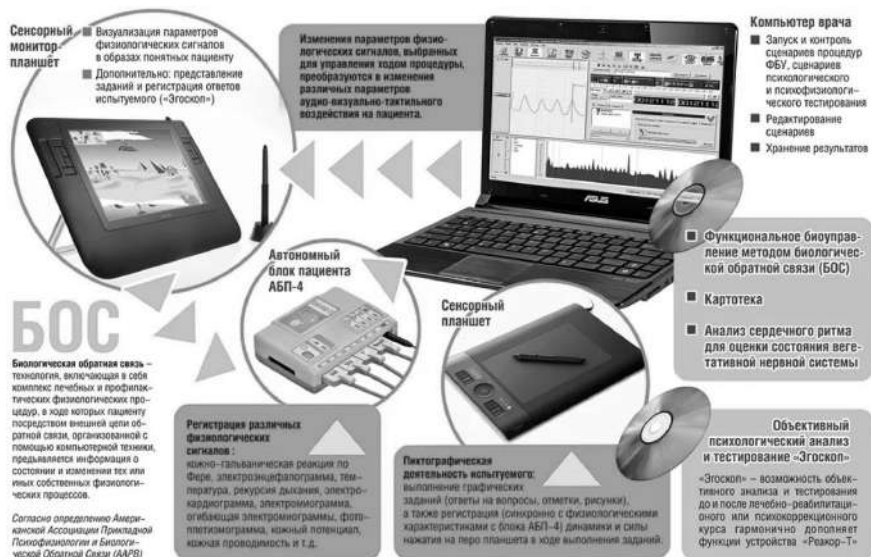

Рис 2. Алгоритм работы «БОС»

Применяя методы позволяющие повысить показатель жизнестойкости у ветеранов боевых действий, даст возможность положительно изменить самооценку ментального здоровья обретение благополучия, при котором человек сможет вновь реализовывать свой потенциал и противостоять постоянным воздействиям обычным стрессам и воспоминаниям, а также продуктивно работать, изменить «я концепцию» то, как человек сам себя ощущает, снизить выраженность посттравматического стрессового расстройства.



Рис 3. Техническое оснащение в работе «БОС»

Остальные составляющие жизнестойкости, такие как контроль и принятие риска могут находиться в границах нормы, но так же имеют отрицательную корреляцию с ПТСР, как описано выше. Ментальное здоровье оценивается самими ветеранами низко на 41%. Соответственно, чем выше уровень ПТСР, тем ниже жизнестойкость ветерана боевых действий, тем ниже он оценивает своё ментальное здоровье, и наоборот. Чем выше жизнестойкость, тем выше он оценивает свое психическое здоровье.

Психокоррекционные мероприятия, направленные на снижение внутреннего эмоционального напряжения и симптомов депрессии, позволят снизить выраженность ПТСР.

В данное время наиболее актуальна работа в данном направлении, так как, нам психологам необходимо учитывать слой населения участвующий и переживший военные действия.

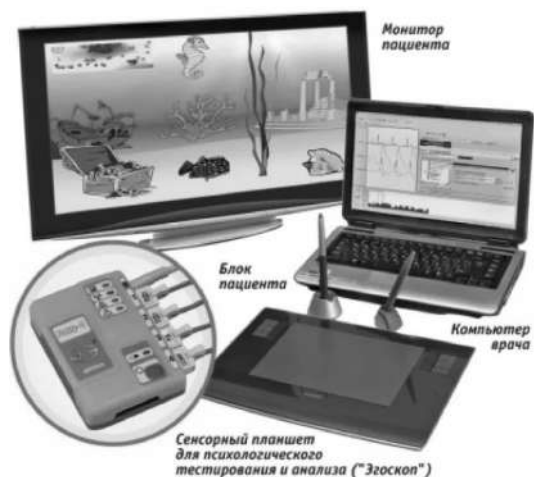
### Список литературы

1. *Балека Л.Ю.* Медико-социальные аспекты заболеваемости, инвалидности и реабилитации инвалидов, участников великой отечественной



- войны и участников боевых действий: дис. ... канд. мед. наук. — М., 2014.
2. *Зейгарник Б.В.* Патопсихология. Основы клинической диагностики и практики / Б.В. Зейгарник. — 2-е изд., перераб. и доп. — М.: Эксмо, 2008. — 368 с.
  3. *Кадыров Р.В.* Посттравматическое стрессовое расстройство (PTSD): состояние проблемы, психодиагностика и психологическая помощь: учебное пособие / Р.В. Кадыров. — СПб.: Речь, 2012.
  4. *Леонтьев Д.А., Рассказова Е.И.* Тест жизнестойкости. — М.: Смысл, 2006.
  5. *Рубинштейн С.Я.* Экспериментальные методики патопсихологии и опыт применения их в клинике: Практическое руководство — М.: Апрель-Пресс, Психотерапия, 2010. — 224 с.
  6. *Селье Г.* Стресс без дистресса. М.: «Прогресс», 1982.
  7. *Тарабрина Н.В.* Практикум по психологии посттравматического стресса. — СПб.: Питер, 2001.
  8. *Цыбаева Л.* Социально-психологическая адаптация участников боевых действий / Л. Цыбаева // Развитие личности. — 2007. — № 1. — С. 167–171.

## ПСИХОЛОГИЧЕСКИЕ ОСОБЕННОСТИ НАУЧНОЙ ОРГАНИЗАЦИИ КАК ОБЪЕКТА УПРАВЛЕНИЯ

***Войтикова М.А.***

кандидат психологических наук,  
доцент кафедры гуманитарных и социальных наук,  
ФГБОУ ВО «МИРЭА — Российский технологический университет», Москва

## PSYCHOLOGICAL FEATURES OF A SCIENTIFIC ORGANIZATION AS AN OBJECT OF MANAGEMENT

***Voitikova M.A.***

PhD in Psychological Sciences,  
Associate Professor of the department of humanities and social sciences,  
RTU MIREA, Moscow  
E-mail: marina.voytikova@yandex.ru

***Аннотация.*** В статье представлены результаты анализа психологических исследований, связанных с проблемой управления научными организациями. Показано, что продуктивные научные организации научной организации в силу ценностно-ориентационного единства научных сотрудников являются коллективом, обладающим рядом психологических особенностей. Главной особенностью является психологическая сложность организации, где отмечены проявления, как групповой сплоченности, так и высокой конкурентности и аутистической враждебности. Отмечены психологические особенности научных работников организации — высокая интеллектуальная активность, способность к произвольной саморегуляции, самостоятельность субъектность, самоэффективность, высокая самооценка, позитивный образ «Я», проявление эгоцентричности, что следует учитывать при выборе вида управленческого воздействия и общения.

***Ключевые слова:*** научная организация, управление, объект управления, особенности управления, психологическая сложность, психологическая компетентность субъектов управления организациями.

**Abstract.** The article presents the results of the analysis of psychological studies related to the problem of management of scientific organizations. It is shown that productive scientific organizations of a scientific organization, by virtue of the value-oriented unity of researchers, are a team with a number of psychological characteristics. The main feature is the psychological complexity of the organization, where manifestations of both group cohesion and high competitiveness and outgroup hostility are noted. The psychological features of the organization's researchers are noted — high intellectual activity, the ability to arbitrary self-regulation, independence subjectivity, self-efficacy, high self-esteem, positive self-image, manifestation of egocentricity, which should be taken into account when choosing the type of managerial influence and communication.

**Key words:** scientific organization, management, management object, management features, psychological complexity, psychological competence of the subjects of management of organizations.

Проблема управления научными творческими коллективами актуализировалась в связи повышением значимости научных исследований для обеспечения экономического и технологического развития нашей страны. Важной особенностью проблемы является то, что научный творческий коллектив как объект управления существенно отличается по своим психологическим характеристикам от других организационных структур [1; 2; 6–9; 12]. Это обуславливает необходимость применения специальных методов управления, выбора стиля управления и профессиональных взаимодействий, адекватных данному объекту. Специальными психологическими качествами должны обладать и субъекты управления научными организациями. Их определение является важной задачей психологических исследований.

В настоящее время изучение психологических аспектов управления творческими, творческо-производственными и научными творческими коллективами организаций проводится ограниченно. Психологические исследования в этой области, внедрение их результатов в практику позволят существенно повысить эффективность их деятельности.

В теории управления выделяется в отдельное направление управление организациями, оно тесно взаимодействует с прикладными дисциплинами, которые также связаны с этой наукой.

Накопленный в них опыт лег в основу исследований в этой области науки. Организация в них рассматривалась как упорядоченное на основе иерархического принципа объединение имеющих квалификацию специалистов или групп специалистов, действующих на основе общих профессиональных целей, интересов и программ. Организация создается для достижения продуктивной совместной деятельности, в этом и заключается психологическая специфика взаимодействий в них. Проблематика психологических исследований организаций является весьма широкой, однако, особую роль играют исследования психологических детерминантов эффективного управления организациями [5; 11; 12].

В исследованиях, о которых говорилось выше, выявлено, что эффективность управления организацией во многом определяется знанием не только функциональных, но и ее психологических и социально-психологических характеристик как управляемого объекта.

В общей проблематике психологических исследований организаций и управления ими особое место занимает изучение психологических характеристик научных организаций. Следует подчеркнуть, что научные организации как объекты управления отличаются от других организаций, соответственно управление ими, как отмечалось, должно иметь свою качественную специфику. Такое управление имеет два направления:

- управление собственно организацией как организационной системой;
- управление научной деятельностью организации [5; 6; 7; 8; 12].

При управлении организацией важно учитывать психологические особенности научных работников как субъектов научной деятельности, объединения их в функциональные группы, психологическую специфику их взаимодействий.

Следует отметить, что психологические исследования научных коллективов, субъектов научной деятельности проводятся ограниченно. Среди проведенных исследований следует выделить те, которые имеют частное отношение к данной проблеме — мотивов и смыслов научных работников [19], исследователь-

ского потенциала [4], кадровой работы научной организации [7], принципов управления [17], особенностей научного творчества [18], деятельности творческо-производственных групп [13].

Вследствие недостаточной разработанности проблемы на данном этапе ее разработки психологические особенности научной организации как объекта управления были определены в результате анализа имеющихся результатов исследований отдельных ее характеристик, отраженных в публикациях.

Информационный характер управления научной организацией является основой ее управления [10; 12; 15]. Информационная составляющая управления должна быть доступной, мобильной и актуальной. В данном случае может использоваться, в том числе, и психологическая и социально-психологическая информация [19].

Выявлены некоторые аспекты управления научной организацией, такие как:

- гибкая система управления, комбинированность стилей управления;
- наличие творческой составляющей в работе научных сотрудников;
- значительная конфликтогенность среди научных сотрудников [2; 15].

В научных, как и во многих творческих организациях, особенно проявляется важный феномен межгрупповых отношений — межгрупповой каузальной атрибуции [6; 13; 15]. Процессы каузальной атрибуции определяют причины поведения «своих» и «чужих». Как правило, «своим» приписываются положительные характеристики, в тоже время, характеристики «чужих» отличаются отрицательным окрасом. Приписывание «своим» отличается преобладанием позитивных оценок, нежели «чужим», отличающимся негативным содержанием. Отсюда нередки проявления аутгрупповой враждебности между научными школами (Тэджфел Г., Шериф М., Хьюстон М.).

Важной особенностью научных организаций как объектов управления является то, что их общий интеллектуальный потенциал может быть существенно больше, чем совокупность индивидуальных потенциалов научных работников за счет си-

нергетических профессиональных и социальных связей и взаимодействий между научными работниками организации [5]. В научной организации преумножение интеллектуального потенциала следует осуществлять за счет удовлетворения сильной потребности в самореализации и достижениях научных работников, поэтому для развития должны быть созданы условия [6].

Персонал научных организаций во многих случаях является коллективом. В настоящее время коллектив определяется как общность людей, в основе жизнедеятельности которой лежит ценностно-ориентационное единство ее членов, причем основные ценностные ориентации являются общественно значимыми [16]. Ценностно-ориентационное единство достигается за счет осознанного приятия основных творческих ценностей, имеющих, в том числе, и социально позитивное значение [13]. Они выступают в качестве психологических детерминант творческой личности. «Коллектив» стал одним из важнейших понятий при развитии управления.

Следует особенно отметить, что коллектив научной организации является психологически сложным объектом управления [5; 8; 9]. Эта психологическая сложность связана с рядом факторов, таких как:

- творческих подход к научной деятельности;
- большое влияние неформальных групп, неприятие взглядов других неформальных групп;
- повышенная конфликтность научных работников научных организаций [5; 7, 13, 17].

Рассмотрим более детально психологические особенности научных работников, которые принимают во внимание в процессе управления научной организацией [20; 21].

У эффективных научных работников присутствуют такие характеристики как самоэффективность, саморегуляция, самостоятельность. Такие научные работники научной организации позитивно относятся к новизне. Они увлечены идеями, у них наблюдается потребность в признании и оценке результатов своей деятельности, как правило, они обладают высокой мотивацией к научной деятельности. Данные качества обуславливает формирование высокой самооценки научных работников, позитивного

образа «Я», что следует учитывать при выборе вида управленческого воздействия и общения.

У научных работников как творческих личностей высокая интеллектуальная активность, способность к произвольной саморегуляции, развитые психические функции, наличие воображения, интуитивные озарения. Такие научные работники имеют потребность в поиске личных смыслов в научной деятельности [11].

Следует подчеркнуть, что у творческих личностей в области научного и технического творчества (изобретатели, конструкторы, ученые-представители технических наук) имеются свои специфические психологические особенности. Для них характерна прагматичность интеллекта, сочетание аналитических и синтетических особенностей мышления, развитые волевые качества (целеустремленность, настойчивость) организаторские способности, твердость в отстаивании своих результатов и идей [5; 9; 11].

Отмечено, что у некоторых научных творческих личностей имеются психические акцентуации. Чаще всего это шизоидность, паранойяльность, маниакальность. Однако в большинстве своем они выражены умеренно, находятся под сознательным контролем, поэтому при соответствии профессиональной деятельности и среде они являются весьма ценными психологическими профессионально важными качествами. Нередко именно они обеспечивают высокую результативность научной деятельности [5; 11].

Высокий уровень психологической сложности научных работников предъявляет повышенные требования к оценке эффективности их деятельности. В настоящее время основными критериями оценки являются деятельностные результативные. Часто используются такие критерии, как масштабность, перспективность, вид влияния на совместную деятельность. Однако для научных работников важна справедливость и объективность самой оценки, удовлетворенность своей деятельностью [17; 19]. Отсюда следует, что в процессе управления научными организациями необходимо создавать широкую информационную и критериальную основу оценочной деятельности, включающую

психологические составляющие. При отсутствии информации, учитывающей психологические особенности научных работников, в результате оценке деятельности научных работников, может наблюдаться снижение творческой активности научных работников, снижение мотивации научных работников, увольнение таких работников из научной организации и как следствие снижение эффективности работы самой организации.

При управлении научной организацией особое внимание следует уделять формулированию ее целей. Цель формулируется понятной и значимой для научных работников научной организации. Цели могут быть как внешне заданными (заказ), так и формулироваться самой организацией или субъектом ее управления (инициативные) [5]. При управлении необходимо добиваться того, что внешне заданные цели воспринимались научными сотрудниками как свои «кровные». Кроме того, их индивидуальные цели, связанные самореализацией, должны соответствовать (совпадать) с целями деятельности самой организации. Субъекты управления научной организации во многом определяют образование целей, с учетом своих психологических особенностей.

Научная организация как объект управления имеет пространство состояний, то есть совокупность основных значимых параметров (характеристик) функционирования управляемого объекта, а также тенденции их изменения. Параметры состояния научной организации отличаются значительным разнообразием. Например, научные кадры организации как объекта управления имеют следующие параметры состояния: количество, половозрастные характеристики групп, квалификация, образование, опыт, наличие перспективных работников с большим потенциалом и пр. Этот набор характеристик существенно увеличится за счет включения психологических характеристик научных сотрудников, например, потенциала, креативности, перспективности, конфликтности, направленность на развитие и пр. Данные характеристики весьма значимы для эффективно-го управления.

Важно помнить, что научная организация как объект управления должна изменять параметры своего состояния в соответ-



ствии с поставленной целью или программой управления. В свете обсуждаемой проблемы это характеристики интеллектуального потенциала организации, определяющие эффективность ее деятельности.

Процесс управления научной организацией будет эффективным при наличии чувствительности научных работников к управленческому воздействию. Чувствительность — это минимальная сила или значимость конкретного вида управленческого воздействия, после которого начинается целенаправленное изменение характеристик управляемого объекта. Чувствительность научной организации как объекта управления определяется внешними и внутренними факторами. Внутренние факторы — адекватность управленческого воздействия состоянию и характеристикам объектам управления. Важным является управление социальной дистанцией между руководителем и научными работниками, управление мотивацией и интересом, оптимизация функций контроля [5; 9; 15]. Следует отметить, что ряд внутренних факторов могут стимулировать интеллектуальную активность работающих [21].

В заключении хотелось бы отметить, что при выборе руководителя научной организацией, предпочтение следует отдавать авторитетным ученым, которые при этом обладают развитыми управленческими и организаторскими способностями. При применении менеджерского подхода в управлении научной организацией результативность такого подхода будет незначительной. Руководитель научной организацией, как субъект управления, должен обладать различными видами компетентности, особенно психологической, необходимыми материальными, интеллектуальными, административными и другими ресурсами [9].

В результате проведенного анализа проблемы было показано, что научные организации являются особенными объектами управления, отличающимися по своим психологическим и социально-психологическим характеристикам, от других организаций. В первую очередь их отличает психологическая сложность, творческий (творческо-производственный), характер деятельности, необходимость более глубокого учета психологических аспектов взаимодействий. Все это требует развития психологи-

ческой компетентности субъектов управления научными организациями до высокого уровня.

### Список литературы

1. *Абрамова С.Г.* Психологические механизмы управления и о том, как их использовать. — М.: Известия, 2002. — 311 с.
2. *Бабосов Е.М., Бабкин В.П., Мамедов А.К.* Социология управления. — М.: МАКС Пресс, 2012. — 312 с.
3. *Базаров Т.Ю.* Психологические грани изменяющейся организации. — М.: Аспект Пресс, 2007. — 278 с.
4. *Берестнева Е.В.* Проблемы оценки исследовательского потенциала // *Фундаментальные исследования*. — 2015. — № 2(19). — С. 4151–4153.
5. *Войтикова М.А.* Психологические детерминанты эффективного управления кадровой работой научной организации: дис. ... канд. психол. наук: 19.00.03 / Марина Андреевна Войтикова. — М., 2020. — 217 с.
6. *Володарская Е., Лебедев С.* Управление научной деятельностью (социально-психологические аспекты) // *Высшее образование в России*. — 2001. — № 1. — С. 85–94.
7. *Гайдамашко И.В., Войтикова М.А.* Психологические факторы эффективного управления кадровой работой научной организации // *Вестник Тверского государственного университета. Серия «Педагогика и психология»*. — 2019. — № 4(49). — С. 16–25.
8. *Грачев В.В., Зызыкин В.Г.* Руководителям о психологии и акмеологии управления. — М.: СФГА, 2006. — 414 с.
9. *Деркач А.А., Зызыкин В.Г.* Акмеология управления. — Казань: ЦИТ, 2008. — 320 с.
10. *Ермилов В.В., Матвеев В.В.* Теория управления. — СПб.: СПбПУ, 2006. — 290 с.
11. *Зызыкин В.Г., Смирнов Е.А., Синягин Ю.В.* Оценка персонала современной организации. — Иваново: ИФ РАНХ и ГС, изд. «Иваново», 2014. — 244 с.
12. *Зызыкин В.Г., Кирсанов А.И., Пирогов А.И.* Основы общей теории управления (в решении задач управления организацией). — М.: МГППУ, 2019. — 213 с.
13. *Зиновьева Е.Б.* Изучение особенностей формирования личности ме-  
диаменеджера в условиях изменения внешней и внутренней среды //

- Российский государственный гуманитарный университет. — 2016. — № 4(13). — С. 105–113.
14. *Карпов А.В.* Психология менеджмента. Учебное пособие. — М.: Гардарики, 2005. — 584 с.
  15. *Качанов Ю.Л., Шматко Н.А.* Эффективность управления научно-исследовательским коллективом. — М.: Университетская книга, 2010. — 176 с.
  16. *Лебедева Н.А., Королева О.А.* Основы менеджмента и маркетинга: учебное пособие для вузов. — Орел: ОрелГТУ, 2010. — 75 с.
  17. *Маркова А.К.* Психология профессионализма. — М.: Знание, 1996. — 334 с.
  18. *Мошкова Г.Ю.* Личностно-психологические предпосылки научного творчества и их формирование // Грани научного творчества / под ред. А.С. Майданова. — М.: ИФРАН. 1999. — С. 134–174.
  19. Психология менеджмента / под. ред. Г.С. Никифорова. — Харьков: Гуманитарный центр, 2007. — 512 с.
  20. *Разина Т.В.* Структурно-функциональная организация и генезис мотивации научной деятельности: дис. ... д-ра психол. наук: 19.00.03 / Татьяна Валерьевна Разина. — Ярославль, 2016. — 612 с.
  21. *Собкин В.С., Андреева А.И., Рзаева Ф.Р.* Научный сотрудник в своем профессиональном коллективе // Ценности и смыслы. — 2018. — № 3(55). — С. 43–64.

## СОЦИАЛЬНЫЕ ПРЕДСТАВЛЕНИЯ О ПСИХОЛОГИЧЕСКОМ ПОТРЕТЕ

***Гайворонская А.А.***

кандидат психологических наук, доцент,  
инспектор,

Управление научно-исследовательской деятельности  
(научно-исследовательский институт криминалистики)  
Главного Управления криминалистики (Криминалистического центра)  
Следственного комитета Российской Федерации

***Гурьянов Ю.Н.***

доктор психологических наук, профессор,  
Университет мировых цивилизаций имени В.В. Жириновского, Москва

## SOCIAL IDEAS FOR A PSYCHOLOGICAL PORTRAIT

***Gayvoronskaya A.A.***

PhD in Psychological Sciences, Associate Professor,  
Prosecutor,

Department of Research Activities (Institute of Criminology)  
Department of Criminalistics of the Investigative Committee of the Russian Federation  
(Forensic Examination Center)

***Guryanov Yu.N.***

Doctor of Psychological Sciences, Professor,  
V.V. Zhirinovsky University of World Civilizations, Moscow

**Аннотация.** В статье рассматриваются социальные представления о составлении психологического портрета. Методологической основой исследования теория социальных представлений С. Московичи. Единицей анализа личности, используемой для составления психологического портрета, выступают личностные смыслы, содержащиеся в социальных представлениях. Социальные представления являясь базовой процедурой социального мышления связаны с отношением личности к социальной действительности и являются особой формой обыденного коллективного знания.

**Ключевые слова:** портрет, социальные представления, психосемантический подход, личностный смысл, конструкт

**Abstract.** The article discusses social ideas about the compilation of a psychological portrait.

The methodological basis of the research is the theory of social representations of S. Moscovici. The unit of personality analysis used to compile a psychological portrait is the personal meanings contained in social representations. Social representations, being the basic procedure of social thinking, are associated with the attitude of the individual to social reality and are a special form of everyday collective knowledge.

**Key words:** portrait, social representations, psychosemantic approach, personal meaning, construct.

«Портрет» произошло от *φρ.* Portrait — «воспроизводить что-либо, черта в черту» — это изображение или описание какого-либо человека, группы людей, существующих или существовавших в действительности [6]. В портрете должны быть представлены такие описательные характеристики, которые отражали бы, «репродуцировали» бы данную личность от всех других. Для этого важно выявить, что лежит в основе составления портрета, что является единицей анализа личности.

В психологических исследованиях существует проблема с определением, того, что выступает единицами анализа личности. Например, единицами анализа выступали переживания, смыслы, личностные смыслы, действия, поступки. Представления о смысле как психологической категории, которая выступает единицей анализа личности была предложена Л.С. Выготским в рамках культурно — исторической концепции (Выготский, 1982). В совокупности других смыслов, смысл образует иерархическую конструкцию, способную перестраиваться в ходе жизни и в зависимости от опыта трансформировать содержание смыслов в этой иерархии. А.Н. Леонтьев рассмотрел «смысл» при помощи деятельностного подхода, где способы интерпретации действительности, наполняемые разными смыслами, отражают разные мотивы деятельности» (Леонтьев, 1982.). Смысл и личностный смысл характеризует реальные жизненные отношения человека, которая детерминирует развитие личности. Деятельность изменяет, перестраивает мотивы, наполняет их новым содержанием. «Система взаимодействующих факторов, условий

и средств, структур различных отношений и связей, на базе которых возникают и действуют мотивы выступают как направленность человеческой активности» (Леонтьев, 1982.) [3, с. 6]. Психические свойства, смыслы формируются и развиваются через деятельность. Комплекс поступков, их организация в поведенческих схемах, наработка индивидуальных решений, опыт, направленность представляет собой характер.

Для описания, поведения, которое является привычным (типичным), используются социальные представления. Социальные представления являясь базовой процедурой социального мышления связаны с отношением личности к социальной действительности и являются особой формой обыденного коллективного знания (концепция С. Московичи). «Основные функции социальных представлений — сохранение стабильности сознания, детерминация поведения, интерпретация фактов и их включение в существующую у индивида картину мира» (Абульханова, 1999) [1]. В любом представлении содержится смысл-содержание, а также образ. Образ и смысл связаны, так как любому образу соответствует смысл-содержание, а в смысле содержится образ, их описание, включение в происходящие события, помогает воссоздать портрет личности.

В криминалистике психологический портрет используется как способ идентификации личности. Например, А.И. Анфиногенов определяет психологический портрет преступника в качестве метода и результата познания криминального события. Благодаря психологическому портрету, а именно, сведений об особенностях и индивидуальных признаках личности, появившихся в совокупности обстоятельств и следах преступной деятельности способствуют выявлению обстоятельств совершения преступления [2]. Психологический портрет (по Д.А. Головкову, П.И. Пархимовичу, 2004) — это совокупность деятельностно-значимых характерологических, типологических особенностей и признаков личности [3]. Портрет личности (психосемантический подход), представляет собой психологический конструкт при помощи которого реконструируется картина мира личности, где под конструктом понимаются разные представления, разные способы интерпретации для объяснения событий [7].

**Цель исследования** — изучение социальных представлений о психологическом портрете.

**Методы исследования:** метод мини-сочинений, контент и микросемантический анализ.

*В исследовании приняло участие 198 человек, разных возрастных групп, работающие и неработающие, обучающиеся в колледже и вузах и пенсионеры. Все испытуемые были отображены на основе рандомизированного отбора, постоянно проживающие в г. Смоленске и Смоленской области, а также в г. Ростове-на-Дону и в Ростовской области, в г. Брянске и Брянской области.*

В мини сочинениях, для получения индивидуальных и групповых социальных представлений при описании портрета личности, респондентов просили ответить на вопросы:

- *Что такое портрет личности?*
- *Из чего состоит портрет личности?*

Обнаружение в интерпретации психологического портрета разных объяснений, выявление психологических характеристик процесса интерпретирования (интеллектуальных / когнитивных / или оценочных), а именно — противоречивость в интерпретации, проблемность (глубина интерпретации) и контекст интерпретации — (широта, разнообразие) способствовало изучению психологического портрета личности.

### Описание и анализ результатов исследования

Контент-анализ протоколов мини-сочинений позволил получить описанию конструкта «портрет личности». Описание портрета личности содержало такие контенты: *внутренний мир, «расшифровка» личности, типологические особенности, признаки, личностная сфера, внутренний мир человека, характерные особенности, комплексная психологическая характеристика, человеческие качества, поведенческие манеры, инструмент, позволяющий ближе узнать человека, средства, показатели, содержит критерии* и др.

Категории, описывающие конструкт «портрет личности» отражают:

- комплексную характеристику качеств,

- инструмент для изучения человека,
- внутренний мир,
- сфера личности.

В протоколах упоминаются конструкты портрета, связанные с деятельностью личности, ее возможностями, потребностями, интересами. Например, «Если человек военный, то его портрет будет связан с такими качествами как смелость, решительность» (Таня, 18 л.). Также в портрете содержится совокупность свойств, характеристик. Из мини-сочинения Лены (20 л.): «Психологический портрет должен содержать что-то общее, что есть в любом портрете, но должно быть и отличным от других портретов», «Портрет личности — это краткий срез свойств и характеристик, актуальных на данный момент времени» (Настя, 20 л.).

Воспитание и самовоспитание, культурная идентичность могут находить свое отражение в характеристиках, содержащихся в портрете личности. Например: «Воспитанность очень важна для человека, потому что с ним приятно общаться, он соблюдает правила приличия» (Елена, 20 л.), «Те, кто живет на севере — более скрытные люди. Они спокойны и им ничего не надо» (Анатолий, 28 л.). Внутренний мир описывался респондентами как уникальный мир, содержащий убеждения, ценности, принципы. Например: «Человек с богатым внутренним миром — интересный собеседник» (Мария, 18 л.).

Психологический портрет, по мнению респондентов, нужен для того, чтобы:

- уметь найти подход к личности,
- установить линию поведения для эффективного общения,
- выявить «сильные и слабые стороны» при взаимодействии,
- выявить скрытые психологические травмы,
- выявить совместимость,
- определить соответствие позиционируемым качествам («быть и казаться»),
- определить перспективы сотрудничества,
- прогнозировать поведение в определенной ситуации,
- определить лучшего кандидата на должность,
- помогает «взглянуть на себя с другой стороны».



При описании из чего состоит портрет личности, в протоколах указывался тип темперамента. Ведущая содержательная психологического портрета — это тип высшей нервной деятельности (совокупность врожденных и приобретенных свойств нервной системы, определяющих темперамент личности): сильный, уравновешенный, подвижный; сильный, уравновешенный, инертный; сильный, неуравновешенный; слабый.

Особенно важно для респондентов, оказалось наличие или отсутствие волевых качеств, таких как самоконтроль, самооценка, дисциплинированность, организованность. Учет в психологическом портрете таких качеств передает уровень осознанности, способы контроля над собой. Рассматривались также в протоколах такие конструкты как интеллектуальные качества: творческое мышление, логичность, гибкость (подвижность).

При составлении портрета личности, по мнению респондентов, важно учитывать персональные данные — пол, возраст, внешние параметры, а также социальный статус — должность, специальность, семейное положение. Например, «В наше время важно знать половую ориентацию человека, потому что существуют люди, у которых поведение может измениться лишь от того к какому полу они себя причисляют» (Вера, 20 л.), «Пожилой человек выглядит уверенно потому, что у него много знаний о жизни...» (Сергей, 18 л.).

Понимание таких особенностей необходимо для того, чтобы моделируемые характеристики соответствовали социальной ситуации, в которой находится личность. Небольшая биография, где указаны основные, самые важные события и моменты жизни помогут более точно установить характерные особенности данной личности, выявить ведущие поведенческие схемы, прогнозировать действия и поступки. Например, «Я знаю, что И.И. принимал участие в боевых действиях, и поэтому у него взрывной характер. Он совсем без тормозов» (Люся, 19 л.).

По мнению респондентов, для получения психологического портрета лучше применять проективные методики. Наиболее часто в протоколах упоминались такие методики как пятна Роршаха, тест Люшера, Тест Сонди, психогеометрический тест С. Деллингера, рисуночные тесты («несуществующее живот-

ное», «дерево», «слон» и др.). Использование классических методик, по мнению респондентов, слишком скучно и неинтересно.

Не менее важный конструкт в психологическом портрете — коммуникативные способности, которые обеспечивающие эффективность общения, а именно, восприятие и оценку себя, окружающих, понимание, структурирование и передача полученной информации, выступление перед другими и умение подстраиваться под того с кем происходит общение, восприятие и интерпретация вербальных и невербальных сигналов, умение понимать подтекст и контекст, а также предвидеть траекторию развития разговора и др.

Категории, полученные в ходе исследования, описывают содержание, на основе которого строится портрет личности:

- 1) тип высшей нервной деятельности,
- 2) волевые качества,
- 3) нервно-психическая устойчивость (энергичность, реактивность, возбудимость, терпеливость, самообладание и др.);
- 4) когнитивные способности:
  - *критичность — отсутствие критичности,*
  - *логичность — алогичность,*
  - *креативность — шаблонность,*
  - *ригидность — гибкость,*
  - *простота — сложность,*
  - *конформность — неконформность,*
  - *уровни обобщения (высокий средний, низкий),*
  - *понимание — непонимание условного смысла,*
  - *легкость — сложность в установления логических (вербальных и наглядно-образных) связей и отношений,*
- 5) коммуникативные способности (установление контакта, поддержание коммуникации и др.),
- 6) коммуникативный стиль (доминантный, драматический, спорный, успокаивающий, внимательный, дружеский и др.),
- 7) эмоциональные характеристики (общий эмоциональный тонус, сила эмоциональных реакций).

## Выводы

В результате проведенного исследования можно сделать вывод, что использование социальных представлений к интерпретации «портрета личности» способствует раскрытию устойчивых характеристик, которые образуют стереотипы (клише) о составлении психологического портрета, а именно, как уровни категоризации, выделенные в ходе исследования, соотносятся со значимыми темами, описывающими психологический портрет. Для респондентов портрет личности — это комплексная характеристика качеств, отражающих направленность личности на ту или иную деятельность, и используется как инструмент изучения человека. При этом, при составлении психологического портрета могут возникать погрешности (искажения реальных характеристик), так как субъективность оценок (фрагментарность представлений), экспектации, когнитивные искажения могут вносить свои коррективы в психологический портрет.

## Список литературы

1. *Абульханова К.А.* Психология и сознание личности (проблемы методологии, теории и исследования реальной личности. — М.: МПСИ, 1999. — 224 с.
2. *Анфиногенов А.И.* Психологический портрет преступника, его разработка в процессе расследования преступления: дис. ... канд. психол. наук.: 19.00.06. — М., 1997. — 183с.
3. *Головков Д.А., Пархимович П.И.* Юридическая психология: Учеб. пособие / авт.-сост.: Д.А. Головков, П.И. Пархимович. — Мн.: Акад. МВД Респ. Беларусь, 2004. — 144 с.
4. *Леонтьев А.Н.* Мотивация и психологические механизмы ее формирования. — Новосибирск: ГП «Новосибирский полиграфкомбинат». 2002. — 264 с.
5. *Леонтьев Д.А.* Опыт методологического осмысления практик работы с личностью: фасилитация, ноотехника, жизнетворчество // Консультативная психология и психотерапия. — 2012. — № 4. — С.164–185.

6. *Фасмер М.* Этимологический словарь русского языка / Макс Фасмер; пер. с нем. и доп. О.Н. Трубачева. — 4-е изд., стер. — М.: Астрель; АСТ, 2007.
7. Психосемантический портрет экстремистки ориентированной личности / Е.Н. Холопова, А.А. Гайворонская // Юридическая психология. — 2016. — № 4. — С. 10–14.

## ВЕГЕТАТИВНО-РЕЗОНАНСНЫЙ ТЕСТ КАК МЕТОД ПСИХОДИАГНОСТИКИ

***Данкина М.А.***

студент

Университет мировых цивилизаций имени В.В. Жириновского, Москва

***Минаева А.О.***

студент,

Университет мировых цивилизаций имени В.В. Жириновского, Москва

***Гиголаев В.З.***

преподаватель , кафедра психологии,

Университет мировых цивилизаций имени В.В. Жириновского, Москва

***Шевченко Н.В.***

преподаватель , кафедра психологии,

Университет мировых цивилизаций имени В.В. Жириновского, Москва

## VEGETATIVE RESONANCE TEST AS A METHOD OF PSYCHODIAGNOSTICS

***Dankina M.A.***

student,

V.V. Zhirinovskiy University of World Civilizations, Moscow

***Minaeva A.O.***

student,

V.V. Zhirinovskiy University of World Civilizations, Moscow

***Gigolaev V.Z.***

Lecturer, Department of Psychology,

V.V. Zhirinovskiy University of World Civilizations, Moscow

***Shevchenko N.V.***

Lecturer, Department of Psychology,

V.V. Zhirinovskiy University of World Civilizations, Moscow

**Аннотация.** В данной работе рассматривается вегетативно-резонансный тест, принцип его работы, а так же возможность использовать ВРТ как метод психодиагностики

как частными так психологами и психотерапевтами, так и психологическими клиниками/центрами

**Ключевые слова:** вегетативно-резонансный тест, психодиагностика, диагностика, психология, психика, психические состояния.

**Abstract.** This paper discusses the autonomic resonance test, the principle of its operation, and the possibility of using ART as a method of psychodiagnostics, both by private psychologists and psychotherapists, and by psychological clinics/centers

**Key words:** vegetative resonance test, psychodiagnostics, diagnostics, psychology, psyche, mental states.

Вегетативно-резонансный тест — это метод определения наличия патологии в организме, разработанный в 1978 году в Германии врачом Х. Шиммелем и основанный на теории электромагнитного взаимодействия объектов живой и неживой природы [1].

Аппарат, с помощью которого проводится тестирование, содержит информацию о частотах, соответствующих внутренним органам человека, вирусам, бактериям, минералам и т.д. Посылая эти частоты (электромагнитные колебания) в организм человека, врач может выявить причину и место нарушений по наличию аналогичных колебаний, получив резонанс в биологически активной точке.

Некоторые клиники утверждают, что ВРТ эффективен на 80–90%, некоторые [5]

Также есть узкий круг психологов-психотерапевтов выступающих за эффективность метода и применения его в психодиагностике [2].

Но частные психологи используют его крайне редко из-за высокой стоимости аппарата и его маломобильности. Я не встречала упоминаний об использовании ВРТ в психологических клиниках.

В классическом варианте проводится полная диагностика всего организма данным аппаратом в течении 15–20 минут, но мы рассматривали отдельно узкий круг характеристик интересных и подходящих для нашего исследования

Данный аппарат имеет несколько психологических характеристик для диагностики, в нашем случае это переутомление,

психическую нагрузку, вегетативное отягощение, уровень эмоционального возбуждения, депрессивное расстройство, эндогенный синдром и ощущение одиночества (и некоторые гомеопатические средства, помогающие справиться с ним), оценка психического состояния, определение уровня стресса и степени физической перегрузки организма. Так же этот аппарат проводит магнитную терапию, которая снимает нагрузку, улучшает показатели и реакцию организма, неоднократное применение магнитной терапии улучшает состояние организма.

Противопоказания к применению вегетативно-резонансного теста:

- наличие электрокардиостимулятора;
- эпилепсия (приступ), судорожный синдром (приступ);
- состояние острого психического возбуждения, алкогольное и наркотическое опьянение;
- повышенная чувствительность к электрическому току.

При обследовании ВРТ выявляются причины заболеваний следующих систем человека [3]:

- 1) эндокринной;
- 2) иммунной;
- 3) нервной, в том числе ЦНС;
- 4) легочной;
- 5) сердечно-сосудистой;
- 6) пищеварительной;
- 7) мочеполовой;
- 8) костно-суставной систем.

Помимо этого, ВРТ выявляет отравление в результате воздействия гепатогенной нагрузки, электромагнитного излучения и солей тяжелых металлов.

Посредством ВРТ можно определять инфицированность организма разными паразитами, бактериями и вирусными инфекциями с определением их типа [4].

По результатам ВРТ врач осуществляет коррекцию этих процессов гомеопатическими препаратами, химически не агрессивными для организма и не имеющими вредных побочных действий.

Мы проводили вегетативно-резонансный тест на двух группах испытуемых: преподавателей — 2 человека и студенты — 3 человека.

У группы преподавателей наблюдается явное переутомление, высокий уровень психической нагрузки, усталость, неравномерная работа организма, в начале наблюдалась низкая реакция организма на импульс и низкий уровень эмоционального возбуждения.

У группы студентов наоборот наблюдалось эмоциональное возбуждение, бодрость отсутствовали переутомление и усталости, стабильный эмоциональный фон без нарушений и перекосов.

Ни у одного из исследуемых не выявились вегетативное отягощение, депрессивный и эндогенный синдромы, ощущение одиночества и разочарования.

В итоге, мы пришли к выводу, что ВРТ действительно эффективен как метод психодиагностики, он может выявить общее эмоциональное состояние организма, переутомление, депрессивный и эндогенный синдромы, чувство одиночества и разочарования у клиента, а также провести магнитную терапию, что заметно облегчает процедуру диагностики для психолога, но для работы с аппаратом требуются определенные навыки для считывания и интерпретации результатов.

### Список литературы

1. *Давыдова И.Н.* Психология предназначения. Теория и практика. Сборник трудов. — М., 2020. — С. 285.
2. *Спасова Н.В.* Разработка и научное обоснование восстановительной коррекции вегетативных дисфункций у студентов методом компьютерной рефлексотерапии: дис. / Российский научный центр восстановительной медицины и курортологии. — М., 2008. — С. 271.
3. *Сероштан Е.П.* Эмоционально-акупунктурные (тонусно-силовые) конституции в диагностике приоритетной патологии // Научно-практический журнал «Прикладная кинезиология». — 2008. — № 10–11 — С. 29.
4. Биорезонанс — фикция или миф// <https://web.archive.org/web/20120428154828/http://www.herpes.net.ua/brt-fik.html>.
5. Биорезонанс // <https://ru.wikipedia.org/wiki/Биорезонанс>.



## ВЛИЯНИЕ ЭЛЕМЕНТОВ НАЦИОНАЛЬНОГО КОСТЮМА НА СОВРЕМЕННУЮ МОДУ

***Евграфова Л.Д.***

магистрант,

Университет мировых цивилизаций имени В.В. Жириновского, Москва

***Суркова К.С.***

магистрант,

Университет мировых цивилизаций имени В.В. Жириновского, Москва

***Сичкарь Т.В.***

кандидат технических наук, доцент,

декан факультета дизайна и цивилизационных коммуникаций

Университет мировых цивилизаций имени В.В. Жириновского, Москва

## INFLUENCE OF NATIONAL COSTUME ELEMENTS ON MODERN FASHION

***Evgrafova L.D.***

master's student,

V.V. Zhirinovsky University of World Civilizations, Moscow

E-mail: evgrafova\_99@mail.ru

***Surkova K.S.***

master's student,

V.V. Zhirinovsky University of World Civilizations, Moscow

E-mail: s.kristos@list.ru

***Sichkar T.V.***

PhD of technical sciences, Associate Professor,

dean of the faculty of design and civilizational communications,

V.V. Zhirinovsky University of World Civilizations, Moscow

E-mail: ditava1@mail.ru

**Аннотация.** Статья посвящена актуальной теме, поскольку сегодня многие дизайнеры моды находят вдохновение в народных костюмах и традициях различных народов. Многие страны используют национальный костюм как символ идентич-

ности, и дизайнеры могут помочь в сохранении этой культурной наследственности, включая элементы национального костюма в свои коллекции. Кроме того, использование элементов национального костюма может стать способом сохранения и продвижения национальных традиций и культуры. В статье приведены исторические тенденции традиционной одежды в Бразилии. Авторы перечисляют элементы традиционной одежды Бразилии. Статья содержит также факты о современной моде в Бразилии. Авторы указывают на связь между прошлым и современностью в моделировании национального костюма, которая проявляется в использовании элементов и цветов традиционной одежды, которые сохраняют свою актуальность и в настоящее время. В статье сделан вывод о том, что элементы традиционного костюма Бразилии имеют значительное влияние на современную моду. Они отражают богатое наследие бразильской культуры и придают уникальный стиль и характер любой одежде. Использование этих элементов позволяет дизайнерам создавать уникальные коллекции, которые отражают дух Бразилии и ее культуры.

**Ключевые слова:** культура, мода, национальный костюм, прошлое, современность.

**Abstract.** The article is devoted to a relevant topic, because today many fashion designers find inspiration in folk costumes and traditions of different nations. Many countries use national costume as a symbol of identity, and fashion designers can help to preserve this cultural heredity by including elements of national costume in their collections. In addition, the use of national costume elements can be a way to preserve and promote national traditions and culture. The article presents the historical trends of traditional dress in Brazil. The authors list the elements of traditional Brazilian clothing. The article also contains facts about contemporary fashion in Brazil. The authors point to the connection between the past and the present in the modeling of the national costume, which is manifested in the use of elements and colors of traditional clothing, which remain relevant at the present time. The article concludes that elements of Brazilian national costume have a significant influence on modern fashion. They reflect the rich heritage of Brazilian culture and give a unique style and character to any clothing. The use of these elements allows designers to create unique collections that reflect the spirit of Brazil and its culture.

**Key words:** culture, fashion, national costume, past, modernity.

Наряд является неотъемлемой частью культуры любой страны. Каждая страна имеет свою уникальную традиционную одежду, которая представляет ее культурный и социальный статус. Тип одежды, которую носили люди, определяется историей

своей страны, ее климатическими условиями, традициями и этническими группами, населявшие или населяющие ее [8].

Бразилия — это огромная страна с богатой культурой, поэтому трудно говорить о единой национальной одежде. Одежда в Бразилии славится своей изысканностью и пикантностью, притягательными расцветками и красочным дизайном [1]. В разных регионах Бразилии люди носят различные виды традиционной одежды, отражающие их историю, климат, религиозные и этнические традиции.

В Южном регионе Бразилии проживает смесь немецких, русских и итальянских иммигрантов. В то время как в Рио-де-Жанейро, преобладают выходцы из Англии, Португалии и Африки [7].

Одежда, которую носят люди в области Байи отражает эту культуру. Традиционная одежда, изготовленная из ткани, обычно вышивается вручную. Это позволяет создать уникальные и красочные узоры, которые могут отражать историю, религию или принадлежность к какому-то племени.



*Рис. 1.* Вышивка техникой Ришелье в традиционной одежде области Байи [2]

Техника вышивки Ришелье включает использование ниток различных цветов и толщин, которые сочетаются, чтобы создать уникальный дизайн. Часто используются такие цвета, как зеленый, желтый и красный, которые являются символами жизни, богатства и любви соответственно.

Традиционная одежда с вышивкой может быть выполнена в различных стилях и формах. Например, женщины могут носить длинные платья с обширными юбками, которые вышиты вручную, а мужчины могут носить облегчающие брюки и рубашки с вышивкой на груди. Все это создает уникальный и красивый вид, который отражает культуру и традиции народов Байи.

Наиболее типичной одеждой региона Байи является традиционный костюм *sandomblé*, характерный для исповедующих афро-бразильскую анимистическую религию, распространенную и в других областях Бразилии (рис. 2).



*Рис. 2. Традиционный костюм sandomblé [6]*

Праздничный вариант одежды выполняется из тонкой батистовой ткани. В комплект входит белая блуза, отделанная по горловине широким воланом, обильно украшенная вышивкой ришелье, кружевами, лентами. Широкая длинная юбка, также белого цвета, объемна, но без излишних складок, для удобства в движении, также украшена кружевами. Длина юбки, количество украшений зависит от того, по какому случаю одет наряд (рис. 3).



Рис. 3. Праздничный вариант *sandomblé* [6]

Многочисленное использование различных украшений: бус, больших серег, браслетов, — имеет явно африканские корни.

Голову украшает по-особому повязанный шарф (платок) — некоторое подобие тюрбана. Платок может также подпоясывать юбку или повязываться по линии талии (груди), чтобы подчеркнуть фигуру женщины.

В качестве нижнего белья одеваются пышные подъюбки, а также длинные панталоны-бермуды, которые украшены вышивками ришелье (рис. 4).

В целом, одежда, которую носят люди в Рио-де-Жанейро, отражает местную культуру и климатические условия. В Рио-де-Жанейро, как правило, довольно жарко и влажно, поэтому люди предпочитают одежду, которая позволяет им чувствовать себя

комфортно в течение дня. Она легкая, яркая и удобная, что подходит для активного отдыха на пляже или прогулок по городу. Кроме того, яркие цвета и узоры в одежде отражают жизнерадостный и яркий характер местных жителей и добавляют позитива в общую атмосферу.



Рис. 4. Нижнее белье региона Bahia [6]

Н.С. Константинова указывает на то, что «на сегодняшний день Бразилия является одним из ведущих игроков на арене мировой фэшн-индустрии, будь то одежда, обувь, аксессуары или ювелирные украшения» [4].

Культура моды в Бразилии имеет свои уникальные черты, которые делают стиль бразильских девушек особенным.

1. Не носят одежду черного цвета. Предпочитают яркие цвета в своих нарядах: красный, розовый, оранжевый и ярко-синий.
2. Фокусируются на уходе за собой. Стараются выглядеть красиво и привлекательно, даже если носят простую легкую одежду. Они уделяют много внимания своей внешности, поэтому ухаживают за своей кожей и волосами, что делает их выглядеть еще более привлекательно.

3. Всегда надевают аксессуары. Они любят носить серьги, кольца, браслеты и шарфы. Не забывают про сумки, которые также являются важной частью их наряда.
4. Любят всевозможные принты и не боятся экспериментировать с ними. Выбирают наряды с яркими и необычными узорами: геометрическими, цветочными, или даже экзотическими.
5. Отдают предпочтение обуви на каблучке. Предпочитают носить туфли, сандалии и ботинки на высоких каблуках, которые делают их более изящными и женственными. Кроме того, это также позволяет им выглядеть выше и стройнее [9].

Современная мода в Бразилии очень разнообразна и включает в себя как местные тенденции, так и мировые тенденции, а также сильно зависит от региона страны и культурных влияний. Современная мода в Бразилии также отражает многообразие этнических групп и культурных традиций страны. Многие дизайнеры в своих коллекциях используют традиционные бразильские узоры, кройки и материалы, чтобы создавать уникальный и аутентичный стиль.

Связь между прошлым и современностью в формировании национального костюма проявляется в использовании элементов и цветов традиционной одежды, которые сохраняют свою актуальность и в настоящее время.

Способы использования костюма в качестве источника создания нового в дизайне одежды могут быть самыми различными. Они не копируют отдельные детали или орнаменты, не переносят их на современный модный костюм. Изучается форма, конструкция, цвет, орнамент — как элементы художественной композиции национальной одежды, среды, в которой она существовала. В творчестве современных дизайнеров происходит процесс прорастания дедовского наследия и слияния с современным костюмом [3].

Одним из элементов национального костюма, который нашел отражение в современной моде, являются яркие и красочные принты. Традиционные бразильские принты используют яркие цвета и узоры, которые символизируют природу и культуру

Бразилии. Сегодня эти принты используются во многих модных коллекциях, не только в Бразилии, но и во всем мире (рис. 5).



*Рис. 5. Яркие красочные принты [5]*

Еще одним элементом, который нашел свое место в современной моде, является бразильская вышивка. Бразильская вышивка известна своей сложностью и тонкостью, и используется для создания уникальных деталей на одежде. Бразильская вышивка может быть найдена на различных элементах одежды, таких как платья, юбки, топы и аксессуары (рис. 6).

Кроме того, в современной моде используются цветочные гирлянды. Эти элементы, характерные для традиционной одежды бразильских женщин, до сих пор используются в современной моде (рис. 7).

Цвета национального флага Бразилии также нашли свое место в современной моде — зеленый, желтый и синий. Эти цвета используются в различных элементах одежды, начиная от купальников и заканчивая повседневной одеждой. В некоторых случаях дизайнеры добавляют другие яркие цвета, чтобы подчеркнуть основные (рис. 8).





Рис. 6. Бразильская вышивка [5]



Рис. 7. Цветочные гирлянды [5]



*Рис. 8.* Коллекции моделей современных дизайнеров в традиционных цветах бразильского флага [5]

Кроме того, многие бразильские дизайнеры используют ткани из натуральных материалов, чтобы подчеркнуть культурное наследие страны и создать экологически чистую продукцию (рис. 9).

Наконец, важным аспектом бразильской моды является экологическое производство, которая становится все более популярной в стране. Многие бразильские дизайнеры и бренды используют натуральные материалы, чтобы снизить негативное воздействие на окружающую среду.

Таким образом, элементы национального костюма Бразилии имеют значительное влияние на современную моду. Они отражают богатое наследие бразильской культуры и придают уникальный стиль и характер в одежде. Использование этих элементов позволяет дизайнерам создавать уникальные коллекции, которые отражают дух Бразилии и ее культуры.



Рис. 9. Коллекции моделей современных дизайнеров из натуральных материалов [5]

### Список литературы

1. Бразильский национальный костюм. Национальный костюм Бразилии [Электронный источник]// Режим доступа: URL: <https://madamdragoman.ru/brazilskii-nacionalnyi-kostyum-nacionalnyi-kostyum-brazilii-lenty/> (дата обращения: 21.04.2023).
2. Бразильский национальный костюм женский [Электронный источник]// Режим доступа: URL: <https://o-tendencii.com/moda/23413-brazilskij-nacionalnyj-kostjum-zhenskij-74-foto.html> (дата обращения: 21.04.2023).
3. Влияние народного костюма на современную моду// Материалы IV Международной студенческой научной конференции «Студенческий научный форум»// URL: <https://scienceforum.ru/2012/article/2012002614> (дата обращения: 21.04.2023).
4. Константинова Н.С. Бразилия и Россия: мода в контексте национальной идентичности/ Н.С. Константинова// Латиноамериканский исторический альманах. — 2020. — № 25. — С. 164–174. — DOI 10.32608/2305-8773-2020-25-1-164-174.

5. Красивые платья: модные тенденции весна-лето 2021 [Электронный источник]// Режим доступа: URL: <https://mylitta.ru/4819-modnie-platya-2021.html> (дата обращения: 21.04.2023).
6. Национальная одежда Бразилии. Ч. 1: camdomblé [Электронный источник]// Режим доступа: URL: [https://www.liveinternet.ru/users/natali\\_soler/post245740612](https://www.liveinternet.ru/users/natali_soler/post245740612) (дата обращения: 21.04.2023).
7. Национальный костюм Бразилии кратко [Электронный источник]// Режим доступа: URL: <https://obrazovanie-gid.ru/pereskazy1/nacionalnyj-kostyum-brazilii-kratko.html> (дата обращения: 21.04.2023).
8. Традиционная одежда Бразилии [Электронный источник]// Режим доступа: URL: <http://eclobber.ru/traditsionnoy-odezhda-brazilii/> (дата обращения: 21.04.2023).
9. 5 модных правил бразильских девушек, которые делают их стиль особенным [Электронный источник]// Режим доступа: URL: <https://lisa.ru/moda/570572-5-modnyh-pravil-brazilskih-devushek-kotorye-delayut-ih-stil-osobennym/> (дата обращения: 21.04.2023).

## ГЕНДЕРНЫЕ ОСОБЕННОСТИ ПРОЯВЛЕНИЯ АВТОРИТАРНОСТИ ГОСУДАРСТВЕННЫХ СЛУЖАЩИХ

**Матвеева И.П.**

кандидат социологических наук, доцент кафедры психологии,  
Университет мировых цивилизаций имени В.В. Жириновского, Москва

**Юдина А.С.**

магистр,  
Университет мировых цивилизаций имени В.В. Жириновского, Москва

## GENDER FEATURES OF THE MANIFESTATION OF AUTHORITARIANISM OF CIVIL SERVANTS

**Matveeva I.P.**

PhD in Social Sciences , Associate Professor of the Department of Psychology,  
V.V. Zhirinovskiy University of World Civilizations, Moscow

E-mail: matveeva.inuka@yandex.ru

**Yudina A.S.**

master,  
V.V. Zhirinovskiy University of World Civilizations, Moscow

E-mail: anastasia\_ldpr@mail.ru

**Аннотация.** Данная статья посвящена рассмотрению гендерных особенностей авторитарности государственных служащих. В статье сделан акцент, что в современных условиях количество женщин-госслужащих, в том числе, занимающих руководящие должности, значительно увеличилось. Зачастую мужчинам и женщинам, предъявляются совершенно одинаковые требования, однако стиль руководящей деятельности мужчин и женщин имеет ряд отличий. Мужской стиль управления является более агрессивным и направленным на четкое достижение своей цели, победу над конкурентами. Женщины, наоборот, менее агрессивны. Они склонны использовать в управленческой деятельности демократический (коллегиальный) стиль, принимая во внимание внешние факторы и проявляя эмпатию к окружающим.

**Ключевые слова:** авторитарность, гендер, государственные служащие, внутренние качества, социальное влияние.

**Abstract.** This article is devoted to the consideration of the gender characteristics of the authoritarianism of civil servants. The article emphasizes that in modern conditions, the number of female civil servants, including those holding senior positions, has increased significantly. Often, men and women are presented with exactly the same requirements, but the style of leadership of men and women has a number of differences. The male management style is more aggressive and aimed at clearly achieving his goal, winning over competitors. Women, on the contrary, are less aggressive. They tend to use a democratic (collegial) style in their management activities, taking into account external factors and showing empathy for others.

**Key words:** authoritarianism, gender, civil servants, internal qualities, social influence.

В последние годы произошли существенные различия между количеством женщин и мужчин на государственной службе. Все больше и больше женщин занимают высокие посты, становятся руководителями подразделений и отделов.

Чаще всего, и мужчинам и женщинам руководителям, предъявляются совершенно одинаковые требования, однако, важно отметить, что существует ряд отличий в профессиональной деятельности мужчин и женщин.

Вместе с гендерными особенностями в стиле работы и руководстве государственных служащих в ракурсе внимания ученых оказываются различия между стратегией поведения, в частности проявление авторитарных качеств личности.

Гендерные характеристики личности активно изучалась такими учеными, как В.В. Абраменкова, Р. Бэрн, Э. Гиддес, Д.Ричардсон, В.Е. Каган, И.С. Клецина, А.В. Либин, И.И. Лунин, Т.И. Юферова и др. [9].

Гендерная концепция разграничивает социальный и биологический пол. Термин «гендер» определяет комплекс культурных и социальных норм, которые предписываются со стороны общества людям в зависимости от их биологического пола. Гендерная система отражает ожидания и культурные оценки, адресуемые людям в зависимости от их пола [16].

В отечественной и зарубежной исследовательской литературе существует множество различных определений гендера, но все они сходятся в принципах равенства мужчин и женщин в об-

пчестве, равная доступность выбора рабочих мест, возможность участия в выборах и т.д.

Гендерные исследования направлены на изучение стереотипов восприятия межличностных отношений, своей модели поведения, ориентируясь на принадлежность к полу.

Проблема авторитарности личности изучалась отечественными и зарубежными учеными различных областей знаний: политологами, социологами, психологами, философами и т.п. В частности данной проблематикой занимались Б. Альтемейер, Т. Адорно, Дж. Даккит, Дж. Рэй. Э. Фромм, В. Райх, К. Стеннер, и др. [5].

Проведенные исследования показывают, что авторитарность отражает отношение личности к аспектам доминирования и является комплексом социальных установок,

Авторитарность, как социально-психологическое явление, исследуется в ракурсе концепции авторитарной личности и связана с теоретическим представлением об особом типе личности, который ориентирован на тоталитарную или авторитарную диктатуру и требует подчиняться выбранному «авторитету», покоряться власти силы [3].

Э. Фромм рассматривая авторитарность подчеркивает ее связь с консервативностью, агрессивностью, стереотипностью мышления, страстным желанием власти, ненавистью к представителям других этнических групп, конформизмом и т.п. [17].

Модель поведения при которой необходимой составляющей работы любого сообщества является статусное различие, а также использование власти свойственна для использования авторитарной личностью. А. Адлером, Э. Фроммом и К. Хорни были определены главными мотивами авторитарной личности:

- стремление к власти;
- готовность к подчинению авторитету;
- превосходство [13].

А. Адлер при изучении авторитарной личности связывал ее с невротичностью характера человека. [2] Он описывал такие черты свойственные авторитарной личности, как стремление к превосходству и личной власти и считал, что характер человека формируется в детстве, как и стремление к власти, самоут-

верждению за чужой счет, базирующихся на чувстве неполноценности. Именно это чувство в совокупности с тревожностью и заставляет ребенка строить идеализированные цели, стремиться к превосходству, тем самым давая себе временное успокоение, контроль. У таких людей получение власти не является конечной целью, как таковой, а необходимо лишь для того, чтобы отодвинуть решение проблемы собственной значимости.

К. Хорни считала, что у тревожных людей стремление к власти и превосходству является альтернативой стремления нормального человека к любви и привязанности. Человек пытается избавиться от тревожности с помощью ослабления социальных контактов, интроверсии, ежели в любви у человека наоборот увеличивается желание контактировать с другими людьми [18].

Проблема авторитарного сознания подробно изучалась Э. Фроммом в рамках социально-психологического анализа. Понятие «социальный характер» составляет основу его теории. Он понимал «социальный характер», как совокупность черт большинства членов определенной социальной группы, возникших в результате общего для них образа жизни и общих переживаний [17].

Но невозможно говорить о том, что авторитарность личности формируется лишь из внутренних качеств, она неотвратимо связана с обществом и его социальным влиянием на личность. А. Адлер уверял, что авторитарность — это массовое явление. На примере Германии двадцатых годов прошлого столетия мы можем сделать вывод, что в действительности влияние внешних условий, таких как экономический кризис и падение авторитета власти привело к росту авторитарных настроений в обществе. От своего страха и бессилия люди идут к этой модели поведения [1].

Глобальный вклад в изучение понятия «авторитарная личность» внес Т. Адорно, который рассматривал не только теоретическую базу, но и провел эмпирические исследования и после этого смог выделить ряд особенностей. Он делал акцент, что для авторитарной личности характерны авторитарная агрессия, деструктивность и цинизм, устойчивая приверженность ценностям среднего класса, стереотипность и предрасположенность



к мистике, стремление к силе и твёрдости, авторитарное подчинение, проективность, анти-интрацепция, морализаторство по вопросам сексуальной жизни [3; 14].

Б. Альтемейер считал, что формирование авторитарной личности осуществляется с помощью социума и берет свое начало в раннем возрасте, когда ребенок подражает старшим и только начинает ассоциировать себя с миром. Ученый выделил три качества авторитарной личности: приверженность традициям, полное и безоговорочное подчинение власти и авторитету, агрессия относительно групп, к которым властью поощряется негативное отношение.

Однако, несмотря на некоторые сходства в теории Б. Альтемейера и Т. Адорно различия достаточно существенны. Авторитарную агрессию Б. Альтемейер рассматривал, как агрессию для защиты власти и ее обязательно поддержат авторитетные люди [3; 4].

Для определения уровня авторитарности Т. Адорно была разработана шкала Авторитаризма Правого Толка (RAW), но из-за смещения авторитаризма с консерватизмом и загруженность пунктов теста идеологией и необходимость вычисления левого авторитаризма ставили под сомнения шкалу [3].

Наиболее значимой теорией современности, рассматривающей авторитарность личности, является концепция Дж. Даккитта. Он утверждает, что авторитаризма — это свойство группы, т.к. приверженность ценностям одной группы ведет к отрицанию ценностей других групп [7].

С. Фелдман преподнес новое понимание, в соответствии с которым авторитарность личности возникает в следствие конфликта между личной автономией и социальный конформностью. По его утверждению консерватизм не должен быть компонентом меры авторитаризма и главное преимущество мер социальной комфортности автономии состоит в том, что она не включает в себя консервативное содержание [6].

В отечественной психологии изучение феномена авторитарной личности произошло лишь в начале девяностых годов прошлого столетия. В этот период было проведено первое исследование авторитарной личности в СССР и США. В нем принимали

свое участие российские психологи М.А. Балакина и В.С. Агеев; проблему авторитарности разрабатывали также А.С. Дмитриев, Н.А. Дьяконова, А.И. Розов, В.А. Самойлова, В.В. Юртайкин и некоторые другие авторы [7].

А.И. Розов считал авторитарность движущей силой развития личности. По его мнению, большинство людей стремятся добиться превосходства в сфере своих интересов или в своем микросоциальном окружении [8].

В.А. Самойлова утверждает, что авторитарный синдром — это устойчивое личностное ядро, однако, проявления авторитарности могут быть обусловлены ситуацией [15]. В частности, условия жизни могут как усиливать, так и снижать некоторые проявления авторитаризма.

Авторитарность (от лат. *autoritas* — влияние, власть) — социально-психологическая характеристика личности, отражающая ее стремление максимально подчинить своему влиянию партнеров по взаимодействию и общению. Авторитарность коррелирует с такими личностными чертами, как слабая рефлексия, завышенная самооценка и уровень притязаний, агрессивность, склонность к следованию стереотипам, и т. п. [10].

Как подчеркивает Меркель Л.В. у авторитарной личности через интериоризацию кроме негативных черт могут формироваться некоторые социально одобряемые и полезные для самого субъекта волевые качества. Также авторитарность связана с целеустремленностью, характеризуемой упорством, задающим направление усилий. Таким образом, при осуществлении своей деятельности авторитарная личность преодолевает различные внутренние и внешние препятствия, с помощью которых у нее развиваются волевые качества. Под этими качествами понимается способность преодолевать трудности, которые создают препятствия на пути к цели. Чем сильнее препятствие, тем большее проявление воли необходимо для решения проблемы [14].

Меркель Л.В. также установила взаимосвязь авторитарности с самоконтролем [13]. Самоконтроль, как личностное свойство, регулирующее поведение заключается в умении сдерживать свои чувства и эмоции, называющиеся выдержкой и самообладанием тоже являются волевыми качествами. Эти качества не-

обходимы для того, чтобы в процессе высокой эмоциональности не совершить необдуманных поступков.

Таким образом, авторитарность является социально-психологической характеристикой личности. Она отражает стремление человека максимально подчинить своему влиянию партнеров по общению и взаимодействию. Она связана с такими личностными чертами, как склонность к следованию стереотипам, агрессивность, завышенная самооценка, чрезмерно высокий уровень притязаний, слабая рефлексия и т.п.

Авторитарность заключается в стремлении к превосходству и личной власти. Однако, с другой стороны, она является движущей силой развития личности. Так, у авторитарной личности через интериоризацию помимо негативных черт могут формироваться некоторые социально одобряемые и полезные для самого субъекта волевые качества, к которым относятся энергичность, выдержка и самообладание, терпеливость и смелость, целеустремленность, настойчивость, принципиальность, инициативность, решительность, организованность, самостоятельность, самоконтроль и высокая самооценка и т.д.

Условия жизни способны усилить или напротив, снизить некоторые проявления авторитаризма. Таким образом, ряд проявлений авторитарности бывают ситуационно обусловлены.

Как показывают исследования Кулаковой Т.В. и др. авторов мужской стиль управления считается более авторитарным, более агрессивным и направлен на четкое достижение своей цели, победу над конкурентами. Женщины же более склонны используют в управленческой деятельности демократический (коллегиальный) стиль управления, принимая во внимание внешние факторы и проявляя эмпатию к окружающим [11]. Таким образом, женщины используют демократический стиль управления, а мужчины более авторитарный.

### Список литературы

1. Адлер А. Наука жить / А. Адлер. — СПб.: Питер, 2021. — 240 с.
2. Адлер А. О нервическом характере / Адлер, Альфред. — М.; СПб.: Университетская книга, 2013. — 388 с

3. *Адорно Т.* Исследование авторитарной личности. — М.: Серебряные нити, 2001. — 416 с.
4. *Бандура А.* Теория социального научения / А. Бандура. — СПб.: Евразия, 2000. — 320 с.
5. *Григорьева Е.Б.* Современный взгляд на исследование авторитарности в России // Вестн. Том. гос. ун-та. Философия. Социология. Политология. — 2012. — № 3(19). — С 59–68
6. *Григорьева Е.Б.* Авторитаризм и политический процесс в современной России: автореф. дис. ... канд. полит. наук : 23.00.02 / Григорьева Елена Борисовна; [Место защиты: С.-Петербург. гос. ун-т]. — СПб., 2014. — 23 с.
7. *Дьяконова Н.А.* Особенности авторитаризма и его взаимосвязь с ценностными ориентациями и локусом контроля у российских и американских студентов: автореф. дис. ... канд. психол. наук: 19.00.05 / Моск. гос. лингвистический ун-т. — М., 2001. — 24 с.
8. *Дьяконова Н.А., Юртайкин В.В.* Авторитарная личность в России и США: ценностные ориентации и локус контроля // Вопрос психологии. — 2000. — № 4. — С. 51–60.
9. *Клецина И.С.* Гендерная психология. — М.: Питер, 2009. — 496 с.
10. *Краткий психологический словарь* / ред. А.В. Петровский, М.Г. Ярошевский; ред.-сост. Л.А. Карпенко. — 2-е изд., расширенное, испр. и доп. — Ростов н/Д: Феникс, 1998. — 512 с.
11. *Кулакова Т.В.* Особенности гендерных различий стиля управления // Актуальные проблемы современности: наука и общество. — 2015. — № 1(6). — С. 43–49.
12. *Матушанская А.Г., Алишев Б.С.* Толерантность к неопределенности и смежные психологические конструкты когнитивной психологии // Учен. зап. Казан. ун-та. Сер. Гуманит. науки. — 2011. — № 5. — С. 25–34.
13. *Меркель Р.В.* Волевые качества авторитарной личности // Вестник Московского университета МВД России. — 2008. — № 9. — С 40–43.
14. *Меркель Р.В.* Взаимосвязь авторитарности с регулятивными и коммуникативными свойствами личности: дис. ... канд. психол. наук: 19.00.01 / Меркель Регина Владимировна; [Место защиты: Казан. (Приволж.) федер. ун-т]. — Казань, 2011. — 152 с.
15. *Самойлова В.А.* Проявления и динамика авторитарного сознания в социокультурных установках городского населения // Вестник СПбГУ. — 1996. — Сер. 6. — Вып. 3. — С. 52–65.

16. *Соколов В.Ю.* Гендер как социокультурная особенность личности// Проблемы современного образования. — 2017 — С. 300–306.
17. *Фромм Э.* Бегство от свободы / Э. Фромм. — М.: АСТ, 2016. — 288с.
18. *Хорни К.* Невротическая личность нашего времени / К. Хорни. — СПб.: Питер, 2002. — 208 с.

**СОВРЕМЕННЫЕ ТЕХНОЛОГИИ  
ДЕМОНСТРАЦИИ ГРАФИЧЕСКИХ ДИЗАЙН-КОНЦЕПЦИЙ  
БРЕНДБУКА ТВОРЧЕСКОГО КОЛЛЕКТИВА  
(НА ПРИМЕРЕ МУЗЫКАЛЬНЫХ ИНСТРУМЕНТОВ)**

***Никулин А.А.***

кандидат педагогических наук, доцент кафедры цивилизационного дизайна,  
Университет мировых цивилизаций имени В.В. Жириновского, Москва

***Заботина Е.Ф.***

магистрант,  
Университет мировых цивилизаций имени В.В. Жириновского, Москва

**MODERN TECHNOLOGIES  
FOR DEMONSTRATING GRAPHIC DESIGN CONCEPTS  
OF A CREATIVE TEAM'S BRANDBOOK  
(USING MUSICAL INSTRUMENTS AS AN EXAMPLE)**

***Nikulin A.A.***

PhD in Pedagogical Sciences,  
Associate Professor of the Department of Civilizational Design,  
V.V. Zhirinovsky University of World Civilizations, Moscow

E-mail: nikulin\_reutov@mail.ru

***Zabotina E.F.***

master's student,  
V.V. Zhirinovsky University of World Civilizations, Moscow

E-mail: zabotina.2021@mail.com

**Аннотация.** В статье рассматривается применение технологий 3D-моделирования для демонстрации дизайнерских решений. Проводится краткий анализ современных тенденций в использовании 3D-технологий в дизайне элементов брендбука, а также разрабатывается 3D-модель, на примере которой демонстрируются возможности редактора Blender.

**Ключевые слова:** 3D-моделирование, брендбук, фирменный стиль, Blender.

**Abstract.** The article discusses the use of 3D modeling technologies to demonstrate design solutions. A brief analysis of current trends in the use of 3D technologies in the design of brandbook elements is carried out, and a 3D model is being developed, which demonstrates the capabilities of the Blender editor.

**Key words:** 3D modeling, brandbook, corporate identity, Blender.

В настоящее время существует тенденция к использованию современных технологий в различных сферах общества. Развитие нейросетей, компьютерных программ и иных средств помогает дизайнерам облегчить свою работу, а также предоставляет возможности для реализации идей, которые не были бы возможны при использовании традиционных техник.

Сейчас существует множество программ, которые дизайнеры используют в своей работе: программы для векторной и растровой графики, 3d-моделирования, создания макетов печатной продукции и цифровых медиа. Предлагаем продемонстрировать применение технологий 3d-моделирования на примере демонстрации элементов фирменного стиля музыкального коллектива.

3d-моделирование — это процесс формирования виртуальных моделей, позволяющий с максимальной точностью изобразить размер, форму, внешний вид объекта и другие его характеристики. По своей сути это создание трехмерных изображений и графики при помощи компьютерных программ. Современная компьютерная графика позволяет воплощать очень реалистичные модели, кроме того, создание 3D-объектов занимает меньше времени, чем их реализация. 3D технологии позволяют представить модель со всех ракурсов и устранить недостатки выявленные в процессе её создания [7].

Фирменный стиль — это способ компании представить себя общественности, выделить себя среди конкурентов и создать узнаваемость на рынке [2]. Существует множество визуальных средств и носителей, с помощью которых музыкальный коллектив может транслировать свою идентичность. Это могут быть плакаты, электронные экраны и баннеры. Можно декорировать костюмы, добавлять украшения или аксессуары, отражающие идеологию группы. Одним из способов выделиться среди других

исполнителей также может быть украшение музыкальных инструментов элементами фирменного стиля. Такое оформление позволяет использовать инструмент не только по прямому назначению, но и в качестве декоративного элемента [6].

Разработку 3d-модели мы будем проводить на примере музыкального коллектива, исполняющего песни собственного сочинения с этническими мотивами. Ансамбль вдохновляется мелодиями различных народов и воплощают их в своем творчестве. В своих выступлениях они часто используют ударную установку — набор ударных инструментов, на которых одновременно играет один человек [5]. Одним из важнейших ее составляющих является бас-барабан или так называемая бочка.



*Рис. 1. Бас-барабан*

Большая мембрана барабана, обращенная к зрителю, часто украшается логотипом группы или какими-либо узорами [1]. Поэтому для демонстрации вариантов декора мы разработали модель барабана.

В работе мы использовали программу Blender — профессиональное программное обеспечение для создания трехмерной компьютерной графики [8]. Она позволяет создавать реалистичные изображения и обладает рядом преимуществ среди конкурентов. Во-первых, эта программа полностью бесплатна, лицензия позволяет использовать ее как в личных, так и в коммерческих целях [4]. Команда разработчиков производит постоянную техническую поддержку, а также выпускает регулярные обновления, что позволяет в своей работе использовать самые актуаль-



ные программные предложения и решения. Также функционал программы позволяет создавать анимацию в реальном времени (интерактивные модели) [4].



Рис. 2. Бас-барабан, украшенный логотипами музыкальных групп

Разработка 3d-модели проводилась в рамках курса «Современные технологии в дизайне». Первый этап — подбор референсов. Это необходимо для того, чтобы наиболее точно проанализировать структуру нашего объекта. Наиболее удачное изображение можно для удобства поместить в среду Blender [4]. Это позволит добиться наибольшего сходства между моделью и реальным объектом.

Далее приступаем к разработке. Для начала задаем общую форму барабана. Создаем цилиндр и, используя метод экструдирования, вдавливаем в него окружности чуть меньшего диаметра, чем диаметр цилиндра, формируя мембрану. На внешней поверхности цилиндра создаем несколько полигонов по краям, имитируя обод барабана. Далее, используя простейшие формы и инструменты программы, создаем крепление для мембраны и копируем его несколько раз.

Далее окрашиваем все части модели, добавляя на крепления эффект «metallic», чтобы продемонстрировать материал, из которого они сделаны. Также применяем автосглаживание, чтобы переход между полигонами был не так заметен, и барабан получился гладким.

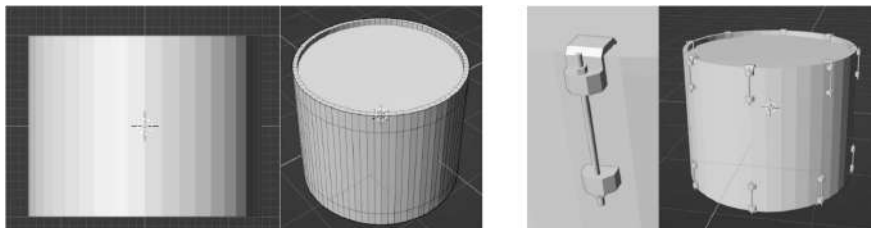

*Рис. 3.* Процесс разработки модели

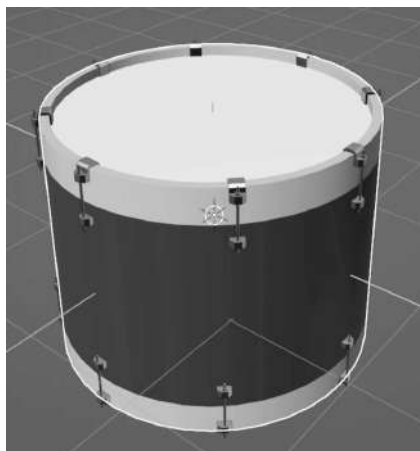

*Рис. 4.* Готовая модель

Модель готова, и теперь мы переходим к рендерингу — визуализации модели. Часто в компьютерной графике под рендерингом понимают создание плоской картинке — цифрового растрового изображения — по разработанной 3D-сцене [4]. Blender предоставляет широкие возможности по настройке освещения и других параметров сцены, благодаря чему можно добиться высокой реалистичности изображения.

Для декора барабана используются логотипы, а также различные узоры и иллюстрации. Программа Blender также позволяет нам визуализировать различные варианты украшения нашей модели.



Рис. 5. Отрендеренное изображение



Рис. 6. Варианты декора модели

Благодаря применению технологий 3d-моделирования у нас получилось реалистично продемонстрировать различные варианты декора бас-барабана. При использовании традиционных техник пришлось бы потратить много времени и средств на то,

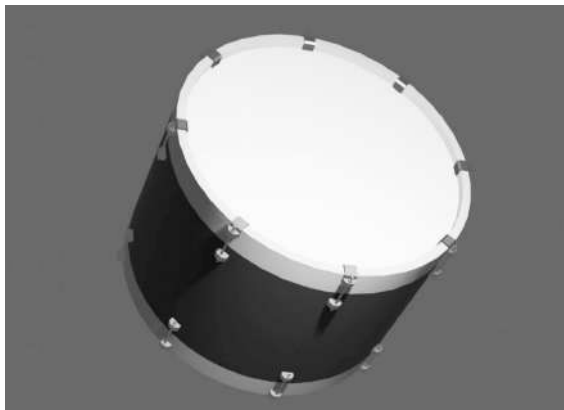
чтобы визуализировать наши идеи, но 3d-редактор Blender сильно облегчил нам работу.

### Список литературы

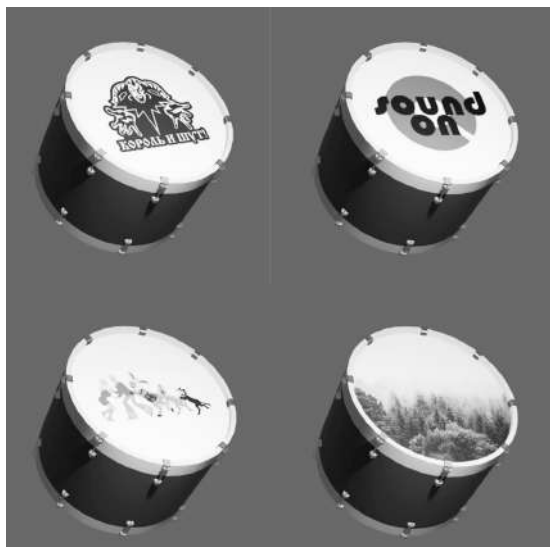
1. Большой барабан [Электронный ресурс]. — URL: [https://ru.wikipedia.org/wiki/Большой\\_барабан#бас\\_барабан](https://ru.wikipedia.org/wiki/Большой_барабан#бас_барабан) (дата обращения 16.03.2023).
2. *Есина, О.С.* Фирменный стиль и его основные элементы / О.С. Есина // Художественное и художественно-педагогическое образование: анализ прошлого, оценка современного и вызовы будущего: Материалы Международной научно-практической конференции, Курск, 27–28 апреля 2022 года. — Курск: Курский государственный университет, 2022. — С. 319–322. — EDN MHEGRI.
3. *Мальцева, Е.И.* Особенности создания 3D-моделей в Blender / Е.И. Мальцева, М.И. Озерова // Информационные технологии в науке и производстве: материалы V Всероссийской молодежной научно-технической конференции, Омск, 25–26 апреля 2018 года. — Омск: Омский государственный технический университет, 2018. — С. 105–111. — EDN XPDOBV.
4. *Музыка, Т.Н.* 3D моделирование и анимация в blender / Т.Н. Музыка // Строительство — 2015: современные проблемы строительства: материалы международной научно-практической конференции, Ростов-на-Дону, 16–17 мая 2015 года / Ростовский государственный строительный университет, Союз строителей Южного Федерального округа, Ассоциация строителей Дона. Том 1. — Р н/Д: ФГБОУ ВПО Ростовский государственный строительный университет, 2015. — С. 63–64. — EDN UXDNSR.
5. Ударная установка [Электронный ресурс]. — URL: [https://ru.wikipedia.org/wiki/Ударная\\_установка](https://ru.wikipedia.org/wiki/Ударная_установка) (дата обращения 16.03.2023).
6. Художественная роспись музыкальных инструментов [Электронный ресурс]. — URL: <https://doriandecor.ru/rospis-muzykalnyh-instrumentov/> (дата обращения 04.03.2023).
7. 3D моделирование что это и для чего нужно [Электронный ресурс]. — URL: <https://websoftex.ru/3d-modelirovanie-chto-eto-i-dlya-chego-nuzhno/> (дата обращения 09.03.2023).

8. Blender [Электронный ресурс]. — URL: <https://ru.wikipedia.org/wiki/Blender> (дата обращения 04.03.2023).
9. Никулин А.А., Самыгин Г.К., Степанцева Т.С., Смирнов Д.А. Практическое применение технологии нейросетей в коммуникационном дизайне на примере высшего учебного заведения [электронный ресурс] / Сетевой электронный научный журнал «Вестник ГГУ». — № 2. — С. 107–113. — 2023. — URL: <http://www.vestnik-ggu.ru/>

## ПСИХОЛОГИЧЕСКАЯ ГОТОВНОСТЬ К ПЕДАГОГИЧЕСКОЙ ДЕЯТЕЛЬНОСТИ В СОВРЕМЕННЫХ УСЛОВИЯХ

**Осадчая И.В.**

аспирант

Федеральное государственное бюджетное образовательное учреждение  
высшего образования «Сочинский государственный университет»

## PSYCHOLOGICAL READINESS FOR PEDAGOGICAL ACTIVITY IN MODERN CONDITIONS

**Osadchaya I.V.**

postgraduate student,

Federal State Budget Educational Institution of Higher Education «Sochi State University»

E-mail: osadchaya@worldskills.ru

**Аннотация.** В статье проведен анализ особенностей педагогической личности в современных условиях, профессиональной педагогической компетентности и психологической готовности в образовательной деятельности. Рассмотрены основные подходы к определению сущности и структуры психологической готовности к педагогической деятельности. Определены психологические составляющие профессиональной готовности в современных условиях.

**Ключевые слова:** готовность, психологическая готовность, инновационный процесс, профессиональная компетентность, педагогическая деятельность.

**Abstract.** The article analyzes the features of the pedagogical personality in modern conditions, professional pedagogical competence and psychological readiness in educational activities. The main approaches to determining the essence and structure of psychological readiness for pedagogical activity are considered. The psychological components of professional readiness in modern conditions are determined.

**Key words:** readiness, psychological readiness, innovation process, professional competence, pedagogical activity.

В связи со стремительным развитием информационных технологий в высших учебных заведениях все больше приобретает популярность дистанционное образование. Известные университеты мира стремятся создать высококачественную платформу учебного процесса.

Переход от классических форм обучения к более конкурентным формам дистанционного обучения базируется на изменениях как в организации учебного процесса, так и в подходах к определению качества образования. Происходит изменение приоритетности показателей в рейтинговой оценке университетов, факультетов и преподавателей.

Научная активность преподавателей, цитирование, количество публикаций, разработанных учебных пособий, материалов, курсов — данные показатели свойственны практически всем рейтингам. Эти показатели с разных сторон характеризуют ресурсную обеспеченность вуза, но слабо сориентированы в оценке учебной деятельности преподавателей, которая является важнейшей характеристикой эффективности вуза.

Необходимость усовершенствования системы образования и повышение его качества является важной задачей. На сегодняшний день наблюдается ужесточение требований к процессу подготовки, формирование положительных условий для становления и реализации студента как будущего педагога. Это возможно при условии подготовки будущего педагога, который обладает основательными знаниями, имеет глубокие профессиональные умения, обладает навыками самообучения, имеет педагогическое сознание.

В конечном итоге можно отметить, что психологическая подготовка педагога к профессиональной деятельности в современных условиях приобретает значительную актуальность.

В современных тенденциях роста требований к системе качества образования должно быть предусмотрено не только перерабатывание обучающимися определенной базы знаний, но и развитие личностных характеристик обучающегося. Чтобы прийти к этому, с точки зрения Н.Г. Серикова [10], должно быть обеспечено интеллектуальное развитие и подъем личностных качеств, воспитывая творческие, стратегические и другие, подобные на-

выки и умения к саморазвитию, самоопределению позитивной концепции и т.д.

Проанализировав научную литературу, можно сделать вывод, что проблема формирования психологической готовности к творческому взаимодействию в современных условиях является актуальной и изучается в различных направлениях, где в свою очередь каждый новый оборот в развитии современного образования требует новых попыток осмыслить данную проблему и новых подходов ее решения.

В зависимости от предмета исследования, методологических основ, контекста рассмотрения проблемы, выделяются также следующие компоненты: эмоционально-волевой, психофизиологический, интеграционный, креативный и др. В современных исследованиях для характеристики профессионально-педагогической деятельности достаточно широко используется компетентностный подход.

В любой период стало важно определить приоритеты развития системы образования. В современных условиях, два аспекта подчеркиваются при определении приоритетов развития образования системные и педагогические дисциплины. То есть: создание новых инноваций и применение инноваций в образовательной практике [4].

Управление инновационными процессами может осуществляться как спонтанно, так и сознательно. Инновационный вклад в первую очередь функция управления процессом естественных и искусственных изменений. Инновационный процесс, помимо инновационной деятельности, охватывает множество условий для его реализации, включая субъекты деятельности. Предметом инновационного процесса является лицо, участвующее в процессе инноваций в учебных заведениях и органах образования. Единство их движения приводит к достижению определенных результатов. Внедрение инноваций должно учитывать следующие этапы в управлении педагогической деятельностью [7].

Первый этап отрицания проявляется в том, что члены команды не готовы принять новую идею, они хотят работать в прежнем направлении. На данном этапе руководителю важно уметь



предоставлять больше информации о новой идее, демонстрировать ее возможности и эффективность.

На втором этапе сопротивления инновациям руководитель сталкивается с открытым противодействием членов команды. Именно поэтому на данном этапе лидер должен собраться и поддержать членов, которые поддерживают выдвинутую им идею.

Третий этап — в стадии исследования инноваций педагоги после определенного перерыва воспринимают новые идеи, начинают применять новые методы деятельности. На данном этапе «психическая атака» со стороны руководителя положительно сказывается на организации инновационной деятельности коллектива.

Четвертый — расширение сферы инноваций, то есть этап широкого развития креативности группы. Определена цель быстрого улучшения координации инновационной деятельности, ищется новый контент, создаются новые ритуалы.

Пятый — на этапе превращения применения инноваций в традицию новшество прочно встраивается и внедряется в образовательную практику учебного заведения.

Эффективность педагогической деятельности, которая постоянно обогащается изменениями и обновлениями в течение короткого периода времени, обеспечивается не в полной мере. Одним из важных средств эффективного освоения и внедрения инноваций в педагогическую деятельность является развитие инновационного потенциала педагогов. Инновационный потенциал образовательного учреждения — его готовность к саморазвитию, многообразию культурно-образовательной среды и условий для саморазвития личности, а также высокий уровень коммуникативных отношений [4].

Развитие инновационного потенциала в высших учебных заведениях имеет динамичный характер и происходит под влиянием внутреннего (субъективного) и внешнего (объективного) факторов. На основе анализа исследований и литературы по педагогическим инновациям и управлению инновациями можно сказать, что сегодня существуют следующие факторы, препятствующие развитию инновационного потенциала преподавателей: непонятность инноваций (новостей) для пользователей; если внедрение

предлагаемого нововведения требует больших усилий, а преподаватели имеют ограниченные возможности, это может быть фактором прекращения внедрения нововведения; отсутствие у субъекта достаточной мотивации к освоению нововведения; сопротивление приему новостей и их отсутствие прозрачности.

Структура процесса организации инновационного потенциала сложна, а уровень развития потенциала требует инновационных возможностей, удовлетворенности педагогов эффективностью своей работы. На основе этого можно определить следующие компоненты инновационного потенциала.

1. Технологическая составляющая характеризуется уровнем профессионализма, квалификации педагогов, производства технологии, управление и внедрение инноваций в организации.

Технологическая готовность педагогов к инновационной деятельности находит отражение в следующем: способность критически оценивать результаты своей деятельности; повысить уровень их профессиональной компетентности; способность позитивно воспринимать новую информацию; ориентация организационной культуры и психологической среды на инновационную деятельность.

2. Когнитивный компонент отражает осведомленность членов команды о предстоящих обновлениях, а также уровень профессиональных знаний по предметам инноваций.
3. Творческая составляющая определяет наличие творческого подхода у педагогов при осуществлении профессиональной деятельности, их способность мыслить нестандартно в проблемных ситуациях.
4. Организационная культура, ценностная ориентация, социальные установки, поведение членов команды, проявляющиеся в психологической среде, раскрывают суть регуляторной составляющей инновационного потенциала.
5. Процесс овладения инновациями членами команды, влияние на их деятельность, её усиление или ослабление определяется эмоциональной составляющей.
6. Мотивационная составляющая состоит в выявлении отношения членов команды к инновациям: поощрение инно-

вационной деятельности, определение её границ и форм, направленных на достижение целей учебного заведения.

Мотивационно-творческая ориентация требует от преподавателей следующих потребностей и способностей: поиск нестандартных подходов к решению педагогических задач; осуществление научно-исследовательской деятельности; использовать и развивать имеющиеся знания для применения инноваций на практике; осуществление педагогического осмысления; иметь возможность быстро адаптироваться к изменениям социально-экономических и педагогических условий.

В области педагогики разработаны подходы для оценки инновационного потенциала коллектива, среди которых широко распространен диагностический подход. Реализация диагностического подхода требует диагностики и анализа уровня развития команды на основе четко определенных критериев и оценки факторов, влияющих на инновационную деятельность [7].

На развитие инновационного потенциала могут повлиять следующие факторы: обеспечение свободы творческого труда педагогов; управленческая поддержка предоставления ресурсов инновационным педагогам; активное обсуждение и обмен идеями в коллективе; поощрение увлечения развитием профессиональной компетентности; предусматривать возможностей для саморазвития; обеспечение высокого уровня информационной поддержки; обоснованность аргумента изменения; поддерживать процесс доверия и взаимопомощи в коллективе.

Проблемы, с которыми сталкиваются квалифицированные преподаватели, связаны с преодолением инновационных барьеров. Препятствия педагогической деятельности часто проявляются в виде ограничений педагогической деятельности. Трудности в работе молодых педагогов, прежде всего, постепенное улучшение их профессионального роста, их психологическая поддержка в решении проблем, связанных с профессиональной деятельностью, уверенность в себе, ответственное принятие решений, а также стратегии успешных действий в меняющихся ситуациях [7].

Таким образом, инновации прошли долгий путь с момента появления образовательной практики для повышения качества

путем внедрения в нее инноваций, нацеливания на существующую структуру образования, а иногда и внедрения элементов модификации, уточнения и совершенствования. Инновация — это практическое использование технических, технологических изобретений и достижений. Это означает инновации в образовании как педагогическая категория. Инновации часто связаны с внедрением и применением новых методов, методик, инструментов, новых концепций, новых учебных программ, методов обучения и многого другого. Инновационная деятельность педагога определяется именно этим. В современных условиях целесообразно принять решение об инновационном подходе к профессионально-педагогической деятельности в учителях образовательных учреждений.

Определение профессиональной компетентности было дано учеными как профессиональная настроенность и умение субъекта труда к решению поставленных перед ним задач и обязанностей в обществе. Современные исследователи в разработке проблем профессионально-педагогической компетентности довольно часто опираются на следующую трактовку: профессионально-педагогическая компетентность заключается в осведомленности в области специальной (предмета, который преподает педагог, науки, искусства, которые этот предмет аккумулируют); методической (в области средств, форм и методов педагогического воздействия); психологической. Профессионально-педагогическая компетентность — это способность педагога превращать специальность, носителем которой он является, в средство формирования личности с учетом ограничений и предписаний в отношении учебно-воспитательного процесса в соответствии с требованиями педагогической нормы, в которой он осуществляется; это совокупность умений педагога как субъекта педагогического воздействия особым образом структурировать научное и практическое знание в целях лучшего решения педагогических задач [6].

В результате, профессиональная готовность научно-педагогического работника к педагогической деятельности предполагает его профессиональную квалификацию и определенную совокупность личностных качеств и свойств.

Профессиональная квалификация научно-педагогического работника содержит следующие составляющие: специально-предметную компетентность (то есть глубокие и всесторонние знания по учебной дисциплине, которую преподает научно-педагогический работник, а также широкая эрудиция в этой научно-предметной области); психолого-педагогическую компетентность (глубокие теоретические знания по психологии и педагогике, а также умение воплотить их в практике учебно-воспитательного процесса в высшем учебном заведении); коммуникативную компетентность (способности осуществлять педагогическое общение во время учебно-воспитательного процесса); социокультурную компетентность.

Эталоном профессиональной компетентности является социальная роль результатов работы специалиста, его авторитетность в конкретной области знаний. Профессиональная компетентность является достаточно многоаспектным и сложным явлением. Основными характеристиками «профессиональной компетентности» можно считать: богатство знаний, отвечающих условиям достаточности для продуктивной профессиональной деятельности; системность организации и структурирования знаний, осознание реальных связей между элементами, классифицированность; систематизация знаний, выделение основных узловых элементов; релятивность взаимосвязей поля знаний, возможность обновления как содержания, так и взаимосвязей под влиянием объективных фактов; фундаментальность знаний; методологичность, прагматизм, непрерывность связей: «знание — деятельность»; «рефлексивность знаний».

Стоит обратить особое внимание на уровень профессиональной подготовки, конкурентоспособность, мобильность, умение работать в коллективе, успешность в профессиональной деятельности показывает уровень сформированности компетентности в освоении инновационных информационных технологий. Все это в совокупности имеет достаточно большое значение для будущих преподавателей, которые становятся своеобразными гарантами формирования умственного, образованного, ценностного, коммуникативного, духовного и воспитанного социума.

Можно сделать вывод, что профессиональная компетентность преподавателя — очень объемный и функциональный набор, содержащий высококвалифицированные навыки и умения, а также высокую готовность к работе и целый ряд мастерски важных индивидуальных способностей, таких как: уравновешенность, интеллектуальность, социально-ориентированность, коммуникабельность, креативность, жизнестойкость. Успех инновационных изменений, в первую очередь зависит от преподавателя, его творческого потенциала, готовности к непрерывному самообразованию, способности к гибкому социально-педагогическому мышлению, гуманистической направленности личности, поскольку «профессиональная компетентность преподавателя — это сложное интегративно-динамическое личностное образование, которое складывается из иерархически взаимосвязанных функционально-личностного и структурно-личностного ресурсов, оказываемых в уровне развития основных (когнитивного и деятельностного) и поддерживающих (мотивационного, эмоциональноволевого и ценностно-рефлексивного) компонентов, позволяющих преподавателю уверенно реализовывать должностные функции адекватно ситуации» [2].

При профессиональной подготовке преподавателя не следует забывать о такой важной задаче как формирование психологической готовности к педагогическому труду. Она сочетает в себе все более узкие вопросы формирования интересов, наклонностей, направленности на педагогический труд. Большинство исследователей данной проблемы, считает, что целостная психологическая готовность к педагогической деятельности представляет собой совокупность определенных состояний личности и ее психологических свойств, составляющих подсистемы кратковременной и длительной готовности.

Современные ученые считают, что для педагогической практики большое значение имеют оба проявления психологической готовности. В их исследованиях определяется кратковременная составляющая как особое психологическое состояние, ситуативная готовность к решению конкретных учебных задач.

Ситуативная готовность к педагогической деятельности охватывает разнообразного характера направления на понимание

педагогических задач, моделей будущего поведения, обозначение различных специфических способов деятельности, аналитическую оценку своих способностей в их сравнении с грядущими сложностями и потребности достижения нужных результатов.

Система длительной готовности, или профессиональной — это готовность к исполнению роли учителя и воспитателя. Она является системой интегрированных свойств, знаний, опыта личности. Психологическая готовность педагога включает в себе полное понимание значения педагогической профессии в мире в целом, а также общественный долг, порыв самостоятельно и творчески решать поставленные перед ним задачи.

Достаточное развитие и выразительность этих компонентов в их единстве являются показателем высокого уровня профессиональной психологической готовности к педагогическому труду [1]. В качестве интегрального компонента в структуре длительной психологической готовности к педагогической деятельности выступает профессионально-педагогическая направленность личности, которая, в свою очередь, включает в себя отношение к этой профессии, интересы, потребности, мотивы и тому подобное.

Основными компонентами психологической готовности к педагогической деятельности выступают преподавательские навыки. Организация навыков преподавателя содержит в себе умение подготавливать образовательный материал для студентов; творческий подход к работе; интерес к образовательному процессу; содержательность и яркость речи; педагогическое мастерство; умение увязать подготовленный образовательный материал с жизнью и тому подобное. Высшим же уровнем профессионально-педагогической подготовки является творческий подход к педагогической деятельности.

Психологические аспекты формирования готовности личности к инновациям находят свое отражение в исследованиях особенностей отношения людей к нововведениям, характеристик человеческого фактора инновационных процессов и целевых ориентаций участников инновационного процесса, механизмов преодоления инновационных барьеров и развития мотивационной сферы субъектов инновационных процессов, роли и места

творчества в инновационной деятельности, развития соответствующих способностей к реализации нововведений.

В психологии можно выделить два основных подхода к определению сущности и структуры психологической готовности к профессиональной деятельности: функциональный и личностный. С позиций функционального подхода психологическая готовность — это определенное состояние психических функций, предстартовая активизация которых обеспечивает оптимальный уровень достижений деятельности. Личностный подход рассматривает психологическую готовность как устойчивое иерархическое образование личности, целостность психических процессов которой является условием успешности деятельности [9].

Личностный и функциональный подходы определенным образом дополняют друг друга при выделении общей (длительной) готовности как устойчивой характеристики личности, которая является предпосылкой успешного выполнения деятельности, и ситуативной (временной) как психофизиологического состояния, которое соответствует условиям выполнения деятельности в конкретной обстановке. «Кроме готовности как психического состояния, существует и проявляется готовность как устойчивая характеристика личности. Ее называют по-разному: подготовленностью, длительной или устойчивой готовностью. Она действует постоянно, ее не надо каждый раз формировать в связи с задачами деятельности. Проявляясь заблаговременно сформированной, эта готовность — определяющая предпосылка успешной деятельности» [5].

В период развития современных технологий ускоряется цифровизация в различных областях и странах мира, включая образование. Цифровизация образования поддерживается на государственном уровне, так как позволяет организовать непрерывное обучение. Дистанционное обучение набирает популярность как процесс обучения под руководством учителя, полностью интегрированный в сеть или интегрированный с традиционным обучением [3].

Проведенное исследование позволяет отметить, что подходы к понятию «готовность» разнообразны и каждая наука дает этому понятию некоторые индивидуальные характеристики, хотя



с уверенностью можно сказать, что и педагоги, и психологи, и социологи дают родственные определения. Ядро этого понятия включает в себя как психологическую готовность, которая представляет собой базу и устойчивую платформу деятельности, так и практическую (профессиональную) готовность для применения всех знаний и умений.

Таким образом, на основе содержательного анализа понятий «готовность», «психологическая готовность» обоснована их комплексный, многоаспектный и системный характер; определены составляющие психологический профессиональной готовности будущих педагогов, что имеет признаки системного образования и тесно связывается с их учебно-педагогической деятельностью.

Руководители и другие важные субъекты в сфере образования должны опираться на образовательные науки и внедрять технологические инновации в практику, чтобы нынешний переход к онлайн-обучению или, в будущем, смешанному обучению соответствовал ожиданиям образования. Важно изучить эффективность таких изменений, ключевым критерием которых является учет психологических аспектов педагогической деятельности. В первую очередь это относится к готовности педагогов видеть цели дистанционного обучения не в том, что это «плохая» замена очного обучения, а в постановке новых учебных целей.

### Список литературы

1. Буланова-Топоркова М.В. Педагогика и психология высшей школы. — Ростов н/Д: «Феникс», 2006.
2. Егорова, Ю.А. Проблема профессиональной компетентности преподавателя вуза / Ю.А. Егорова. — Текст: непосредственный // Молодой ученый. — 2009. — № 2(2).
3. Инновационная политика высшего учебного заведения / под ред. Р.Н. Федосовой. — М.: Экономика, 2006.
4. Коржуев А.В., Попков В.А. Традиции и инновации в высшем профессиональном образовании. — М.: изд-во Московского университета, 2003.
5. Литвиненко С.А. Теоретико-методологические основы подготовки будущих учителей начальных классов к социально-педагогической дея-

тельности: автореф. дис. ... д-ра. пед. наук / НПУ имени М.П. Драгоманова; СА. Литвиненко. — К., 2005.

6. *Лобанов А.П., Дроздова Н.В.* Компетентностный подход как новая парадигма студентоцентрированного образования. — М.: РИВШ, 2007.
7. *Столяренко Л.Д.* Психология и педагогика для технических вузов / Л.Д. Столяренко, В.Е. Столяренко. — Ростов н/Д: Феникс, 2001.
8. *Осадчая И.В.* Особенности подготовки экспертов конкурсов профессионального мастерства / И.В. Осадчая // Актуальные проблемы теории и практики психологических, психолого-педагогических, педагогических и лингводидактических исследований: Материалы международной научно-практической конференции, Мытищи, 13–14 апреля 2022 года. — М.: Московский государственный областной университет, 2022. — С. 599–601. — EDN IJRPVL.
9. *Поляков С.Д.* Психопедагогика воспитания и обучения. Опыт популярной монографии. — М., 2004.
10. *Сериков Г.Н.* Образование: аспекты системного отражения / Г.Н. Сериков. — Курган: Изд-во «Зауралье», 1997.

## ИСКУССТВО И ПАТРИОТИЧЕСКОЕ ВОСПИТАНИЕ СОВЕТСКОЙ МОЛОДЕЖИ

***Паллотта В.И.***

кандидат педагогических наук,  
доцент кафедры гуманитарных наук  
Московского международного университета,  
доцент кафедры цивилизационного дизайна,  
Университет мировых цивилизаций имени В.В. Жириновского, Москва

***Деткова П.О.***

студент,  
Московский международный университет, Москва

## ART AND PATRIOTIC EDUCATION OF SOVIET YOUTH

***Pallotta V.I.***

PhD in Pedagogical Sciences,  
Associate Professor of the Department of Humanities,  
Moscow International University,  
Associate Professor of the Department of Civilizational Design,  
V.V. Zhirinovsky University of World Civilizations, Moscow  
E-mail: pallotta@yandex.ru

***Detkova P.O.***

student,  
Moscow international university, Moscow  
E-mail: polydetcowa@gmail.com

**Аннотация.** Данная статья посвящена анализу патриотического воспитания советской молодежи и искусства, которые, по мнению авторов, сыграли важную роль в формировании личности молодого поколения, формировании гражданской позиции и любви к Родине. Различные формы работы по патриотическому воспитанию нашли отражение в искусстве СССР — в литературе, журналистике, плакатном искусстве, детских песнях, фильмах, стихотворениях и т.д. Что, в свою очередь, способствовало развитию чувства ответственности и коллективизма, воспитанию дисциплины, уважению авторитета и подготовке к выполнению обязанностей,

развитию патриотического самосознания и общечеловеческих ценностей, пропаганде здорового образа жизни мастерства в спорте и профессиональных навыков и т.д. Искусство во всех его проявлениях укрепило дух коллективизма и волю защищать Родину как в мирное, так и в военное время.

**Ключевые слова:** патриотическое воспитание, искусство советская молодежь, коммунистическая идеология, организационные формы, методы воспитания

**Abstract.** This article is devoted to the analysis of patriotic education of Soviet youth and art, which, according to the authors, played an important role in the formation of the personality of the younger generation, the formation of citizenship and love for the Motherland. Various forms of work on patriotic education were reflected in the art of the USSR — in literature, journalism, poster art, children's songs, films, poems, etc. Which, in turn, contributed to the development of a sense of responsibility and collectivism, discipline, respect for authority and preparation for duties, the development of patriotic self-awareness and universal values, propaganda healthy lifestyle, mastery in sports and professional skills, etc. Art in all its manifestations has strengthened the spirit of collectivism and the will to defend the Motherland both in peacetime and in wartime.

**Key words:** patriotic education, Soviet youth art, communist ideology, organizational forms, methods of education.

Патриотическое воспитание — это процесс формирования у человека глубокого чувства любви, уважения и преданности своей родине, ее истории, культуре, традициям и достижениям [1]. Целью патриотического воспитания является воспитание гражданственности, патриотизма, духовно-нравственных качеств, необходимых для благополучного развития общества и защиты интересов Отечества. Патриотическое воспитание является одним из важнейших элементов социальной и культурной политики государства.

Проблема патриотического воспитания является предметом значительного числа исследований, проводимых зарубежными и отечественными учеными. Истории становления и развития русского патриотизма посвящены исследования Н.М. Карамзина, В.С. Соловьева, А.Н. Боханова, Б.Д. Грекова, Б.А. Рыбакова. Философские подходы к содержанию, сущности и формам патриотизма раскрыты в работах Н.А. Бердяева, С.Н. Булгакова, И.А. Ильина, В.И. Ленина, М.И. Калинина, г. П. Федотова, П.А. Флоренского. А.С. Макаренко впервые в истории мировой педа-

гогики создал систему патриотического воспитания и успешно ею руководил. Фундаментальное значение для изучения системы патриотического воспитания учащихся имеют научные работы А.А. Аронова, А.В. Барабашикова, А.Н. Вырщикова и др. [11].

Многие авторы изучали психологический и духовный менталитет народа, популярные ценности в образовании. Среди них одной из главных ценностей является патриотизм, а также знание истории России, жизни народа и его национальной идентичности. Большое количество авторов акцентируют внимание на военно-патриотическом и гражданско-патриотическом воспитании личности и его проблемах [17]. Цель данной статьи-рассмотреть и проанализировать взаимосвязь искусства и патриотического воспитания советской молодежи. Во время существования СССР патриотическое воспитание имело высокий приоритет и считалось одной из основных задач государства. Создание системы патриотического воспитания в СССР началось в 1920-х годах, когда были созданы пионерская и комсомольская организации. Эти организации были созданы для воспитания и социализации детей и молодежи в духе коммунистической идеологии и укрепления гражданского духа [3].

Используя художественную культуру как средство воспитания молодежи, государство выделяло значительные средства на укрепление материальной базы культуры, уделяло большое внимание идейному и художественному уровню произведений литературы и искусства, повышению качества художественного творчества в целом.

Например, основные проблемы развития театра обсуждались на Всесоюзном театральном совещании в 1927 году. Его постановления об общем направлении художественно-театральной работы, о создании любительских театров в городе и деревне, о репертуарной политике были долгосрочной программой развития советских театров на следующее десятилетие.

Рабочие молодежные театры (сокращенно ТРАМ), популярные в 1920-х и начале 1930-х годов, сыграли важную роль в приобщении молодежи к искусству. В 1929 году было создано Центральное управление молодёжными театрами, которое

обеспечивало идеологическое и организационное руководство. На начало 1932 года в СССР насчитывалось 20 таких театров регионального значения, 116 городских и 203 производственных. В целом движение объединило до 16 тысяч представителей рабочей молодежи.

Н.К. Крупская и А.Б. Луначарский выделяли важность повышения качества и распространения детских книг в воспитании подрастающего поколения [12].

В 1930-е годы была создана единая система патриотического воспитания, включавшая школу, семью, пионерские организации, комсомол, армию и другие государственные учреждения. В рамках этой системы были разработаны специальные программы и методы патриотического воспитания, включающие изучение истории России и СССР, патриотическую пропаганду, физическую культуру и трудовую деятельность.

Д.А. Павлов, Л.Л. Павлов, изучающие патриотическое воспитание в Советском Союзе в 30–40-е гг. отмечают, что основными историческими мотивами, призванными воспитывать в человеке чувство патриотизма, как в учебниках истории, так и в произведениях искусства, были события и люди, связанные с историей и воинской славой. Искусство и педагогика сыграли в этом очень важную роль. В качестве примера можно назвать фильмы: «Щорс» 1939 г. (режиссер А. Довженко); «Эскадрилья № 5» 1939 г. (режиссер А. Роом); «На границе» 1938 г. (режиссер А. Иванов); «Александр Невский» 1938 г. (Режиссер С. Эйзенштейн); «Минин и Пожарский» 1939 г. (В. Пудовкин) и др.

Советское плакатное искусство 1930-х годов активно использовало мобилизующие мотивы, побуждающие к активной деятельности на благо своей Родины, возвышающие патриотизм в самом широком смысле этого слова. Например, всем известные плакаты «Родина-мать зовет!» 1941 года (автор И.М. Тоидзе); «Наши силы неисчислимы» 1941 года (В.Б. Корецкий); «Молодежь, в бойню за Отечество» 1941 года (В. Правдин) [9].

Устав пионерской организации, клятва, уроки начальной военной подготовки, военно-спортивные игры, походы по местам революционной и воинской славы, участие в кострах мужества, закладка монументов славы, а также соревнования по граждан-

ской обороне — все это было направлено на патриотическое воспитание подрастающего поколения [5]. Все эти акции широко отражались в литературе, публицистике, плакатном искусстве, детских песнях, фильмах, стихах и пр.

Советские писатели внесли большой вклад в патриотическое воспитание народа. Например, в период с 1939 по 1941 год были опубликованы такие романы, как «Порт-Артур» А.Н. Степановой, «Севастопольская страда» С.Н. Сергеева-Ценского, «Дмитрий Донской» С.П. Бородина, «Чингис-хан» В.Г. Яна и др. Детские писатели, такие как С. Маршак, Б. Житков, В. Бианки, Л. Пантелеев, Е. Шварц, Е. Чарушин С. Григорьев, Л. Кассиль публиковали свои рассказы и повести журналах «Воробей», «Пионер» и «Мурзилка» и др.

Эффективность проделанной работы была доказана суровым летом 1941 года, когда сотни тысяч юношей и девушек, воспитанных советской властью, добровольно ушли на фронт. Они ставили интересы Отечества и выше личных интересов [13].

В годы Великой Отечественной войны патриотическое воспитание приобрело особое значение. В условиях военной угрозы воспитание патриотических чувств и готовности защищать Родину стало общенациональной задачей. Патриотическое воспитание во время войны было направлено на развитие чувства любви и преданности Родине, воли защищать свою землю и свой народ. Патриотизм был неотъемлемой частью национальной идеи Советского Союза, основой единства многонационального государства, непоколебимым фактором возрождения и укрепления духовно-нравственных основ, присущих его населению с древних времен. И львиную долю этого явления можно отнести к влиянию национальной системы средств массовой информации на детей. Власти сделали все возможное, чтобы сохранить работу типографий, издающих детские журналы [19].

В них не уменьшилось культурное и художественное воспитание детей и молодежи, изучение российской истории и традиций. Например, журналы «Пионер», «Костер», «Лидер», «Мурзилка» продолжали публиковать свои номера военного времени. Все это, несомненно, способствовало патриотическому воспита-

нию. Лучшие люди страны посвятили этому процессу свои таланты и жизни [10].

После Великой Отечественной войны патриотическое воспитание оставалось важным элементом государственной политики. Были созданы новые организации, такие, например, как Союз военной молодежи, разработаны новые программы и методы патриотического воспитания, направленные на воспитание любви к Родине, готовности служить народу и защищать его интересы.

Активно действует организованное государством идеологическое присутствие в сфере досуга, связанного с искусством. Любой концерт или фильм непременно дополнялся политическим материалом, будь то новостной фильм, рассказывающий о последних месяцах, или лекция о международном положении. Индивидуальный опыт людей, порожденный войной, вызвал у них активный интерес к стихам поэтов-ветеранов. Авторы текстов выразили то, что чувствовали многие выжившие в годы войны и о чем не все могли открыто говорить [2].

В годы после смерти И.В. Сталина патриотическое воспитание продолжало играть важную роль в жизни советского общества, но его характер и методы начали меняться [4].

В 1960-х годах в связи с процессом оттепели и раскрепощения общества патриотическое воспитание стало уделять больше внимания индивидуальным потребностям и интересам молодежи. Были созданы новые формы работы, такие как походы, спортивные соревнования, молодежные клубы и культурные центры. Экспедиции как форма патриотического воспитания проводились круглый год по специально разработанным маршрутам, связанным с местами сражений Второй мировой войны, местами революционной славы или географией определенных населенных пунктов. Широко известна экспедиция «Моя Родина — СССР». Были созданы школьные музеи воинской славы, которые поддерживали историческую память о победах в сражениях Великой Отечественной войны у школьников. Были созданы студенческие производственные бригады (УПБ), которые помогали колхозам и совхозам выращивать сельскохозяйственные культуры. В школах открывались «пионерские фабрики», школьные комбинаты, благодаря которым у подрастающего по-



коления формировалось чувство сопричастности к индустриализации страны [6].

И, как отмечалось выше, все эти формы работы по патристическому воспитанию нашли отражение в искусстве СССР. С 1960-х годов Академия художеств СССР и общество «Знание» выпускают недорогие научно-популярные альбомы небольших размеров и брошюры об отдельных художниках, исторических периодах и тенденциях в мировом и отечественном искусстве серийно в помощь популярным университетам культуры. Лекции об искусстве регулярно читались рабочим (в цехах заводов), колхозникам (на полях), в научно-исследовательских институтах, музеях, концертных и выставочных залах по всему Советскому Союзу. В 1960-е годы расширился масштаб просветительской работы, проводимой в художественных музеях страны со зрителями, начиная с дошкольного возраста [15].

Активно действуют различные любительские объединения, сочетающие массовую (беседы, лекции, митинги) и зрелищную работу, то есть бригада агитации и пропаганды. Функциями этих бригад была пропаганда — распространение знаний, идей, мнений и агитация средствами поощрения определенных устремлений, побуждения людей к действию [16]. Для воздействия на аудиторию широко используется экран, схемы, плакаты и т.д. Художественные средства используются в различных формах, таких как: речь, диалог, монолог, лозунг, призыв, обращение, сольное художественное чтение, песни, музыка, небольшие сатирические зарисовки и т.д. Формат агитационных групп появился в 20-х годах, но наибольшее распространение он получил в 60–80-х годах XX века.

Активно действуют различные любительские объединения, сочетающие массовую работу (лекции, лекции, митинги) и развлечения. То есть бригада агитации и пропаганды. Функциями этих бригад была пропаганда — распространение знаний, идей, мнений и агитация средствами поощрения определенных устремлений, побуждения людей к действию. Для воздействия на аудиторию широко используется ширма, форма наглядной агитации — схемы, плакаты и т.д. Художественные средства используются в различных формах, таких как: речь, диалог, моно-

лог, лозунг, призыв, обращение, сольное художественное чтение, песни, музыка, небольшие сатирические зарисовки и т.д. Формат агитационных групп появился в 20-х годах, но наибольшее распространение он получил в 60–80-х годах XX века.

В 1980-е годы, в связи с изменением политической обстановки в стране и в мире, патриотическое воспитание получило новое направление. Акцент был сделан на истории и культуре русского народа, а также на развитии национального самосознания. В рамках патриотического воспитания у молодых людей была возможность изучать свой язык и культуру, знакомиться с традициями, обычаями и культурой других народов Советского Союза. Общественно-полезный труд, как метод патриотического воспитания, в 80-е годы приобрел повсеместное применение. Этот метод появился в середине 1930-х годов, но впоследствии область его применения расширилась. Закреплены были новые формы: участие в трудовых операциях по всему Союзу, сбор металлолома, макулатуры и т.д.

Рабочие группы молодежи действовали во многих отраслях народного хозяйства. Количество студентов в составе студенческих отрядов, с каждым годом увеличивалось. В 1980 г. — 822000, в 1985 г. — 830000 человек. Стройотрядовская романтика ввела в советскую культуру многочисленные образцы комсомольской лирики — песни и стихи. Самый яркий пример — песня «Яростный стройотряд», написанная в 1976 году композитором Александрой Пахмутовой и поэтом Николаем Добронравовым. Александр Градский был первым, кто исполнил ее, и буквально все советские строительные бригады начали исполнять эту песню [14]. В результате к реализации планов страны были привлечены школьники и студенты, у которых сформировалось представление о себе как о звене государственного механизма, укрепилось патриотическое самосознание [6].

В литературе и искусстве этого периода военная тематика занимала особое место. В кинотеатрах демонстрировались фильмы о войне. В населенных пунктах устанавливались памятники участникам и жертвам войны.

После распада СССР в 1991 году патриотическое воспитание столкнулось с новыми вызовами. В условиях социально-эконо-

мического кризиса и глобализации общества патриотическое воспитание стало терять свою популярность.

Рассматривая идеологические и мировоззренческие основания патриотического воспитания А.И. Осипов отмечает, что патриотическое сознание всегда основано на определенных ценностях. Это могут быть идеологические мотивы. А могут быть мировоззренческие, культурно-исторические, духовные и нравственные мотивы. Они, в отличие от идеологических основ, более глубоки и прочны. Это основы архетипического плана на уровне культурного и генетического кода, с помощью которых накопленный социальный опыт передается из поколения в поколение. Идеологические основы патриотизма, в отличие от мировоззренческих основ, относятся к вторичным ценностным образованиям, более доступным для влияния соответствующих структур, более управляемым. Но, с другой стороны, у них более узкие основания, они менее долговечны, более подвержены изменениям в случае ослабления контролирующего влияния и поэтому требуют постоянной подпитки. Поэтому в годы застоя эффективность идеологической работы стала резко падать, а в 80–90-е годы она и вовсе прекратилась. Результатом стало быстрое разрушение патриотического сознания [8].

Однако в последние годы патриотическое воспитание в России вновь стало актуальным в связи с укреплением национальной идентичности и поддержкой патриотических ценностей. По сей день патриотическое воспитание остается одним из важнейших элементов воспитания молодежи в России.

Таким образом результаты патриотического воспитания советской молодежи включали:

- формирование высокого уровня патриотического сознания и готовности служить Родине;
- укрепление моральных качеств молодежи, таких как честность, добросовестность, ответственность, солидарность, дисциплина, уважение к старшим и другим;
- развитие трудоспособности, творческой активности и самоорганизации;
- создание мощной базы для развития науки, искусства, техники, культуры и спорта в СССР.

В заключение можно отметить, что коммунистическая идеология сыграла ключевую роль в патриотическом воспитании советской молодежи, поскольку она определила цели и принципы воспитания, привнесла коммунистические ценности во все сферы жизни, сформировала убежденность в необходимости построения коммунистического общества.

Формы и методы организации патриотического воспитания в СССР включали: работу комсомольских и пионерских организаций, массовые патриотические мероприятия, такие как парады, демонстрации, митинги. Лагеря и военно-патриотические организации, такие как Юнармия, исторические кружки, музеи, экскурсии, патриотическое воспитание с помощью образовательных программ и пособий.

Искусство стояло на службе коммунистической идеологии, пропагандируя, иллюстрируя, выражая всеми доступными формами идеи гражданственности и патриотизма.

Искусство сыграло важную роль в становлении личности подрастающего поколения, формирование гражданской позиции и любви к Отечеству, развитие чувства ответственности и коллективизма, воспитание дисциплины, уважение к авторитету и подготовка за исполнение обязанностей, развитие патриотического сознания и общечеловеческих ценностей, пропаганду здорового образа жизни, спортивного и профессионального мастерства и др. Искусство всеми доступными формами укрепляло дух коллективизма и готовность к защите Родины как в мирное, так и в военное время.

Искусство несло в себе идеалы жертвенного служения социалистическому отечеству, подготовки к великим подвигам и свершениям и, в случае необходимости, к большим жертвам.

В современном обществе великая воспитательная сила искусства как-то недооценивается. Сегодня, в условиях СВО и серьезных кризисных явлений во всех сферах жизни, связанных с выживанием российского государства, вопросы патриотизма волнуют каждого. И ситуация, когда искусство декларирует требования неограниченной свободы, дух безудержного потребления и жажды удовольствий, легко игнорирует моральные нормы, не способствует патриотическому воспитанию совре-

менного человека. И это большая проблема, которую необходимо решить.

### Список литературы

1. *Александрова Н.В.* Патриотическое воспитание студенческой молодежи: методы, формы, средства // Педагогическое образование в России. — 2015. — № 10. — С. 74–78.
2. *Баранова Е.В.* Культурно-досуговая деятельность в Калининградской области во второй половине 1940–1980-х годах // Вестник Балтийского федерального университета им. И. Канта. Сер.: Гуманитарные и общественные науки. — 2022. — № 4. — С. 46–58. — doi: 10.5922/sikbfu-2022-4-5.
3. *Басова Е.В.* Патриотическое воспитание молодежи в современных условиях: теоретико-методологические аспекты // Вестник НГТУ им. Р.Е. Алексева. — 2015. — № 2 (62). — С. 3439.
4. *Белянкина Е.С.* Патриотическое воспитание молодежи в современном обществе. // Мир науки, культуры, образования. — 2018. — № 2 (68). — С. 132-135.
5. Воспитание Советского патриотизма в школе [Текст]: сб. статей / под ред. Н.В. Скворцова. — Горький: Облгиз, 1950. — 127 с.
6. *Кленчев А.Н.* Содержание и методы патриотического воспитания в школе на этапе 1960–1980-х гг // Научные исследования в образовании. — 2013. — № 3. — URL: <https://cyberleninka.ru/article/n/soderzhanie-i-metody-patrioticheskogo-vozpitanija-v-shkole-na-etape-1960-1980-h-gg> (дата обращения: 16.03.2023).
7. *Кузнецова, Н.В.* Патриотическое воспитание молодежи как средство формирования гражданской идентичности // Молодежь и современный мир. — 2015. — №. 3. — С. 92–97.
8. *Осинов А.И.* Идеологические и мировоззренческие основания патриотического воспитания // Патриотизм и патриотическое воспитание в контексте вызовов современности: материалы Междунар. науч.-практ. конф., Минск, 16–17 мая 2019 г. / НАН Беларуси, Ин-т социологии; Госпогранкомитет; Ин-т погранич. службы Респ. Беларусь; ред. кол.: Г.П. Коршунов (гл. ред.) [и др.]. — Минск: ИПС РБ, 2019 — 433 с.
9. *Павлов Д.А., Павлова Л.Л.* Патриотическое воспитание в советском Союзе в 30–40 гг. XX века // Вестник Сургутского государственного пе-

- дагогического университета. — 2018. — № 3-2 (54). — URL: <https://cyberleninka.ru/article/n/patrioticheskoe-voospitanie-v-sovetskom-soyuze-v-30-40-gg-xx-veka> (дата обращения: 16.03.2023).
10. *Паллотта В.И.* Детский журнал военного времени. Патриотическое воспитание или пропаганда // Россия и мир: развитие цивилизаций. Уроки прошлого, угрозы будущего. Материалы X международной научно-практической конференции. В 2-х ч. — 2020. — С. 69–75.
  11. *Пионтковский В.В.* Патриотическое воспитание учащейся молодежи в условиях регионального образования: дис. ... д-ра пед. наук: 13.00.01 / Пионтковский Владимир Витальевич; [Место защиты: ГОУВПО «Якутский государственный университет»]. — Якутск, 2006. — 326 с.: 4 ил.
  12. *Прохорова Л.Д.* Художественное воспитание молодежи: поиск путей и форм в 20–30-е годы // ОНВ. — 1998. — № 3. — URL: <https://cyberleninka.ru/article/n/hudozhestvennoe-voospitanie-molodezhi-poisk-putey-i-form-v-20-30-e-gody> (дата обращения: 26.03.2023).
  13. Советский патриотизм предвоенного времени — URL: <https://dzen.ru/a/XKPMzeDEeQCyUqnK> (дата обращения: 26.03.2023).
  14. Стройотряды СССР: «яростная» молодость Страны Советов — URL: <https://dzen.ru/a/XLB3OdCG-ACz3ZRD> (дата обращения: 26.03.2023).
  15. *Фомина Н.Н.* На переломе эпох: 1960–1980-е // Педагогика искусства. — 2017. — С. 130–138.
  16. *Чечёткин А.И.* Основа драматических театральные представлений. — СПб.; М.; Краснодар: Планета музыки, 2013. — С. 214.
  17. *Шамова Т.С.* Патриотическое воспитание молодежи в России: проблемы и перспективы. // Молодежь и общество. — 2016. — № 4. — С. 90–94.
  18. *Шаронов, А.А.* Формирование патриотических ценностей подростков во внеурочной деятельности: автореферат дис. ... канд. пед. наук: 13.00.01 / Шаронов Андрей Андреевич; [Место защиты: Воронеж. гос. ун-т]. — Воронеж, 2019. — 24 с.
  19. *Valentina Ivanovna, Pallotta, Elena Vladimirovna, Vasilenko, Pavel Gennadievich, Vasilenko, Natalia Alexandrovna, Tereshchenko & Anatolij Ivanovich, Fursov.* (2021). Patriotic Education and Children’s Periodicals. doi:10.15405/epsbs.2021.05.166.

**ПРОЕКТНО-ИССЛЕДОВАТЕЛЬСКАЯ  
ДЕЯТЕЛЬНОСТЬ ОБУЧАЮЩИХСЯ  
КАК ОБРАЗОВАТЕЛЬНАЯ ТЕХНОЛОГИЯ**

***Паллотта В.И.***

кандидат педагогических наук,  
доцент кафедры гуманитарных наук  
Московского международного университета,  
доцент кафедры цивилизационного дизайна,  
Университет мировых цивилизаций имени В.В. Жириновского, Москва

***Чечелев А.В.***

студент,  
Московский международный университет, Москва

**STUDENTS' PROJECT AND RESEARCH ACTIVITIES  
AS AN EDUCATIONAL TECHNOLOGY**

***Pallotta V.I.***

PhD in Pedagogical Sciences  
Associate Professor of faculty of humanitarian sciences  
Moscow international university,  
Associate Professor of Faculty of civilizational design,  
V.V. Zhirinovsky University of World Civilizations, Moscow  
E-mail: pallotta@yandex.ru

***Chechelev A.V.***

student,  
Moscow international university, Moscow  
E-mail: a.v.chechelev@yandex.ru

**Аннотация.** Авторы статьи рассматривают проектно-исследовательскую деятельность как эффективную технологию развития поисковых компетенции учащихся и формирования культуры умственного труда обучающихся, что позволит в будущем работать с любым видом информации для решения проблемных задач. Авторы считают, что в плане проектно-исследовательской деятельности обучающихся

мышление есть конечный и желаемый продукт этой деятельности. И главной задачей в учебном процессе будет формирование не только научного мышления учащихся, как способа восприятия и познания действительности. Но важно также формировать мышление как форму решения задач в ходе практических действий, а также в виде составления планов действий, выявления системы средств достижения цели.

**Ключевые слова:** проектная деятельность, исследовательская деятельность, образовательные технологии

**Abstract.** The authors of the article are exploring project and research activities as an effective technology to develop information search competences and to form the culture of intellectual labor in order to deal with any type of information to solve problematic tasks. The authors suppose that in context of students' project and research activities the thinking is a finished and desirable product. The main task of study process is to form not only scientific mindset, as a way to percept and learn reality, but also to form a mind as a method to solve tasks during practical activities, to prepare plans of actions, detect the system of achieving goals.

**Key words:** project activity, research activity, educational technologies.

Актуальность данной темы обусловлена тем, что в данный момент времени использование проектно-исследовательской деятельности является одним из самых популярных способов овладения умений по поиску и обработки информации на всех этапах обучения человека в принципе. Другими словами, он позволяет развивать поисковые компетенции учащихся и формировать культуру умственного труда обучающихся, что позволит в будущем работать с любым видом информации для решения проблемах задач. Более того, развитие компьютерных технологий оказывает воздействие на популярность данного вида деятельности в образовательной сфере, так как здесь происходит синтез работы по поиску информации и использование различных компьютерных программ для интеграции материалов и их последующего редактирования.

При создании данной работы были использованы теоретические методы анализа и синтеза научных разработок по вопросу проектно-исследовательской деятельности в целом и в образовательной сфере в частности. Так Е.К. Чиркунова в организация исследовательской деятельности видит один из видов познаватель-



ной деятельности. Казакова О.А. выделяет исследовательское мышление как важнейший фактор исследований. И.М. Дудина выделяет признаки проектной деятельности. Л.В. Семилуцкая рассматривает технологии проектно-исследовательской деятельности обучающихся в школе на всех её этапах. И. В. Комарова видит организацию данного вида деятельности в рамках реализации Федеральных государственных образовательных стандартов (ФГОСов) в школе. Л.М. Тухбатуллина, Л.А. Сафина, И.И. Данилова рассматривают проектно-исследовательскую деятельность в деятельности студентов при подготовке различных выпускных квалификационных работ (ВКР).

**Результаты.** Концептуальность любой образовательной технологии предполагает, что каждой образовательной технологии должна быть присуща определенная научная концепция, включающая философское, психологическое, дидактическое и социально-педагогическое обоснование достижения образовательных целей.

Понятие проектно-исследовательской деятельности составное и содержит в себе, собственно, два самостоятельных понятия.

Понятие «исследование» рассматривается в современной науке как «процесс освоения нового научного знания, один из видов познавательной деятельности», как процесс научного изучения объекта с целью выявления закономерностей его возникновения, развития и возможностью изменяться и трансформироваться в интересы общества. Научное исследование характеризуется как «целенаправленное знание, результаты которого выступают в виде системы понятий, законов и теорий». Оно направлено на получение принципиально новых знаний (моделей, классификаций, систематизации и др.), на которые другие исследователи еще не обратили внимания, и должно быть соотносено с нормами и традициями, сложившимися в соответствующем научном сообществе [12].

При этом мышление является основным инструментом человека для освоения нового научного знания, проходящего определенные этапы своего появления. Так, Д. Дьюи различал пять стадий полного акта рефлексии: 1) ощущение затруднения; 2) формирование проблемы; 3) гипотетическое решение;

4) разработка гипотезы; 5) проверка результата. Отечественные психологи обычно выделяют три стадии задачи: а) осознание проблемы; б) решение проблем; в) проверка результата. В философии науки авторитетной является схема научного мышления, предложенная К. Поппером: а) постановка проблемы; б) гипотезы; в) рациональная критика. П.Л. Капица считал, что любую научную работу можно разделить на три части: 1) целеполагание; 2) поиск способа достижения цели и решения проблемы; 3) получение и оценка его результата [8].

Обратимся теперь к понятию «проектная деятельность». Это деятельность, которая может принести положительные изменения в окружающую человека искусственную среду. Оно делается конкретной особенностью разумного существования человека. Проектирование присуще всем, кто старается поменять форму и содержание огромного разнообразия объектов и явлений окружающего мира [15]. Таким образом, проектность присуща многим видам человеческой деятельности, следовательно, можно говорить о проектной культуре и рассматривать ее как особую форму мышления.

Конечно, очевидно, что в плане проектно-исследовательской деятельности обучающихся мышление есть конечный и желаемый продукт этой деятельности. И главной задачей в учебном процессе будет формирование не только научного мышления учащихся, как способа восприятия и познания действительности. Но важно также формировать мышление как форму решения задач в ходе практических действий, а также в виде составления планов действий (выявления системы средств достижения цели) [10].

Проектно-исследовательская деятельность учащихся прописана в образовательных стандартах на всех ступенях образования. Поэтому каждый ученик должен быть обучен этой деятельности. И в учебных программах мы в той или иной степени видим ориентацию на этот вид деятельности, как при контактной работе, так и самостоятельной. И в процессе правильно организованной учебной и самостоятельной работы над созданием проекта лучше всего формируется культура умственного труда учащихся.

Поэтому в сфере образования применение проектно-исследовательской деятельности будет направлено на проектно-исследовательское мышление, предполагающее решение проблем, выражающееся в переходе от условий, фиксирующих проблему, к получению результата, перестройке исходных данных, их разделение, синтез и сложение [14].

И независимо от образовательного этапа, учащийся может сосредоточиться на достижении конкретных целей. Ему придется учитывать определенные ограничения по времени, ресурсам и т.д. Его решения будут в какой-то степени новыми и уникальными лично для него. При этом необходимо учитывать большое количество факторов, прямо или косвенно влияющих на результаты проекта. Мы говорим о комплексности, которая подразумевает набор взаимозависимых частей или структур, зависящих от особенностей и обстоятельств функционирования и многосторонних отношений. А также проектно-исследовательская деятельность предполагает организацию реализации проекта.

В образовательной среде проектно-исследовательскую деятельность можно принять как образовательную технологию, в которой учащиеся решают своего рода исследовательскую и творческую задачу под руководством научного руководителя (специалиста) [4, с. 7].

Потенциал применения этой технологии огромен, поскольку учащиеся не только обучаются работе с информацией, но и самостоятельно формулируют проблему своего исследования, обучаются анализу источников информации, новым способам решения той или иной проблемы. Этим навыки чрезвычайно важны, т.к. их придется активно использовать в будущем в различных сферах деятельности. [16, с. 310].

Занимаясь проектной и исследовательской деятельностью, учащиеся учатся грамотно распределять свое время, что позволяет им завершить проект или исследование в течение определенного периода.

Обучаются отслеживать свои результаты, а также и давать им некую оценку. В дополнение к этому, можно также отметить, что учащиеся учатся еще и прогнозировать свои будущие резуль-

таты на основе результатов, которые они уже получили на данном этапе [16, с. 311].

Эти навыки динамичны, они развиваются и совершенствуются на разных этапах обучения, от школьного до университетского.

В связи с развитием этих компетенций возникает необходимость в разработке и отработке различных технологий и методов организации проектно-исследовательской деятельности в образовательной сфере. Среди наиболее часто встречающихся форм можно выделить:

- урок-исследование;
- урок-лабораторию;
- урок творческий отчет;
- урок открытых мыслей;
- учебный эксперимент;
- домашнее задание творческого характера и пр.

Если говорить о разновидностях проектно-исследовательской деятельности в образовательной сфере, то это могут быть эссе, исследовательские рефераты. Из творческих можно назвать подготовку выставок, выпуск газет, журналов, видеороликов, разработка сценариев проведение различных акций и мероприятий. К игровым разновидностям можно отнести разработку кроссвордов, шарад, разработку сценариев и проведение деловых и имитационных игр. Широкое применение, за счет использования в рамках урочных занятий, получили информационные проекты в виде докладов, сообщений и презентаций. Очень эффективными являются практико-ориентированные проекты, такие как разработка наглядных пособий, проведение различных экспедиций по сбору материалов для учебных музеев по самой разнообразной тематике.

Каждый из перечисленных видов проектно-исследовательской деятельности предполагает исследовательское задание. И.В. Комарова дает следующее определение: — «Исследовательские задания — это работа, содержащая проблему. Решение проблемы требует теоретического анализа, применения одного или нескольких методов научного исследования, с помощью которых учащиеся открывают для себя ранее неизвестные им зна-

ния и методы деятельности» [9]. Суть их заключается в том, что учитель дает задания, ответов на которые в теории еще нет. В то же время при решении этих заданий учащиеся должны работать с другим типом литературы по изложенной ими проблеме, которую они видят в этих заданиях. После получения результата учащиеся должны проверить полученные данные на практике [3].

Выполняя такого рода задания, учащиеся школы развивают критическое мышление и критические навыки. Им свойственны сосредоточенность, информационный поиск, организованность, аналитика, генерирование, интеграция, оценивание [6].

Можно так же отметить, что технологии организации проектно-исследовательской деятельности реализуются во время учебы и вне учебного времени.

При этом, возвращаясь к исследовательским заданиям, следует отметить, что при их выполнении в качестве самостоятельного исследования с научным уклоном они приобретают характер экспресс-исследования.

Такое исследование проводится по определенной теме, предложенной учителем. Однако для проведения этого типа исследований или проектов в классе и других видов исследовательской работы в принципе необходимо организовать процесс осмысления и обработки информации с помощью педагогической таксономии.

Основателем такой системы был Б. Блум. Он предложил распределить образовательные цели. Таксономия не только выделяет и конкретизирует цели обучения, но и организует их. Четкая иерархическая классификация целей позволяет учителю конкретизировать усилия на главном и получить четкое представление об учебном материале. Основные категории образовательных целей, по мнению Б. Блума, являются: знание, понимание, применение, анализ, синтез, оценка [11].

*Знание.* Запоминание знаний и воспроизведение изучаемого материала от конкретных фактов до теорий. Общей чертой является припоминание соответствующей информации.

*Понимание.* Это способность интерпретировать, объяснять или переводить материал из одной формы в другую (от вербаль-

ной к математической или графической), предположение о дальнейшем развитии события или явления, прогнозирование последствий, результатов.

*Применение.* Умение использовать материал в определенных условиях или в новых ситуациях. Применение правил, методов, концепций, законов, принципов, теорий в новых теоретических или конкретных ситуациях.

*Анализ* — это способность разделить материал на компоненты таким образом, чтобы была понятна его структура. Выделение частей целого, выявление взаимосвязей между ними, осознание принципов организации целого. Нужно осознавать не только о содержании материала, но и о его внутреннюю структуру.

*Синтез.* это способность комбинировать элементы, чтобы получить целое, обладающее новизной. Примером может служить план действий, схемы, набор обобщенных связей, совокупность знаний из различных областей для решения проблемы или разработки плана ее решения.

*Оценка.* Умение оценивать ценность конкретного материала для конкретной цели, оценивать логику построения материала, соответствие выводов имеющимся данным, важность конкретного продукта деятельности. Суждения должны основываться на четких критериях, внутренних или внешних. Критерии либо определяются учащимся, либо даются извне [7].

В начале этой системы — знание, то есть учащиеся должны владеть необходимым объемом информации и знаний для успешного проведения своего исследования [2].

Однако перед выполнением проекта или исследования необходимо повысить мотивацию учащихся к выполнению этого вида деятельности. Для этого, как отмечает Н.Б. Шумакова, необходимо поставить проблему, которая определит «психологическую необходимость поиска ее решения и станет регулятором этого поиска» [17, с. 56]. Затем наступает этап осознания проблемы, на котором учащиеся должны описать проблему своими словами для более детального понимания. Затем «практический» этап, который сочетает в себе понимание и знания — применение знаний, полученных на предыдущих этапах, для классификации новой информации, которую учащиеся получают в ходе

последующего исследования. После детализации исследования учащиеся должны оценить свои достижения, используя определенные критерии [2].

Как результат формируется «исследовательская тактика учащегося». Она предполагает пересмотр образа жизни и учебной деятельности. При таком подходе учащиеся изменяют свое поведение в освоении учебной программы и используют самообразование, как средство личностного развития и повышения уровня своих знаний. Здесь следует отметить, тех кто активно участвуют в исследовательской деятельности. Такие учащиеся отличаются своей потребностью изучать что-то новое, сильное желание изучать окружающий мир.

Таким образом, при использовании технологии организации проектно-исследовательской деятельности появляется возможность организовать деятельность студентов для выполнения заданий, направленных на их развитие. Все эти элементы организации проектно-исследовательской деятельности способствуют целеполаганию личностного развития учащихся, определенному нормативными требованиями, отраженными в ФГОС.

Следует также отметить, что в той мере, в какой навыки проектно-исследовательской деятельности были приобретены в процессе школьного обучения, а также уровень этих навыков, способностей, впоследствии повлияет на проектную деятельность и научные исследования в высшем учебном заведении.

Соответственно, необходимо рассмотреть технологии проведения и организации научно-исследовательской деятельности в вузовской системе.

Наиболее важный вид проектно-исследовательской деятельности выражается в написании курсовых, итоговых квалификационных работ (ВКР), магистерских диссертаций. Особенность этих работ заключается в том, что они представляют собой оригинальное независимое исследование, отражающее навыки, приобретенные студентами во время учебы.

В этих работах обобщаются все навыки, необходимые для их написания — четкое описание и представление проблемы в исследовании. Анализ практической проблемы (объекта) и ее ча-

стей (предмета), отражение состояния проблемы на текущий момент, использование точек зрения из научно-методической литературы [13, с. 74].

Основная технология написания этих работ заключается в совместной работе с научным руководителем, который является наставником для студентов. Среди методов написания можно выделить несколько, которые позволяют проследить всю процедуру использования этой технологии. Во-первых, научный руководитель и студент разрабатывают общий план работы, на основе которого они будут создавать этот тип работы.

Если студент ранее уже работал по выбранной теме (курсовые работы, доклады на студенческих конференциях и т.д.) и знает приблизительный круг проблем и вопросов по этой теме, то сразу после утверждения темы на кафедре он должен приступить к составлению плана будущей работы и обсудить это с руководителем диссертации. Если студент начинает работать над какой-либо темой впервые, не рекомендуется сразу начинать с составления плана. Прежде всего, необходимо определить круг вопросов и проблем, которые необходимо учитывать в работе. Для этого необходимо изучить несколько основных работ, которые наиболее полно охватывают эту тему. Только после этого можно приступить к разработке плана [1].

Как упоминалось ранее, это необходимо не только для планирования хода работы, но и включает консультации с руководителем. Эти консультации являются обязательными, поскольку научный руководитель, как специалист в определенной научной сфере, контролирует процесс определения круга вопросов и проблем.

Общий план исследования ВКР предполагает создание научного аппарата, — части, которую называют введением. В научном аппарате отражается актуальность выбранной проблемы, а также контекст, в котором эта проблема будет рассматриваться вместе с ее компонентами. В той же части указаны различные ученые, которые когда-то рассматривали эту проблему в своих исследованиях. С этого момента начинается новый обзор литературы. Другими словами, происходит отбор и проверка источников, которые будут необходимы.



Существует множество путей получения информации, среди которых, например: работа с литературным материалом и составление обзоров, запросы в организации-держатели информации (государственные и общественные организации, предприятия), привлечение к работе консультантов или экспертов, поиск информации в Интернете, собственные наблюдения или измерения. Студенты учатся структурировать потоки информации, необходимые для более четкого обоснования своих предположений или идей, которые являются решениями конкретной проблемы. Более того, они понимают, что информация не возникает сама по себе, из ничего — она либо взята из другого источника, либо создана автором или группой авторов. Информация может быть сгенерирована, с одной стороны, их собственными наблюдениями или измерениями, с другой стороны, расчетами или выводами из определенной базовой информации. В этом случае новая информация обычно создается с использованием определенных методов.

Сведения о происхождении предоставленной информации важны для ее правильного понимания и оценки, эффективной работы с материалом. Наличие таких сведений в информационном источнике позволяет оценить его достоверность и, в определенной степени, степень полноты. Для научных работ наличие ссылок на используемые источники, описаний применяемых методов или ссылок на такие описания является необходимым требованием.

Выбор источников и трудность этого выбора заключается в том, что в настоящее время существует слишком много источников для использования. Однако информация в некоторых источниках по предполагаемому вопросу является не достоверной. По этой причине первым шагом в организации написания ВКР является критический анализ литературы по заявленной теме. Отсюда при таком критическом подходе демонстрируется способность оперировать различными точками зрения, которые существуют в науке. Кроме того, отбор источников и составление списка литературы позволяет студентам вузов по мнению И.И. Даниловой — «определять полезность статей и книг, давать объективную оценку надежности источников» [5].

Помимо введения, где обосновывается важность всего проекта или исследования, в ВКР присутствуют главы, позволяющие

раскрыть теоретический характер проблемы, то есть обосновать, какие характеристики эта проблема включает в себя. Они указывают, какими знаниями учащиеся пользуются для обоснования своего оригинального решения. Следовательно, их решение носит методологический характер — оно обосновано, носит научный характер, может быть применено на практике. Далее идут главы с описанием практики и её результатов. Данные главы присутствуют для того, чтобы обосновать результаты, полученные во время исследования, с теорией, а также выявить на основе теоретических знаний создать синтез теории и практики для выявления нового решения конкретной проблемы [13, с. 15, 16].

В следствии этого, можно утверждать, что составление или организация написания ВКР и раскрытие значимости каждого аспекта доказывает, что проектно-исследовательская деятельность по написанию ВКР является эффективной образовательной технологией.

Подводя итог данной работы можно сказать, что технологии организации проектно-исследовательской деятельности являются неотъемлемыми элементами создания не только школьных проектов или исследований, но и главной студенческой работы ВКР, так как они являются методологической базой для развития определенных навыков и умений учащихся на всех ступенях обучения. В добавлении к этому, использование технологий и проектно-исследовательской деятельности позволяет достичь целей ФГОС. В следствие этого, здесь выполняются сразу несколько пунктов — личностное развитие и выполнение образовательной программы. Более того, при использовании технологий организации проектно-исследовательской деятельности происходит формирование не только научного мышления учащихся, как способа восприятия и познания и преобразования действительности.

### Список литературы

1. *Алимова Н.К.* Магистерская диссертация: подготовка, написание и оформление: учебно-методическое пособие / Н.К. Алимова, В.И. Паллотта, Т.В. Сичкарь. — М.: Издательский дом «ИМЦ», 2022. — 94 с.

2. Алхимия проекта: метод, разработки мини-тренингов для слушателей и преподавателей программы Intel «Обучение для будущего» / под ред. Е.Н. Ястребцевой и Я.С. Быховского. — 2-е изд., доп. — М., 2005.
3. *Битянова М.Р.* Бесплезное баловство? // Школьный психолог. — 2004. — № 4.
4. Введение в проектную деятельность. Синергетический подход: учебное пособие / И.В. Кузнецова, С.В. Напалков, Е.И. Смирнов, С.А. Тихомиров; под ред. Е.И. Смирнова. — Саратов: Вузовское образование, 2020. — 166 с. — ISBN 978-5-4487-0663-9. — Текст: электронный // Цифровой образовательный ресурс IPR SMART: [сайт]. — URL: <https://www.iprbookshop.ru/92644.html> (дата обращения: 15.12.2022). — Режим доступа: для авторизир. пользователей. — DOI: <https://doi.org/10.23682/92644>.
5. *Данилова, И.И.* Введение в проектную и научно-исследовательскую деятельность: учебное пособие / И.И. Данилова, Ю.В. Привалова. — Ростов н/Д; Таганрог: Изд-во Южного федерального университета, 2019. — 106 с. — ISBN 978-5-9275-3125-7. — Текст: электронный // Цифровой образовательный ресурс IPR SMART: [сайт]. — URL: <https://www.iprbookshop.ru/95771.html> (дата обращения: 16.12.2022). — Режим доступа: для авторизир. пользователей.
6. *Загашев И.О., Заур-Бек С.И.* Критическое мышление: технология развития. — СПб.: Альянс Дельта, 2003. — С. 46–47.
7. *Зайцев В.С.* Современные педагогические технологии: учебное пособие. В 2-х кн. — Кн. 1. — Челябинск, ЧГПУ, 2012. — 411 с.
8. *Казакова О.А.* Исследовательское мышление как способ организации познавательных способностей учёного // Актуальные проблемы гуманитарных и естественных наук. — 2009. — № 4. — URL: <https://cyberleninka.ru/article/n/issledovatelskoe-myshlenie-kak-sposob-organizatsii-poznavatelnyh-sposobnostey-uchyonogo> (дата обращения: 08.02.2023).
9. *Комарова, И.В.* Технология проектно-исследовательской деятельности школьников в условиях ФГОС / И.В. Комарова. — СПб.: КАРО, 2020. — 126 с. — ISBN 978-5-9925-0986-1. — Текст: электронный // Цифровой образовательный ресурс IPR SMART: [сайт]. — URL: <https://www.iprbookshop.ru/97924.html> (дата обращения: 16.12.2022). — Режим доступа: для авторизир. пользователей.

10. Мышление // URL: <https://www.iprbookshop.ru/96548.html> <https://iphlib.ru/library/collection/newphilenc/document/HASH01daff7ab9742c7e8e9ed5da> (дата обращения: 16.12.2022).
11. *Мусаева Н.Н., Авлиякулов Н.Х.* Таксономия учебных целей для современного учебного процесса системы среднего специального и высшего профессионального образования // Проблемы современного образования. — 2017. — № 3. — URL: <https://cyberleninka.ru/article/n/taksonomiya-uchebnyh-tseley-dlya-sovremennogo-uchebnogo-protsesssa-sistemy-srednego-spetsialnogo-i-vysshego-professionalnogo> (дата обращения: 08.03.2023).
12. Организация исследовательской деятельности: метод. указания / сост. Е.К. Чиркунова. — Самара: Изд-во Самарского университета, 2018. — 24 с.
13. Организация проектной деятельности: учебное пособие / Л.М. Тухба-туллина, Л.А. Сафина, В.В. Хамматова [и др.]. — Казань: Казанский национальный исследовательский технологический университет, 2018. — 100 с. — ISBN 978-5-7882-2373-5. — Текст: электронный // Цифровой образовательный ресурс IPRSMART:[сайт]. — URL: <https://www.iprbookshop.ru/96548.html> (дата обращения: 16.12.2022). — Режим доступа: для авторизир. пользователей.
14. Основы проектной деятельности: учебно-методическое пособие / сост. И.М. Дудина; Яросл. гос. ун-т им. П.Г. Демидова. — Ярославль: ЯрГУ, 2019. — 28 с.
15. *Сичкарь Т.В., Паллотта В.И.* Графический дизайн в рекламно-выставочной коммуникации. Учебное пособие В 2-х ч. — М., 2022. — Т. 1.
16. Современные информационные технологии и ИТ-образование. — 2015. — Т. 1. — № 11. — 638 с. — ISSN 2411-1473.
17. *Шумакова Н.Б.* Одаренный ребенок: особенности обучения: пособие для учителя. — М.: Просвещение, 2006. — С. 57–58.

**ПСИХОЛОГИЧЕСКАЯ СЛОЖНОСТЬ  
ОБРАЗОВАТЕЛЬНОЙ ОРГАНИЗАЦИИ  
ВЫСШЕГО ОБРАЗОВАНИЯ  
КАК ОБЪЕКТА УПРАВЛЕНИЯ**

***Пугачева Е.В.***

кандидат психологических наук, доцент кафедры.  
Университет мировых цивилизаций имени В.В. Жириновского, Москва

**PSYCHOLOGICAL COMPLEXITY  
OF THE EDUCATIONAL ORGANIZATION  
OF HIGHER EDUCATION  
AS AN OBJECT OF MANAGEMENT**

***Pugacheva E.V.***

PhD in Psychological Sciences, Associate Professor,  
V.V. Zhirinovskiy University of World Civilizations, Moscow  
E-mail: pugacheva.elena@mail.ru

**Аннотация.** В статье представлены результаты анализа психологических особенностей современного высшего образования, психологические и управленческие закономерности процессов обучения и воспитания. Рассмотрены этапы необходимые для решения основных задач высшего образования и уровни иерархии целей высшего образования. Описаны одиннадцать блоков технологической и управленческой ключевой информационной компетенции. Технологическая модель формирования ключевой информационной технологической компетентности в высшем образовании будущего специалиста, выпускника отражает структуру, последовательность и направленность учебной деятельности. Важнейшим условием успешного функционирования системы высшего образования является наличие передовых инновационных психолого-педагогических методик образовательного процесса.

**Ключевые слова:** высшее образование, образовательная организация, психологические закономерности, управленческие закономерности, технологическая модель, информационные технологии.

**Abstract.** The article presents the results of the analysis of the psychological features of modern higher education, psychological and managerial patterns of learning and upbringing processes. The stages necessary for solving the main tasks of higher education and the levels of the hierarchy of higher education goals are considered. Eleven blocks of technological and managerial key information competence are described. The technological model of the formation of the key information technology competence in higher education of the future specialist, graduate reflects the structure, sequence and orientation of educational activities. The most important condition for the successful functioning of the higher education system is the availability of advanced innovative psychological and pedagogical methods of the educational process.

**Key words:** higher education, educational organization, psychological patterns, managerial patterns, technological model, information technology.

Сегодняшняя образовательная система объективно не может существовать без полноценного участия в решении своих проблем научной психологии. Все образовательные процессы имеют мощную психологическую проекцию с учетом психологического аспекта и функционирования.

Образование может также имеют место в обществе, в семье, конечно, образование определяет направление развития характера личности. Для достижения высоких результатов в обучении мы не можем рассматривать студентов как пассивные объекты, они являются сознательным субъектом, активно работающим над получением научных знаний. Цель образования состоит в том, чтобы пробудить или изменить восприятие, способности, эмоции и отношения учителей и учащихся в положительном направлении, способствуя: улучшению личности учащихся с сознательными эффектами извне; удовлетворению потребностей в существовании и развитии людей в обществе.

Современная образовательная система должна учитывать изменения объема потребностей, мотиваций, ценностей и стремлений современного человека, его ментального образа, особенно межличностных отношений. Особенно это актуально для системы высшего образования, поскольку в ней участвуют будущие специалисты, участники всех основных экономических, культурных и социальных отношений.

## Психологические особенности современного высшего образования

Педагогическая психология — одна из первых прикладных дисциплин психологической науки. Объектом педагогической психологии являются психологические закономерности обучения и воспитания детей от детского сада до школьников и студентов. В частности, педагогическая психология находит психологический механизм познания студентом физической и духовной культуры общества и превращает его в собственный капитал, находит связь между полученными знаниями и развитием психологических функций высокого уровня студентов, находит механизмы понимания каждой возрастной группы, организует занятия в соответствии с интеллектуальным развитием и психологическим развитием. Изучение этих вопросов демонстрирует тесную связь возрастной психологии и педагогической психологии.

Система высшего образования является многогранной структурой формирования интеллектуального капитала нации, педагогически организованной социализации студентов. Российская образовательная система как важный элемент социальной, политической и экономической жизни является предпосылкой развития всех секторов экономики страны. Значение образования для всех сторон общественной жизни подтверждается тем фактом, что образование занимает важное место в современном мире. Важными для настоящего анализа являются психологические работы по проблемам психологии и управления в высшем образовании [2; 5; 7; 8].

В 2003 году Россия присоединилась к Болонскому процессу и обязалась выполнить ряд условий, таких как переход на модульную систему обучения [3].

Реформирование образовательной системы связано с рядом вопросов, таких как необходимость сохранения фундаментальных ценностей, чтобы обеспечить целостность образования, сохранить традиции высшего образования и его активную роль в создании социальной и культурной среды и т.д. Любые возможные препятствия вызваны процессом интеграции в более

прагматичную систему высшего образования, например, путем трансформации парадигмы обучения «субъект-объект» в парадигму «субъект-субъект», которая фокусируется на самом ученике, на его желаниях и стремлениях [1].

Если в традиционной системе образования качественные изменения претерпели знания и навыки обучающегося, то новая система образования должна затронуть самого обучающегося. Таким образом, изменение значения понятия «специалист» на понятие «конкурентоспособный специалист» представляет особый интерес.

Развитие образовательной системы направлено на формирование таких качеств, как научная компетентность, самостоятельность, независимость в суждениях, способности к саморегулированию, самосознание и общение. Эти факторы составляют костяк профессионального специалиста. Высшее образование должно воспитывать человека с современными научными взглядами, развивать его интеллектуальные способности, продвигать его познавательные интересы и создавать ему условия для использования новых информационных технологий [4].

Все более актуальным становится вопрос изучения иностранных языков в вузах Российской Федерации. Необходимо научить студента не только точно, правильно и логично выражать свои мысли, совместимые с родным языком, но и приобретать компетенции восприятия и интерпретации глубоких и сложных научных текстов. При этом студенты должны уметь корректировать «чувство предвкушения» «в соответствии с полученной информацией, трансформируя ее в некую новую сущность». Это поможет уменьшить «количество неизбежных «псевдосмыслов» и создать ситуацию, при которой «смыслообразующая» основа текста станет «более глубокой и углубленной» [6].

Обсуждая проблемы высшего образования, многие исследователи сходятся во мнении, что будущие профессионалы должны получить компетенции в различных научных исследованиях и развить творческие способности. Это даст возможность раскрыть свой профессиональный и личностный потенциал и т.д.

Необходимость восстановления и укрепления взаимосвязи фундаментальной и гуманитарной сфер науки становится серьез-



ной проблемой для современных региональных университетов. Резервы будущего развития страны кроются в интенсификации и усилении интеграции науки и высшего образования. «Симбиоз» сектора научно-исследовательских учреждений, Российской академии наук и ее регионального сектора филиалов, научных лабораторий и научно-технических лабораторий, с одной стороны, и университетов, с другой, позволит существенно сузить круг вопросов. разрыв между высшим образованием и наукой, а в конечном итоге решить проблему вовлечения ученых самого высокого уровня в образовательный процесс.

Движение фундаментальной, отраслевой, академической науки «в сторону» вузов поможет привлечь наиболее талантливых студентов для решения серьезных задач как фундаментального, так и прикладного характера.

### Психология и управление высшим образованием

Высшая школа психологии использует знания общей и социальной психологии, психологии развития и труда, психофизиологии, достижения современной педагогики. Психологические и управленческие закономерности процессов обучения и воспитания являются предметом психологии высшего образования. Методы исследовательского вопроса — это методы и приемы различных исследований, таких как наблюдения, эксперименты, интервью, обсуждения, опросы, анализ деятельности продуктов, образовательная оценка, контент-анализ, моделирование (включая использование компьютеров) и обучение.

Центральная фигура в педагогической психологии — личность, ученика-учителя, учителя, педагога и психолога. Индивид становится личностью в сложнейшем многостороннем процессе социализации. Личность имеет социальные мотивы, средства и цели в процессе творческой деятельности. В процессе социализации личности важную роль играет семья, религия, государство.

Система высшего образования получает заказ на готовый «продукт» общества, дома, школьного образования, неформального стихийного образования. Именно на этом этапе становле-

ния личность выступает источником творчества, неповторимости и самобытности, она является носителем уникального опыта и потенциальным творцом нового, оригинального в науке, экономике и культуре. В зависимости от текущих исследований и приложений на передний план неизбежно будут выступать различные аспекты концепции «личности». Учебный процесс всегда носит двусторонний характер, цель обучения и воспитания может быть проанализирована не только учителем, но и учеником на практике, чему ученики хотят научить их, но мало кто хочет подвергнуть себя добровольному обучению.

Для успешного решения задач высшего образования необходимо:

- 1) проанализировать историю и современное состояние высшего образования в России, познакомить участников образовательного процесса с современными интерпретациями педагогических и психологических, управленческих и экономических наук, с тенденциями развития высшей школы на современном этапе;
- 2) содействовать психологическому и педагогическому мышлению участников образовательного процесса, а именно осознанию уникальности и индивидуальности каждого ученика, формированию актуальной для человека высшей ценности индивидуального носителя и психологических способностей и возможностей;
- 3) воспитание профессионализма учителей, установление отношений партнерства и сотрудничества между участниками образовательного процесса;
- 4) обеспечить научный и практический анализ характеристик преподавателей высших учебных заведений. Основной задачей психолого-педагогического процесса в высшей школе является формирование специалиста модельного (профильного) специалиста. Специалист по модельным решениям становится инструментом психологических, педагогических и управленческих задач в процессе их подготовки.

При этом следует учитывать иерархию целей высшего образования. На первом уровне находятся цели обучения вне зависи-

мости от конкретной профессии, которые должны определяться особенностями исторической эпохи.

Второй уровень проблем формируется на уровне конкретных проблем нашей страны в информационном обществе, смене парадигмы образования. Третий уровень — актуальные должностные задачи и компетенции, наибольшие по объему и разнообразию задач. В системе высшего образования специалист должен научиться решать исследовательские, практические и образовательные задачи.

Для реализации психолого-педагогических целей и задач необходимо использование различных форм и методов, основанных на принципах развивающего обучения, для создания благоприятной среды для всех участников образовательного процесса.

Рассмотрим технологическую и управленческую модель ключевых информационных технологических компетенций. Технологическая модель должна позволять визуализировать весь процесс получения студентом необходимой информации, знаний, навыков и опыта. Технологическая модель формирования ключевой информации — техническая компетентность будущего специалиста состоит из следующих блоков [9].

Первый блок данной модели определяет объект моделирования как учебный процесс в вузе. Высшее образование считается одной из важнейших задач.

Второй блок модели процесса включает описание особенностей работы будущего специалиста сегодня.

Третий блок модели описывает следующие принципы проектирования содержания обучения: гуманизация высшего образования, демократия, биоразнообразие, целостность, преемственность, непрерывность обучения информационным технологиям, интеграция дисциплин, компетентностно-ориентированное образование, базовое, интенсификация и регионализация образования, окружающая среда, обусловленность и терпимость.

Четвертый блок определяет содержание обучения информационным технологиям. Информационная технология играет очень важную и стратегическую роль в образовании. Влияние технологий является и может быть чрезвычайно значительным для сектора образования. Использование технологий также де-

лает весь процесс обучения не только интересным, но и более эффективным. Информационные и технологические знания играют важную роль в формировании мышления студента.

Пятый блок описывает уровень развития компетенций в области информационных технологий. Он вносит вклад в достижение конечной цели образования — овладение студентами высоким уровнем компетентности.

В шестом блоке описаны показатели качества информации и технологической подготовки. Вопрос об оценке качества образования и обучения в целом.

В седьмом блоке определяются педагогические условия формирования информационно-технологической подготовки будущего специалиста.

Восьмой блок включает методы формирования навыков в области информационных технологий.

В девятом блоке определяются средства формирования компетенций в области информационных технологий.

Десятый блок описывает процесс внедрения методики обучения. Это когда обучение студентов должно перейти в метод, в котором учитываются их потребности, и в результате у них происходит активное изменение поведения.

Одиннадцатый блок описывает систему контроля качества формирования ключевых информационно-технологических компетенций.

Таким образом, технологическая модель формирования ключевой информационной технологической компетентности будущего специалиста, выпускника отражает структуру, последовательность и направленность учебной деятельности высшего образования.

Одним из важнейших условий успешного функционирования системы высшего образования является наличие передовых инновационных психолого-педагогических методик образовательного процесса, когда метод является проводником между целями, и специалистом. Психолого-педагогические задачи сложные, их можно решить с помощью современной психологии, педагогики и методов обучения. Этот синтез должен осуществляться в рамках образовательного учреждения всеми

средствами образовательного процесса, но центральными фигурами остаются студенты и преподаватели.

### Список литературы

1. Высшее образование для XXI века: проблемы воспитания: доклады и материалы XIV Международной научной конференции: в 2 ч. Москва, 14–16 декабря 2017 года. Т. 2. — М.: Московский гуманитарный университет, 2017. — 622 с. — ISBN 978-5-907017-23-8. — EDN XMOZBVZ.
2. *Гайдамашко И.В.* Условия и механизмы формирования функциональной грамотности в подростковом и юношеском возрасте / И.В. Гайдамашко, И.В. Бабичев, А.Н. Вечерина // Человеческий капитал. — 2022. — № 1(157). — С. 190–195. — DOI 10.25629/НС.2022.01.21. — EDN HWFQCR.
3. *Марголис А.* Учитель для новой школы: модернизация педагогического образования в России / А. Марголис, В. Рубцов // Образовательная политика. — 2010. — № 4 (42). — С. 42–55. — EDN VZZOTF.
4. *Новиков В.С.* Фактологическое исследование сферы интеллектуальных услуг в аспекте виртуализации и информатизации экономики современной России / В.С. Новиков // Экономика и предпринимательство. — 2013. — № 5 (34). — С. 560–565. — EDN QATDKL.
5. Педагогическое образование в современной России: стратегические ориентиры развития / И.В. Абакумова, С.В. Алехина, О.В. Андриюшкова [и др.]; Южный федеральный университет. — Ростов нД; Таганрог: Южный федеральный университет, 2020. — 612 с. — ISBN 978-5-9275-3537-8. — EDN VSLLTJ.
6. Проблемы автоматизации. Региональное управление. Связь и автоматика — Паруса-2015: Сборник трудов IV Всероссийской научной конференции молодых ученых, аспирантов и студентов, Геленджик, 29–30 октября 2015 года. Т. 1. — Геленджик: Южный федеральный университет, 2015. — 304 с. — ISBN 978-5-9275-1807-4. — EDN VJSKTR.
7. Пугачева Е.В. Особенности психологической готовности студентов к научной деятельности / Е.В. Пугачева // Россия и мир: развитие цивилизаций. Инновации и консерватизм: поиск баланса: Материалы XII международной научно-практической конференции, Москва, 06–

07 апреля 2022 года. — М.: Институт мировых цивилизаций, 2022. — С. 302–305. — EDN WPSECS.

8. *Пугачева Е.В.* Пути и технологии формирования представлений о будущей профессиональной деятельности у студентов профессиональных образовательных организаций / Е.В. Пугачева, В.В. Шептуха // Человеческий капитал. — 2022. — № 3 (159). — С. 153–161. — DOI 10.25629/НС.2022.03.17. — EDN KMGLYB.
9. Технология оценки образовательной среды школы: учебно-методическое пособие для школьных психологов / В.В. Рубцов, Е.В. Высоцкая, А.З. Зак [и др.]; под ред. В.В. Рубцова, И.М. Улановской. — Обнинск: ООО «Исследовательская группа «Социальные науки», 2010. — 288 с. — ISBN 978-5-91070-041-7. — EDN VFYKNL.

**ПРЕОДОЛЕНИЕ ПОСЛЕДСТВИЙ  
ПСИХОТРАВМИРУЮЩИХ СОБЫТИЙ  
В УСЛОВИЯХ СОВРЕМЕННОГО ГУМАНИТАРНОГО КРИЗИСА**

***Семчук И.В.***

кандидат психологических наук,  
руководитель научно-образовательного центра  
дополнительного профессионального образования,  
Университет мировых цивилизаций имени В.В. Жириновского, Москва

**OVERCOMING THE CONSEQUENCES  
OF PSYCHOTRAUMATIC EVENTS  
IN THE CONTEXT OF THE CURRENT HUMANITARIAN CRISIS**

***Semchuk I.V.***

PhD in Psychological Sciences,  
Head of the Scientific and Educational Center for Additional Professional Education,  
V.V. Zhirinovskiy University of World Civilizations, Moscow  
E-mail: semchirina10@yandex.ru

**Аннотация.** В статье уделяется внимание проблеме преодоления последствий психотравмирующих событий в условиях современного гуманитарного кризиса. Социальные конфликты, гражданские столкновения, войны оставляют деструктивный след на психоэмоциональном состоянии детей и взрослых — свидетелей данных событий. Целью работы стало выявление на основе теоретического анализа психологических аспектов преодоления психотравмирующих событий у различных категорий граждан. Одним из ключевых подходов к преодолению психотравмирующих последствий является непосредственная помощь психологов, медиков, социальных работников и других профессионалов в области здоровья и социальной защиты. Необходимо помочь людям справиться с эмоциональными последствиями, научить управлять своими мыслями и эмоциями, восстановить доверие и общение с другими людьми.

**Ключевые слова:** психотравмирующие события, психоэмоциональное состояние детей и взрослых, последствия гуманитарного кризиса, травматический опыт, не-

гативный опыт, пострадавшая сторона, ситуация военного конфликта дети, женщины, пожилые люди.

**Abstract.** The article focuses on the problem of overcoming the consequences of traumatic events in the context of the current humanitarian crisis. Social conflicts, civil clashes, wars leave a destructive mark on the psycho-emotional state of children and adults who witnessed these events. The aim of the work was to identify, on the basis of a theoretical analysis, the psychological aspects of overcoming psycho-traumatic events in various categories of citizens. One of the key approaches to coping with traumatic consequences is the direct assistance of psychologists, medical professionals, social workers and other health and social protection professionals. It is necessary to help people cope with the emotional consequences, learn to manage their thoughts and emotions, restore trust and communication with other people.

**Key words:** psycho-traumatic events, psycho-emotional state of children and adults, consequences of the humanitarian crisis, traumatic experience, negative experience, affected party, military conflict situation, children, women, the elderly.

Современный гуманитарный кризис характеризуется массовыми разрушениями, насилием, беженцами, голодом, болезнями, отсутствием безопасности и другими страшными факторами, которые могут оставить негативный след на психоэмоциональном состоянии свидетелей данных событий и привести к серьезным психологическим последствиям. Любые внезапные изменения в социальной системе, тем более если разрушительные события приобретают латентный характер наносят ущерб как физическому, так и психическому здоровью людей, трансформируют их ценности и приоритеты, оказывают негативное влияние на чувство собственного достоинства, оставляя негативный след в функционировании процессов когнитивной сферы и общей адаптивности.

Человеческая психика — очень сложная система, которая позволяет человеку переносить травматический опыт и адаптироваться даже к самым жестким условиям жизни. Однако внутренне человек может испытывать глубокую боль, страх, тревогу и другие негативные эмоции, которые он старается скрыть от окружающих. В результате, у таких людей часто возникают проблемы с эмоциональным здоровьем, которые могут проявляться в виде депрессии, панических атак, алкогольной и



наркотической зависимости и других неблагоприятных состояний. Достаточно часто наблюдаются нарушения в сфере памяти и концентрации внимания, снижение работоспособности и увеличение утомляемости. Психическая травма может привести к появлению фобий и других невротических расстройств, а в некоторых случаях, может перерасти в посттравматическое стрессовое расстройство. Последствия психической травмы могут быть очень разнообразными и индивидуальными, в зависимости от личных характеристик человека, степени травматизации и других факторов. Важно знать, что последствия психической травмы могут быть преодолены с помощью комплексной терапии и поддержки со стороны близких людей.

Травмирующее событие, как бы разделяет воспоминания человека его чувства, мысли, становится своеобразной границей, жизнь становится — до и после.

Изменения в привычной среде обитания, лишают человека точки опоры, он теряет уверенность в своих возможностях, появляется недоверие к близким, окружающим людям, либо, напротив, становится характерной чрезмерная открытость и доверчивость, иногда, для того что бы почувствовать хоть какую-либо стабильность, человек с легкостью может отказаться от прошлого, внутренне надеясь на избавление от травмирующей боли [6, с. 7].

В целом, ситуация военного конфликта оказывает серьезное воздействие на все аспекты жизни свидетелей данных событий, и в первую очередь на детей, женщин и пожилых людей, которые уже имеют меньше возможностей защитить себя и обеспечить свои базовые потребности.

Дети, чьи семьи вынуждены покинуть свои дома и переехать в другую местность, ощущают серьезный стресс и часто страдают от депрессии, чувства беспомощности и одиночества. Большинство из них перестают посещать школы, что ставит под угрозу их будущее.

Женщины вынуждены справляться с дополнительными обязанностями и ответственностью, включая заботу о детях и старших людях, что может вызывать физическое и эмоциональное истощение. Они также могут столкнуться с ограничениями в доступе к медицинской помощи и другим необходимым ресурсам.

Что касается пожилых людей, они становятся еще более уязвимыми во время военного конфликта и могут оказаться без необходимой медицинской помощи, пищи и других необходимых ресурсов, что может привести к серьезным последствиям для их жизни и здоровья.

Для того чтобы преодолеть эти проблемы, необходима помощь профессионального психолога или психотерапевта. Они помогут человеку осознать и проанализировать свой опыт, разобраться в своих эмоциональных реакциях, научиться контролировать свои мысли и чувства, а также разработать стратегии адаптации и принятия изменений.

Одним из ключевых подходов к преодолению психотравмирующих последствий является непосредственная помощь психологов, медиков, социальных работников и других профессионалов в области здоровья и социальной защиты. Необходимо помочь людям справиться с эмоциональными последствиями, научить управлять своими мыслями и эмоциями, восстановить доверие и общение с другими людьми. Самое первое правило необходимо выслушать человека. Проинформировать — куда следует обратиться, какую и где помощь можно получить.

Другим важным подходом является создание условий для восстановления нормальной жизни и привычных рутинных действий. Это может означать организацию убежищ, медицинской помощи, питания и других основных потребностей, оказание помощи другим, любая другая деятельность.

Ключевым результатом этих подходов должно быть восстановление чувства безопасности и уверенности в будущем, что является необходимым условием для переживания психологических травм и восстановления нормальной жизни в условиях современного гуманитарного кризиса.

Первоначально психологическая помощь должна быть направлена на оказание поддержки. Профессиональный психолог может помочь пострадавшему преодолеть первоначальный шок, осознать событие и его последствия, а также развить стратегии возможного реагирования к непредсказуемым ситуациям.

Следующий шаг практики психологической помощи — терапевтические интервенции, такие как когнитивно-поведенче-

ская терапия, эмоционально-ориентированная терапия и терапия восстановления травмы. Эти методы обычно направлены на уменьшение симптомов посттравматического стрессового расстройства, таких как: беспокойство, повторение воспоминаний о травматическом событии, избегание травматических ситуаций, изменение настроения и плохой сон.

Психологическая помощь может также включать консультации по семейным вопросам, а также консультации по использованию лекарственных препаратов для устранения симптомов, если это необходимо.

Терапия психотравмы основана на понимании того, что после травматического события у людей могут возникнуть различные психологические проблемы, такие как посттравматический стрессовый синдром, депрессия, тревога и другие. При этом каждый человек реагирует на травму индивидуально, поэтому подход к терапии должен быть персонализированным учитывая особенности каждого человека.

Одной из основных методик терапии психотравмы является травматологический подход, который включает в себя несколько этапов: оценку травматических событий, оценку симптомов и постановку диагноза, определение целей терапии и выбор соответствующих методик, проведение терапии и ее оценка.

Другими методиками терапии психотравмы являются когнитивно-поведенческая терапия, которая направлена на изменение негативных мыслей и поведенческих реакций связанных с травматическими событиями. Это может включать в себя упражнения по регуляции дыхания, практики медитации и многие другие подходы.

Основными принципами терапии психотравмы являются эмпатия, понимание пациента, принятие его опыта и эмоций, а также активное участие в процессе терапии. Важно также учитывать социальные и культурные особенности пациента, которые могут сильно влиять на его реакцию на травму и на подход к терапии.

Эти методы не являются исчерпывающим списком подходов, и некоторые люди могут находить пользу в комбинациях различных методов. Цель терапии психотравмы участников воен-

ных действий — помочь людям открыться для нового и заменить травматические воспоминания новыми, более здоровыми способами мышления и поведения.

В целом, терапия психотравмы является сложным и многогранным процессом, который требует индивидуального подхода и специфического обучения для практикующих психотерапевтов и психологов.

Для психологов, работающих в условиях военного конфликта, существуют определенные правила оказания экстренной помощи. Вот некоторые из них:

- 1) *безопасность пациентов* — приоритетное условие. Психологи должны предпринимать все возможные меры для обеспечения безопасности своих пациентов при оказании помощи в зоне военного конфликта;
- 2) *уважение к культурным и религиозным традициям* — при оказании помощи психологи должны учитывать культурные и религиозные традиции своих пациентов и не нарушать их;
- 3) *гуманизм* — психологи должны проявлять гуманизм и сострадание к своим пациентам и не деперсонализировать их;
- 4) *безупречность* — в психологической помощи должны соблюдаться высокие стандарты профессиональной этики, в том числе конфиденциальность, безупречность поведения и профессионализм;
- 5) *командная работа* — психологи должны работать в тесном сотрудничестве с другими медицинскими специалистами и сотрудниками правоохранительных органов, чтобы обеспечить эффективную оказание помощи пациентам;
- 6) *обновление знаний* — психологи должны постоянно обновлять и улучшать свои знания в домене оказания экстренной помощи в военных конфликтах.

Эти правила помогут психологам оказывать помощь в сложных условиях военного конфликта и поддерживать своих пациентов в трудные моменты.

Таким образом психотравмирующие события в результате военно-гражданского конфликта могут привести к серьезным

последствиям для психического здоровья как взрослых так и детей. Поэтому практика психологической помощи пострадавшим от таких событий становится все более актуальной, а люди, получившие травматический опыт, нуждаются в профессиональном решении поставленных задач и сопровождении.

Опыт и квалификации психолога могут оказать большое влияние на эффективность практики психологической помощи. Психологи, специализирующиеся на работе с травмированными людьми, должны проходить соответствующее обучение и иметь достаточный опыт работы с данными пациентами, чтобы успешно помогать пострадавшим от психотравмирующих событий восстановить их психическое здоровье и вернуться к нормальной жизни.

### Список литературы

1. *Горьковая И.А.* Технологии психологической помощи в кризисных и чрезвычайных ситуациях: Учебно-методический комплекс / И.А. Горьковая, А.А. Баканова, Т.В. Маликова и др. — СПб.: Изд-во РГПУ им. А. И. Герцена, 2008. — 249 с.
2. *Земляных М.В.* Психосоциальная помощь детям в гражданских конфликтах и других чрезвычайных ситуациях. Методическое рук-во / М.В. Земляных, М.Х. Изотова. — ЮНИСЕФ, Киргизская республика, 2012. — 86 с.
3. Как преодолеть психотравму и восстановить душевное равновесие. Методическое пособие по психотравмотерапии / под ред. Л.В. Мищенко. — Пятигорск — Верн: РИА-КМВ, 2012. — 328 с.
4. *Ли, Дебора А., Джеймс, Софи.* Терапия, сфокусированная на сострадании, при ПТСР. Руководство по избавлению от флешбэков, стыда, вины и страха / пер. с англ. — СПб. : ООО «Диалектика», 2021. — 304 с.
5. Психология кризисных и экстремальных ситуаций: учебник / под ред. Н.С. Хрусталёвой. — СПб.: Изд-во С.-Петербур. ун-та, 2018. — 748 с.
6. Травматерапия. Преодоление последствий психотравмирующих событий: монография / авт. колл.; под общ. ред. Е.Г. Максименко, В.В. Седнева, А.В. Гордеевой, Е.В. Новиковой. — Донецк: Изд-во ООО «НПП «Фолиант», 2019. — 379 с.

7. Уокер, П. Комплексное ПТСР: руководство по восстановлению от детской травмы / Пит Уокер; пер. с англ. Т.А. Исмаил — Киев.: «Диалектика», 2020. — 274 с.
8. Уильямс, М.Б., Пойюла, С. ПТСР: рабочая тетрадь. Эффективные методики преодоления симптомов травматического стресса / Мэри Бет Уильямс, Сойли Пойюла; пер. с англ. А.В. Ворон. — Киев: “Диалектика”, 2021. — 400 с.
9. Фромм Э. Анатомия человеческой деструктивности / Э. Фромм; пер. с англ.: Е.М. Телятниковой, Т.В. Панфилова ; худ. обл. М.В. Драко. — Минск: Попурри, 1999. — 624 с.

## ВЛИЯНИЕ ОБРАЗА МАТЕРИ НА ВЗРОСЛЫЙ ЖИЗНЕННЫЙ СЦЕНАРИЙ ДОЧЕРИ

***Слободчикова Ю.В.***

кандидат психологических наук,  
доцент кафедры гуманитарных и социальных наук,  
Институт технологий управления  
МИРЭА — Российский технологический университет, Москва

## THE INFLUENCE OF THE MOTHER'S IMAGE ON THE ADULT LIFE SCENARIO OF THE DAUGHTER

***Slobodchikova Y.V.***

PhD in Psychological Sciences,  
Associate Professor of the Department of Humanities and Social Sciences,  
Institute of Management Technologies  
MIREA — Russian Technological University, Moscow  
E-mail: uvs-1601@yandex.ru

**Аннотация.** В данной статье рассматривается понятие «психология матери» и ее влияние на взрослый жизненный сценарий дочери, структура и типы родительского отношения вообще и типы материнского поведения в частности. Представлена методика проведения тренинга для женщин, которые отмечают негативное влияние материнского образа на свой взрослый жизненный сценарий. Описан ход терапевтического упражнения для осознания и коррекции негативных поведенческих стереотипов.

**Ключевые слова:** материнство, образ (тип поведения) матери, взаимоотношения матери и дочери, тренинг для женщин, жизненный сценарий дочери.

**Abstract.** This article discusses the concept of «mother psychology» and its impact on the adult life scenario of a daughter, the structure and types of parental relationships in general and types of maternal behavior in particular. The method of conducting training for women who note the negative impact of the maternal image on their adult life scenario is presented. The course of a therapeutic exercise for awareness and correction of negative behavioral stereotypes is described.

**Key words:** motherhood, mother's image (type of behavior), mother-daughter relationship, training for women, daughter's life scenario.

В современной науке изучением материнства занимаются психологи, медики, педагоги, социологи, философы, идеологи и специалисты других смежных специальностей. Однако теоретическая и практическая значимость таких исследований еще далека от совершенства. Особенно важным представляется исследование влияния, взаимосвязи материнского стиля поведения, образа на психологические жизненные стратегии дочерей. Дочь, как приемник и «наследник» материнских поведенческих и ценностных стереотипов, как отражение жизненных сценариев и ценностей матери.

Актуальность данной темы обусловлена еще и тем, что научный интерес к психологической проблеме материнства в науке проявляется чаще всего в очень узких направлениях.

Во-первых, в психологии традиционно делается упор на рассмотрение влияния материнской личности на формирование самых ранних и устойчивых структур личности ребенка. Прежде всего эта проблема рассматривается в психоаналитической теории и других, близких по духу направлениях психологической науки.

Во-вторых, особенно полно это прослеживается в отечественной психологии, предметом изучения служит позиция матери (родительская) и взаимодействие «родитель-ребенок». И.Ю. Ильина, В.И. Гарбузов внесли вклад в развитие данного направления.

Наиболее известные и значимые отечественные исследования на тему психологии материнства датируются концом двадцатого века — началом двадцать первого. Так в своей работе «Материнство и основные аспекты его исследования в психологии» Филиппова Г.Г. пишет о том, что «материнство, как психосоциальный феномен, рассматривается с двух основных позиций: материнство как обеспечение условий для развития ребенка и материнство как часть личностной сферы женщины» [7].

Особый интерес к данной проблематике проявляет Варга А.Я. В своей диссертационной работе «Структура и типы родительско-



го отношения» автор выделяет четыре типа родительского отношения. Причем основными параметрами разделения этих типов были названы такие критерии, как авторитарность, принятие, симбиоз-слияние, инфантильность. Сочетание или преобладание одного параметра и образует некий стиль или родительский сценарий. Первый стиль, на первый взгляд, можно оценить, как «благополучный». Он характерен для одобряющих родителей, но, вместе с тем, жестко требующих от своих детей успехов в социуме. Второй тип воспитания свойственен эмоционально отвергающим родителям, игнорирующим индивидуальность своего ребенка, в своем ребенке они видят лишь отрицательные, порочные качества. Третий тип родительского отношения — «симбиоз» с ребенком. Четвертый — гиперконтроль [3].

В свою очередь, Белоусова И.В. исследовала детско-родительские отношения и их продолжение во взрослой жизни детей. Вывод, который она сделала: «у тревожных матерей часто вырастают тревожные дети». В своей работе «Психологические проблемы современной российской семьи» автор расширяет и развивает эту мысль [2].

Современная женщина зачастую рассматривает свое материнство как средство самореализации или как социальную необходимость, обязанность. Поэтому в ее отношениях с ребенком могут изначально складываться негативные сценарии взаимодействия. С другой стороны, в современной психологии, и особенно педагогике существует научный миф об «идеальной матери». Поэтому изучение проблемы материнства, а именно: сценариев, стилей, стереотипов взаимоотношений с детьми и их последствий, является важнейшей задачей не только психологии, но и педагогики, социологии, философии. Материнский стиль взаимодействия с ребенком оказывает значимое влияние на развитие, взросление, становление своей семьи. Особенно важно изучить данное влияние матери на дочь. Ведь такие взаимоотношения являются наиболее преемственными.

Свои тренинги для женщин «Я и Мама» я начинаю словами: «Сложные отношения с мамой у взрослых. Как из них выйти? Что делать? Отношения с супругом или с коллегами как-то можно прекратить. Но, когда речь идёт о токсичных отношениях

с родителями? Особенно с матерью. Во взрослом возрасте — бывает очень сложно понять это, принять, еще сложнее что-либо предпринять. Гармоничная связь “Я и Мама” нарушена, если в Вашей жизни присутствует хотя бы один из следующих признаков.

1. Вы чувствуете себя недостаточно “хорошими” для своей должности, отношения к Вам со стороны партнера, коллег, родственников...

2. Ваши достижения и заслуги обесценены Вами же. Вина и стыд преследуют Вас при упоминании Ваших побед.

3. Вы считаете себя недостаточно привлекательными для противоположного пола. Либо наоборот, Вы слишком хороши и нет рядом достойного партнера.

4. Вами нужно руководить, Вы все время ориентируетесь на мнение окружающих, оно важнее, чем Ваше.

5. Вы большую часть времени и сил посвящаете маме. Это происходит за счет собственной жизни и своей семьи.

6. Вы замечаете, что повторяете мамин жизненный сценарий.

Эти признаки в большей степени проявляются у взрослых женщин, нуждающихся в психологической помощи.

Фраза “Никогда не поздно иметь счастливое детство” не имеет ничего общего с изменением прошлого. Это относится к настоящему. Иногда нами руководит часть личности, называемая “внутренний ребенок”. Тогда мы испуганы и зависимы от мнения окружающих, наши поступки хаотичны и чрезмерно эмоциональны. Иногда мы поступаем как взрослые, разумно, логически. Наш “внутренний взрослый” тогда играет главную роль в формировании жизненного сценария. Эти две части личности часто конфликтуют. Для того, чтобы человек чувствовал себя счастливым, чтобы у него было счастливое детство нужно «подружить» эти две части личности» [1].

Далее в тренинге идет небольшая теоретическая часть. Это обобщенные материалы, краткие характеристики возможных негативных материнских паттернов поведения по отношению к своим дочерям. И их отражение во взрослой жизни выросшей девочки (табл. 1).

Таблица 1

**Влияние образа матери  
на взрослый жизненный сценарий дочери**

| <b>Образ<br/>(тип поведения)<br/>матери</b> | <b>Проявления</b>  | <b>Жизненный<br/>сценарий дочери</b>   |
|---|--|--|
| <b>«Критикующая»</b>                        | Наиболее часто встречающийся негативный тип поведения матери. Вечное недовольство, нет места поддержке и одобрению. Жесткая критика, внимание к недостаткам, игнорирование успехов, завышенные ожидания и требования к дочери  | 1 вариант: заниженная самооценка, беспомощность, низкий уровень притязаний.<br>2 вариант: бесконечное предъявление матери доказательств своей успешности. Отличница, карьеристка, победитель всевозможных конкурсов и соревнований. И каждый раз получает комментарий от матери (или уже от себя): «могла бы и лучше!» |
| <b>«Холодная»</b>                           | Эмоциональное отсутствие. Либо дочь для матери является дополнением ее образа (пункт в списке достижений или атрибутов успешной жизни). Либо мать сконцентрирована на своих страданиях (неудавшиеся карьера, или личная жизнь) | Скорее всего в отношениях встретится «холодный», эмоционально отчужденный партнер, для которого женщина лишь красивый атрибут имиджа.<br>Такая женщина в роли матери для своих детей часто остается эмоционально недоступной   |
| <b>«Беспомощная»</b>                        | Постоянное культивирование чувства вины в дочери. Такая мать часто слаба и   | Вариант построения своей семейной жизни у дочери — слабый, нуждающийся в опеке муж.  |

| <b>Образ<br/>(тип поведения)<br/>матери</b> | <b>Проявления</b>  | <b>Жизненный<br/>сценарий дочери</b>  |
|---|--|---|
|   | беспомощна, всегда болеет (истинно или мнимо, осознанно или бессознательно). Ее желания и потребности всегда на первом месте   | Или взрослая дочь так и не создает свою семью, так как ухаживает, обеспечивает комфорт, не может «бросить» мать   |
| <b>«Конкурирующая»</b>                      | Молодящаяся мать, часто представляется «мы — сестры». Чтобы красота и привлекательность дочери не затмевала материнскую, девочку часто плохо невзрачно одевают, навязывают сверхскромный, незаметный стиль поведения | Взрослая дочь может продолжать оставаться в тени красоты и яркости матери. Или может начать конкурировать с ней, даже становясь соперницей в женско-мужских отношениях.   |
| <b>«Авторитарная, контролирующая»</b>       | Жесткий контроль и «идеальный» порядок, вот принципы воспитания. За нарушениями всегда следуют наказания. Основная эмоция дочери по отношению к матери — страх   | Взрослая дочь выбирает профессию, круг общения, мужа только с разрешения матери. Если мать уже ушла из жизни, дочь принимает все решения, руководствуясь ее принципами и ценностями. Либо выбирает авторитарного мужа.<br>В подростковом возрасте может проявляться крайняя форма протеста (уход из дома, ранняя беременность...) |

| <b>Образ<br/>(тип поведения)<br/>матери</b> | <b>Проявления</b>  | <b>Жизненный<br/>сценарий дочери</b>  |
|---|--|---|
| <b>«Чрезмерно либеральная»</b>              | Полное доверие дочери, отсутствие контроля начиная с самого раннего возраста. Демократичность на грани вседозволенности. Отсутствие запретов может восприниматься дочерью, как «мне все равно» | Постоянное экстремальное поведение, множественные отношения и кратковременные браки |

Конечно же это крайние, утрированные варианты материнских стереотипов поведения по отношению к дочери. Есть множество других стилей, комбинированных и более благоприятных. Однако, практически в каждой женской терапевтической группе происходит узнавание, осознание схожей жизненной ситуации. Женщины задаются вопросом: «что же с этим теперь делать?»

Для коррекции осознанных негативных жизненных сценариев на тренинге для женщин мною используется упражнение «Письмо матери». Данное упражнение направлено на осознание и восстановление своего места во взаимоотношениях с матерью. Каждый участник упражнения становится сначала сценаристом, а затем режиссером и актером своих отношений с матерью.

### Инструкция выполнения упражнения

1. Вспомните свою мать, ваши взаимоотношения в детстве. Вспомните светлые, радостные, счастливые моменты вашего общения. Вспомните моменты, когда Вы злились на мать, обижались, расстраивались.
2. Напишите письмо себе от имени своей матери, включите в него все, что Вы хотели бы услышать от нее. При-

думайте, как бы Вы хотели, чтобы она обратилась к Вам в письме. Какие слова, чувства, эмоции будут звучать в письме.

3. Попросите кого-то из группы побыть «заместителем» Вашей матери, назначьте и попросите прочитать Вам письмо. Попросите «заместителя» встать напротив Вас и занять правильное для Вас место (расстояние, сидя, стоя...). Попросите «заместителя» прочитать в слух письмо. Регулируйте громкость, темп, интонацию... Можно попросить повторить какую-то фразу или даже целиком письмо. Поблагодарите своего помощника по упражнению.
4. Отследите свои чувства. Поделитесь ими.

Многие женщины осень эмоционально реагируют на данное упражнение. Слезы и смех, смятение и удивление. Весь спектр чувств можно наблюдать в тренинге. Осознание своих потребностей и эмоциональное отреагирование — вот главные задачи тренинга.

Многие женщины в своей жизни повторяют жизненный сценарий матери или строят свою жизнь в соответствии с материнскими ценностями и установками. Понимание того, что «идеальная мать» — это очень субъективное определение, оно существует для каждой пары «мать-дочь» по-своему, дает большую свободу психологического развития. Осознанность и возможность здоровой критики материнского образа позволяет взрослой дочери более целенаправленно и независимо строить свои отношения с мужчинами, детьми, свою карьеру.

Таким образом, в работе психолога с женщинами очень важным представляется отследить негативные жизненные сценарии, которые выработались в детстве в отношениях «дочки-матери». Влияние образа матери на взрослый жизненный сценарий дочери очень велико.

### Список литературы

1. Берн Э. Игры, в которые играют люди. Люди, которые играют в игры. — М.: ЭКСМО, 2018. — 576 с.

2. *Белюсова И.В.* Психологические проблемы современной российской семьи. — Нижний Тагил: НГСПА, 2005.
3. *Варга А.Я.* Структура и типы родительского отношения: Автореф. дис. ... канд. психол. наук. — М., 1986.
4. *Винникот Д.В.* Семья и развитие личности. Мать и дитя. — М.: ЛИТУР, 2004. — 400 с.
5. *Долгих А.Г.* Представления современной молодежи о предстоящем материнстве и отцовстве как компонент психологической готовности к будущему родительству: автореф. дис. ... канд. психол. наук / А.Г. Долгих. — М., 2018. — 16 с.
6. *Форвард С.* Безразличные матери, исцеление от ран родительской не любви. — СПб.: Изд-во «Питер», 2020. — 320 с.
7. *Филлипова Г.Г.* Психология материнства: Учебное пособие. — М.: Изд-во Института Психотерапии, 2002. — 240 с.

**ПСИХОЛОГИЧЕСКИЕ УСЛОВИЯ  
ГОТОВНОСТИ ОБУЧАЮЩИХСЯ  
В ПРОФЕССИОНАЛЬНЫХ ОБРАЗОВАТЕЛЬНЫХ  
ОРГАНИЗАЦИЯХ К САМОРЕАЛИЗАЦИИ  
В ПРОФЕССИОНАЛЬНОЙ ДЕЯТЕЛЬНОСТИ**

***Тымчиков А.Ю.***

аспирант

Федеральное государственное бюджетное образовательное учреждение  
высшего образования «Сочинский государственный университет», Сочи

**PSYCHOLOGICAL CONDITIONS  
OF READINESS OF STUDENTS  
OF PROFESSIONAL EDUCATIONAL  
ORGANIZATIONS FOR SELF-REALIZATION  
IN PROFESSIONAL ACTIVITY**

***Tymchikov A.Yu.***

postgraduate student,

Federal State Budget Educational Institution  
of Higher Education "Sochi State University", Sochi

E-mail: katorse@yandex.ru

**Аннотация.** В статье представлены результаты анализа психологических условий готовности обучающихся в профессиональных образовательных организациях к самореализации в профессиональной деятельности. Рассмотрена самореализация человека, этапы самореализации. Описана уровневая структура самореализации и форма проявления психологической готовности. Выделены ресурсы помогающие начать профессиональное развитие обучающихся.

**Ключевые слова:** психологическая готовность, самореализация, самопознание, профессиональное самоопределение, профессиональная деятельность.

**Abstract.** The article presents the results of the analysis of psychological conditions of readiness of students in professional educational organizations for self-realization



in professional activity. The self-realization of a person, the stages of self-realization are considered. The level structure of self-realization and the form of manifestation of psychological readiness are described. Resources have been allocated to help start the professional development of students.

**Key words:** psychological readiness, self-realization, self-knowledge, professional self-determination, professional activity.

Последствиями прогрессивных и кардинальных изменений в социоэкономической, духовной и политических сферах современного общества, а также проходящих в системе образования являются существенные коррекции и сдвиги в представлениях общества о профессиональных ценностях отдельно взятого специалиста.

Вследствие этого самоидентификация будущих специалистов — нынешних обучающихся в профессиональных образовательных организациях становится крайне затруднительной. Готовность обучающихся к профессиональной деятельности обуславливается непосредственно его профессиональной подготовкой: знаниями в своей конкретной области, умением применять полученные знания в работе, приобретенными в результате своей трудовой и практической деятельности профессиональные навыки, а также психологической готовности к резкой смене образа жизни. Этот период жизни, переплетается с «взрослостью» и одновременное наступление этих двух событий может выбить из колеи психически неподготовленную личность, способно нанести серьезный удар по психике специалиста, который только-только вступил в конкурентную борьбу на рынке труда. Во многом успех будущего специалиста в этой борьбе зависит именно от его психологической готовности к реализации своих навыков в профессиональной деятельности. Психологическую готовность можно рассмотреть как условие успешного выполнения профессиональной деятельности, которая должна формироваться и совершенствоваться как самим обучающимся, так и всей системой мероприятий, проводимых государством в целом [9].

Получается, что многие сегодняшние обучающиеся в профессиональных образовательных организациях, вполне вероят-

но, в будущем будут испытывать трудности в профессиональной самоидентификации. Они недостаточно информированы о том, с чем им придется столкнуться после обучения. Зачастую очень немногие имеют представление о современном рынке труда, о его юридических аспектах, о возможных нюансах трудовых взаимоотношений и вследствие этого обучающиеся не в полной мере готовы выйти на рынок труда и стать его полноценным участником [11].

В общем виде можно дать простое определение самореализации — реализация себя, собственного потенциала, а также поиск жизненного пути, осознание собственных ценностей [4].

В настоящее время происходит концентрация внимания на проблеме самореализации ввиду того, что именно ее связывают с развитием личности человека. Появляется высокий спрос на людей, обладающих способностью к саморазвитию. Для людей, специалистов формируется требование на желание самосовершенствоваться. Всё это связано в том числе и с ужесточившейся конкуренцией на рынке труда. По причине возрастающего интереса к данной проблеме, формирования соответствующего запроса общества, эта тема интересует все большее количество специалистов.

Мнения исследователей имеют очень широкий разброс и зачастую не совпадают ввиду того, что очень сложно подобрать методологию для изучения этого феномена, а также затруднительно определить концепцию самореализации. Как пишет С.И. Кудинов, невозможно даже определить, а чем же, собственно, является самореализация по форме: потребностью или процессом, явлением или чем-то другим [7]. Каждый придерживается своего видения и это приводит к тому, что в данный момент не существует единого, общепринятого определения понятия исследуемого предмета.

Примерами подобных противоречий могут послужить некоторые работы отечественных специалистов. Например, в диссертационном исследовании Коростылевой Л.А. отмечено, что самореализация подвергается влиянию разнотипных факторов: зависящих от человека и факторов, не зависящих от человека. В первом случае подразумевается готовность к самосовершен-

ствованию, воля, ценности и т.д., а во втором — социальная ситуация, информационное влияние среды, влияние окружающей среды, уровень жизни [4].

В противопоставление можно привести аргументацию, которая состоит в том, что суть самореализации человека сводится к способности самосознания и рефлексии со способностью познавать себя и мир. Сюда же относятся и потенциальные способности, интересы, перспективы и возможности профессионального и личностного роста [10].

К.А. Альбуханова-Славская считает, что только после того, как человеком будет завершено самопознание, сформируется образ «Я» может быть сформирована личная готовность к самореализации [1]. Лишь в условиях реальной деятельности возможно возникновение и развитие индивидуальности. Ресурс личности может стать базой для самореализации только в процессе реализации в конкретной деятельности.

По мнению И.А. Идинова самореализация подразделяется на три циклических этапа: актуализация, напряжение и снятие напряжения. Первый представляет собой мотив человека к развитию, второй — аккумуляирование актуализированного ресурса, третий — деятельная реализация мотива. Самопознание включается в эти этапы наряду с самоанализом и самоконтролем.

Ключевыми показателями самореализации по Л.А. Коростылевой является чувство реализованности и полезности, по Е.Е. Рукавишниковой и В.И. Слободчикову — уровень развития самосознания, по В.В. Знакову и В.К. Шаповалову — ценностное самоотношение, по Д.А. Леонтьеву и В. Франклу — чувство реализованности основных смыслов и ценностей личности или экзистенциальная исполненность [4].

Имеется давняя история идеи самореализации в философии. Корни учения о самореализации уходят к Платону и Аристотелю. Помимо теоретического анализа, они представляют собой способы и рекомендации индивидуального самоосуществления.

Философский принцип рассмотрения самореализации затрагивает своими корнями давнюю историю. Ввиду этого он достаточно многогранен и широк по сравнению с другими науками.

Социальная философия в этом плане более конкретна и куда больше подходит под современные задачи рассмотрения самореализации.

В 1980-е и 1990-е годы социальной философией активно расширяется исследуемое понятие. Например, И.Г. Чевтаева представляет схему «средства — способности — знание». В ней саморазвитие объединяется с производством нового знания [6].

Проблема определения самореализации сопряжена с комплексностью и междисциплинарностью. Отсутствие единой методологии и концепции порождает множество авторских подходов к изучению указанного предмета.

Как было рассмотрено ранее, мнения исследователей относительно самореализации зачастую не сходятся. Для дальнейшего анализа необходимо сформулировать и определить профессиональную самореализацию. Так, в данной работе предлагается рассматривать профессиональную самореализацию как осознанную и целенаправленную самореализацию личности в личной профессиональной деятельности. Этот процесс направлен на самосовершенствование, накопление и увеличение личного потенциала. Определяется уровнем саморазвития, потенциальных возможностей и качеств человека, а также средой и социумом. В процессе профессиональной самореализации происходит расширение и развитие профессиональных компетенций.

Свое мнение относительно возможности уровневой структуры самореализации высказывали К.А. Абульханова-Славская, Л.А. Коростылева, А. Маслоу и другие, однако, самой проработанной на взгляд автора является классификация Л.А. Коростылевой, в которой выделяются следующие уровни: примитивно-исполнительский, индивидуально-исполнительский, уровень реализации ролей и норм в социуме, с элементами духовного и личностного роста (высокий уровень) и уровень смысло-жизненной и ценностной реализации (реализации сущностной аутентичности) [6; 13].

Рассмотрим подробнее, что представляет собой каждый уровень.

На первичном — примитивно-исполнительском уровне преобладает малоактивная жизненная позиция. Пытаясь провести

связь с работой А. Маслоу, можно установить, что мотивация на этом уровне ограничена базовым уровнем физиологических потребностей в еде, безопасности и т.д. Самореализация на этом уровне может характеризоваться слабой и неосознанной жизненной позицией, крайне низкой активностью. Также для этого уровня характерно крайне слабое самоуправление. Ценностная ориентация также выражается достаточно слабо, а плохо дифференцированная самооценка с отсутствием обратной связи затрудняет исправление положения. Принцип и подход самореализации на этом уровне сводится к мотиву «хочу». Поведение личности больше подчиняется желаниям и влечениям, резко преобладающим над интересами.

На индивидуально-исполнительском уровне для личности характерны сомнения в способностях, стратегия самореализации подчиняется блоку «могу» — «могу ли я?». Отмечается трудность в принятии решений из-за плохо развитой рефлексии. Также, как и на предыдущем уровне, лицам свойственна неадекватность самооценки, самопознания. Присутствуют трудности при принятии решений.

На высоком уровне личность старается идентифицироваться с социальной группой. Важно отметить, что на этом уровне преобладает когнитивная компонента, т.е. личность способна держать под контролем эмоции. Стратегия самореализации осуществляется в соответствии с блоком «надо».

Последний уровень характеризуется в первую очередь балансом стратегии самореализации, блок которой представлен комбинацией из «хочу», «могу», «надо». Важна роль смысла и ценностей. Интересы не занимают главенствующую роль, а существуют в гармонии с желаниями. Дополнительно включен блок «принятие решений», благодаря которому приоритетной становится когнитивная ориентация, однако, это не приводит к полному исключению эмоциональной составляющей. Такое равновесие обеспечивается правильным формулированием мотивов.

Внутренне простой, а внешне сложный жизненный мир человека соответствуют индивидуально-исполнительскому уровню самореализации. Эта концепция характеризуется ценностным

переживанием субъекта. Принятие решения или осуществление выбора остается на человеке, а реализация гарантируется легкостью внешнего мира.

На высоком уровне самореализации внутренний и внешний миры сложны. Основная задача субъекта в таком мире сводится к реализации частной концепции жизни.

В процессе самоопределения возможны переходы с одних уровней на другие, что повлечет за собой трансформацию способа самореализации человека. Усложнение уровня самореализации возможно за счет дифференцирования системы ценностей, расширения профессионального и жизненного самоопределения [2].

Профессиональная сфера является одной из самых важных сфер жизни человека. При столкновении с трудностями в профессиональной самореализации многие предпочитают отказаться от принятия на себя ответственности за решение проблемы. То есть развитие мастерства, самосовершенствование, получение новых навыков и профессиональный рост не будет являться главенствующей задачей (лучше быть где-то в середине, не падать на дно, но и не стремиться к высоким результатам).

Исследованием проблемы готовности личности к самореализации занимался П.Г. Горностай. С его точки зрения психологическая готовность личности к самореализации трактуется, как системное явление профессионализации, проявляющееся в виде надситуативной или долговременной, устойчивой готовности, являющейся диалектическим единством психических состояний и свойств личности.

Готовность представляет собой систему следующих сторон: личностной, функциональной, содержательной и оценочной. К формам проявления готовности к самореализации автор относит следующие блоки:

- отношение к себе, оценку своих возможностей;
- направленность — мотивы, потребности творчества и ценностные ориентации личности;
- творческие способности как фактор самореализации;
- операциональную систему — инструментарий, способствующий реализации потребности в самореализации (опыт, установки).

Готовность к самореализации, по мнению Г.Н. Сериков, определяется в качестве «элемента самости, синтезе природоопределённых предпосылок и усвоенного (личного и социального) опыта». Состав готовности по Г.Н. Серикову включает в себя следующие компоненты:

- эмоциональное отношение к себе, своему положению в мире;
- интеллектуальная просвещённость в человекознании: со- знательность, действенность,
- умелость по отношению к усваиваемому опыту в целом или его отдельным аспектам, самопознание;
- личный опыт самоуправления процессами самореализации (самооценка, самодиагностика, самоанализ, самопрогноз);
- физическое и духовное здоровье [13].

Представления обоих авторов довольно схожи. Обе трактовки можно свести к общему — к необходимости открытия каждым специалистом перспектив своего существования с окружением и без него. Важно развить способность находить и следовать за оптимистическими ориентирами и стремиться реализовывать себя в них. Таким образом, окружение человека также играет важную роль в формировании готовности к самореализации, социокультурная среда приобретает важный статус фактора, влияющий на предмет исследования.

Работа над самореализацией в профессиональной среде связана с развитием осознанного самоопределения в профессии, а также с четким пониманием своих жизненных целей. В свою очередь, эти компоненты должны согласовываться со способностями и возможностями личности к готовности и к саморазвитию.

В попытке классификации можно выделить три основных этапа профессиональной самореализации: профессиональное самоопределение, профессиональное становление и профессиональное совершенствование. Подобное разделение не означает, что каждый этап проходит человеком последовательно и единожды, вполне возможно возвращение и на более ранние уровни, если появляется необходимость в корректировке хода процесса самореализации. Переходы от одной стадии к другой могут

провоцироваться и резкой сменой социальной ситуации либо трансформации профессиональной деятельности. Такие резкие переходы нередко могут приводить к кризису психологической организации личности [6].

На сегодняшний день можно заключить, что для формирования готовности нынешних обучающихся в профессиональных образовательных организациях к самореализации в профессиональной сфере, необходимо развивать все области психики. Именно развитая психика со сформированной позицией, общей осмысленностью жизни, самоопределением и самопознанием встает на первое место по важности в готовности к осуществлению деятельности в выбранной профессии. Развитием необходимо заниматься на ранних стадиях, когда начинают осуществляться первые шаги на пути к самоопределению — в период приобретения общего образования. Педагогическая задача заключается в том, чтобы показать, комплекс каких способностей и качеств личности нужно развить для самореализации. Помощь в выборе правильного направления движения является и родительской задачей, однако, педагоги представляются, как наиболее компетентные лица.

Поскольку профессиональное самоопределение представляет собой продуктивный процесс, включающий самоопределение, саморазвитие и развитие личности, лица, находящиеся на низких уровнях, имеют крайне несбалансированный характер. Это и тормозит сам процесс самореализации.

Проблема выгорания также специфична в большей степени для лиц с низким уровнем самоопределения. Активность, креативность, стремление к непознанному, открытость новому опыту, желание находить, формулировать, ставить и решать разнообразные задачи, в том числе, выходящие за рамки своих текущих компетенций и ответственности способствует самореализации, что является хорошей профилактикой от психологического выгорания.

К внутренним (индивидуально-психологическим) ресурсам, позволяющим развивать себя в профессии, относятся эмоциональная направленность, активность в любознательности и познавательной деятельности.



Можно выделить ресурсы, помогающие начать профессионально развитие в положительном ключе: обдуманый выбор профессии, планирование будущего, формулировка целей, соотнесение целей с направленностью в профессиональном планировании, забота о здоровье, расширение профессиональных компетенция во время работы, стремление к осознанию ответственности за свое будущее, активная социальная жизнь и межличностное взаимодействие с профессионала своей области. Важна поддержка ближайшего окружения, коллег, семьи и психологическое сопровождение профессионального развития [3; 11].

### Список литературы

1. *Абульханова-Славская К.А.* Стратегия жизни. — М.: Мысль, 1991. — 299 с.
2. *Гайдамашко И.В.* Условия и механизмы формирования функциональной грамотности в подростковом и юношеском возрасте / И.В. Гайдамашко, И.В. Бабичев, А.Н. Вечерина // Человеческий капитал. — 2022. — № 1(157). — С. 190–195. — DOI 10.25629/НС.2022.01.21. — EDN HWFQCR.
3. *Головей Л.А., Манукян В.Р., Рыкман Л.В.* Профессиональное развитие личности: начало пути (эмпирическое исследование). — СПб.: Нестор-История, 2015. — 336 с.
4. *Григорьева А.А.* Проблема соотношения и взаимодействия профессиональной самоактуализации и профессиональной самореализации личности / А.А. Григорьева, Ю.П. Поваренков // Ярославский педагогический вестник. — 2015. — № 3. — С. 166–174. — EDN UXMIKV.
5. *Исаев А.К.* Самореализация личности как проблема социальной философии: автореф. дис. ... канд. филос. наук. — Москва, 1993. — 16 с.
6. *Коростылева Л.А.* Психология самореализации личности: Основные сферы жизнедеятельности: дис. ... д-ра психол. наук. — М.: РГБ, 2003 // <https://psihologia.biz/psihologiya-psihologiya-obschaya/psihologiya-samorealizatsii-lichnosti.html>.
7. *Кудинов С.И.* Полисистемный подход исследования самореализации личности // Сибирский педагогический журнал. — 2007. — № 11. — С. 337–346.

8. *Пугачева Е.В.* Психологические детерминанты готовности к соревновательной деятельности в конкурсах по профессиональному мастерству их победителей и призеров / Е.В. Пугачева, А.Ю. Тымчиков // Человеческий капитал. — 2022. — № 8(164). — С. 166–171. — DOI 10.25629/НС.2022.08.19. — EDN CNRPYV.
9. *Пугачева Е.В.* Особенности психологической готовности студентов к научной деятельности / Е.В. Пугачева // Россия и мир: развитие цивилизаций. Инновации и консерватизм: поиск баланса: Материалы XII международной научно-практической конференции, Москва, 06–07 апреля 2022 года. — М.: Институт мировых цивилизаций, 2022. — С. 302–305. — EDN WPSECS.
10. *Соломонов В.А.* Психологическая модель здоровья личности / В.А. Соломонов // Вестник Северо-Кавказского государственного технического университета. — 2011. — № 3. — С. 190–193. — EDN OCRXWB.
11. *Тымчиков А.Ю.* Психологические факторы эффективности соревновательной деятельности по профессиональному мастерству / А.Ю. Тымчиков // Вестник университета. — 2022. — № 8. — С. 220–226. — DOI 10.26425/1816-4277-2022-8-220-226. — EDN GEDWMA.
12. *Тымчиков А.Ю.* Психологические причины неудачных выступлений участников конкурсов по профессиональному мастерству / А.Ю. Тымчиков // Материалы Ивановских чтений. — 2022. — № 1 (36). — С. 79–82. — EDN PEXHIQ.
13. *Ярославова Е.Н.* Готовность личности к самореализации в профессиональной сфере как педагогическая проблема / Е.Н. Ярославова // Вестник Южно-Уральского государственного университета. Серия: Образование, здравоохранение, физическая культура. — 2007. — № 26(98). — С. 61–66. — EDN KXOUTN.

**Перспективы развития  
рекламы и журналистики  
в формирующихся условиях  
нового миропорядка**

## ФОРМИРОВАНИЕ ИМИДЖА РОССИИ В ЛНР В ЗЕРКАЛЕ СМИ И КУЛЬТУРЫ

**Лушникова Е.И.**

студентка,

Университет мировых цивилизаций имени В.В. Жириновского, Москва

**Звонарева Л.У.**

доктор исторических наук, профессор,

Университет мировых цивилизаций имени В.В. Жириновского, Москва

## FORMATION OF THE IMAGE OF RUSSIA IN THE LPR IN THE MIRROR OF MASS MEDIA AND CULTURE

**Lushnikova E.I.**

student,

V.V. Zhirinovskiy University of World Civilizations, Moscow

E-mail: yelena.lushnikova.02@mail.ru

**Zvonareva L.U.**

Doctor of Historical Sciences, Professor,

V.V. Zhirinovskiy University of World Civilizations, Moscow

E-mail: lzvonareva@mail.ru

**Аннотация.** В статье рассмотрены проблемы восприятия имиджа России у жителей ЛНР, а также способы формирования образа государства благодаря массовой культуре.

**Ключевые слова:** имидж, государство, международная коммуникация, социология, СМИ, кинематограф, аудиовизуальные каналы восприятия, кризис идентичности, массовая культура, литература.

**Abstract.** The article discusses the problems of perception of the image of Russia among residents of the DPR, as well as ways of forming the image of the state through mass culture.

**Key words:** image, state, international communication, sociology, mass media, cinema, audiovisual channels of perception, identity crisis, mass culture, literature.

Нужно ли формировать имидж России у жителей ЛНР? По каким принципам возникает тот или иной образ государства? Политологи, социологи, общественные деятели не раз задумывались о том, как выстроить систему формирования положительного образа России в глазах жителей ЛНР. Одни считают: образ государства в современных условиях меняется стихийно благодаря быстрому темпу жизни, сложной политической обстановке, технократии и доступности информации. Другие верят: формирование имиджа любого государства — многовековой сложный процесс в контексте всей истории развития политических отношений нескольких государств.

С.М. Крылов утверждает: «Формирование имиджа государства происходит при широком использовании всевозможных каналов коммуникации — это могут быть средства массовой информации, литература, искусство, система образования и воспитания, общение представителей государства с целевой аудиторией, дипломатическая деятельность...» [4].

Ряд других исследователей считает: имидж государства меняется в течение нескольких веков. П.М. Горшенина полагает: «Государственный имидж формируется и меняется на протяжении всего времени существования государства с момента его зарождения» [1].

Как на самом деле формируется имидж государства на внешней политической арене? Какую роль играет СМИ в формировании общественного мнения? Конечно, мы можем ссылаться на аксиому «СМИ — четвёртая ветвь власти, влияние СМИ очевидно». Но что и кто влияет на самом деле? Неужели СМИ и правда занимает авторитарную позицию в создании государственного имиджа?

Рассматривая концепцию «Спираль молчания», разработанную Ноэллем-Нойманом ещё в 60-е годы XX века, можно заметить: не только СМИ формируют репутацию государств, влияние самого общества на мнение большинства очевидно.

В 60-е годы прошлого столетия особенной популярностью в социологии пользовались теории, утверждающие значимость реципиента и его вовлечённость в процесс формирования имиджа отдельных стран и регионов. Причина — отрицание системы

социологии массовых коммуникаций, использованной ещё в нацистской Германии.

Согласно последним научным веяниям, ряд исследователей вернулся к односторонней модели коммуникации «от канала связи — к реципиентам».

Теория волшебной пули, созданная Г.Д. Лассуэллом ещё в 30-е годы XX в., до сих пор пользуется популярностью, а «беседы у камина» Франклина Д. Рузвельта считаются чуть ли не образцом, на который стоит равняться при избирательной компании.

СМИ действительно задаёт вектор развития общественности и системы ценностей, но мы не можем отрицать влияния на события социума и процессов, протекающих обособленно от вещания теле- и радиоведущих в рупор СМИ.

Современная проблема кризиса идентичности в медиасреде затронула и луганскую журналистику. На телеканале «Луганск 24» создана рубрика «Герои спецоперации», один репортаж в рубрике длится около пяти минут, подобный формат рассчитан на зрителя с пониженным интеллектом и клиповым мышлением. Считаю необходимым осветить боевые подвиги более подробно, необходимо рассмотреть понятие «героя» с гуманистической точки зрения, а именно: открыть внутренний мир, рассказать уникальную историю судьбы героя репортажа.

Примером качественного репортажа, раскрывающего личность героев, может послужить выпуск от Первого канала 11.12.2022 «День героев Отечества. Часовой», хронометраж — 26 мин 4 сек.

Стоит ли делать большие ставки на СМИ в формировании мнения жителей ЛНР? Долгое время ЛНР входила в состав Украины, украинские СМИ распространяли противоположную российским СМИ информацию. Тем не менее, жители ЛНР не поддержали переворот на Украине в 2014 году, несмотря на украинскую пропаганду.

«Массовая культура стирает границы между классами, т.к. она универсальна и ориентирована на каждого, независимо от социального положения. Таким образом, это способствует сни-

жению уровня социальной напряжённости в обществе» [2], — считает К.В. Канищев.

Фильм «Ополченочка», снятый в Луганской народной республике и вышедший в свет в 2019 году, — первая картина киностудии «Лугафильм». Три героини (Анна Лобанова, Катя Белова и Света) переживают трагические события, происходящие на Донбассе в 2016 году. По сюжету Катя Белова — россиянка из Санкт-Петербурга — приезжает на Восток Украины, чтобы найти погибшего брата-добровольца. Девушка переживает ещё одну смерть — любимого человека, после чего принимает решение вступить в Народную милицию ЛНР.

На кинокартину обрушилась критика со стороны Украины несмотря на то, что фильм заявлен художественным, его окрестили пропагандистским, а актёрам (Наталья Колоскова, Мария Перн, Юрий Миронцев) запретили въезд на Украину.

«Ополченочка» вызвала положительную оценку у жителей Луганской Народной Республики. Героиня из России сталкивается с той же бедой, что постигла героинь-жительниц ЛНР.

Отметим: «Ополченочка» — единственный фильм от «Лугафильма». Безусловно, при оценке киностудии мы должны учитывать: ЛНР находится при военном положении, материальные средства Луганска, в первую очередь, направлены на поддержку безопасности территории, речь о снятии фильмов может и не заходить.

Однако культура, особенно массовая, во время сложной политической обстановки способна поднять боевой дух, отсутствие доступного масскульта способно разрушить надежды жителей ЛНР.

Помощь российской стороны в создании патриотических фильмов необходима. Стоит также провести грань, отделив дешёвую пропаганду от патриотизма, исцеляющего отчаявшиеся души. «Ополченочка» — достойный пример патриотической кинокартины.

В альманахе «Воля Донбасса», вышедшем в 2019 году, опубликованы стихотворения, написанные гражданами ЛНР, ДНР и России. Наталья Макеева, жительница Москвы, в стихотворении «На блокпостах» пишет: «А землю укрывает снегопад, //

И белые куда-то едут фуры. // Продрогшие крылатые фигуры // На блокпостах заснеженных стоят» [5]. Сборник стихов заявлен «альманахом». После 2019 года альманах «Воля Донбасса» больше не публиковался, несмотря на сразу приобретённую популярность среди жителей ЛНР, ДНР и России.

Четвёртый сборник стихотворений «ПоЗЫVной — Победа!», подготовленный Союзом писателей России, вышел тиражом 35 тыс. экземпляров. 153 автора со всех уголков России посвятили поэтические строки бойцам спецоперации. Очевидна попытка создания образа современного отважного героя, способного на свершение подвигов. Автор проекта Н.Ф. Иванов так сформулировал главную идею сборника: «Важно было показать им, что писатели России, в отличие от побежавших из страны некоторых деятелей культуры, остаются со своей армией и своим народом» [8]. Сборник пользуется популярностью не только среди обычных граждан, но и среди бойцов СВО, а также их семей.

Единство массовой культуры ЛНР и России чувствуется и в музыке.

В 2015 году Юлия Чичерина выступила с бесплатными концертами в Донецке и Луганске. В 2016 году она выпустила сингл «На передовой» о защитниках Донбасса, имеет награды провозглашённой Луганской Народной Республики. Юлия Чичерина получила поддержку от жителей ЛНР, но столкнулась с критикой со стороны Украины. С 19 октября 2022 года внесена в санкционные списки Украины, 12 октября 2022 года «аполитичная» Швейцария ввела санкции по отношению к певице, а Евросоюз отметил: певица поддерживает «аннексию» Украины и «угрожает территориальной целостности». Исполнительница поддерживала ЛНР и ДНР с 2014 года, выступала с концертами и посвящала патриотические песни и альбомы Донбассу («На передовой», «Рвать», «#Войнамир», «Песни военных лет», «Моя Спарта», «Добровольческая», «Русский лес», «Донбасс» и т.д.). Песни Чичериной — голос народа ЛНР и ДНР.

22 июля 2022 года российский исполнитель Shaman (Ярослав Дронов) выпустил песню «Я русский». Сингл приобрёл популярность у русскоговорящего населения: «Песня взорвала Интернет и набрала только в течение часа почти 100 тысяч просмотров.



Пользователи высоко оценивают новый клип и не скупаются на слова благодарности...» [6], — отмечают СМИ. Тем не менее, певец столкнулся с критикой в музыкальной среде из-за строчки «Я русский всему миру назло», многих смутило «назло», а некоторые исполнители (Иван Коновалов) посчитали: трек «не обладает даже намёком на интеллектуальную ценность» [3].

У России и ЛНР — один культурный код, история, язык и менталитет. Затрагивая вопросы формирования имиджа России, мы должны понимать: два государства находятся в идентичной политической ситуации.

К возможным предложенным вариантам формирования имиджа относятся СМИ и массовая культура, которые скорее отражают действительность и мнение большинства, нежели кардинально меняют личные убеждения жителей Луганской Народной Республики.

Какой Россия предстанет в учебниках истории ЛНР через сто, двести лет? Можно только догадываться и предполагать.

Дефицит качественной массовой культуры и кризис идентичности в современной медиасреде отразились и на продукции киностудии «Лугафильм». Необходимо создавать как можно больше проектов — художественных, документальных, музыкальных при финансовой поддержке России. Журналистам не ориентироваться на среднестатистического зрителя с клиповым мышлением, а современным луганским и российским писателям, поэтам и исполнителям суметь создать образ «героя нашего времени».

Для этого необходимо учитывать исторический опыт: судьбу Героя Советского Союза Зои Космодемьянской до сих пор знает каждый школьник, а современные режиссёры не перестают посвящать фильмы подвигу девушки («Зоя», 2020).

После выхода фильма «Брат» в 1997 году, снятого Алексеем Балабановым, мнение кинокритиков «Данила Багров — герой нашего времени» становилось всё более популярным. Спустя четверть века фразы главного героя помнит всё русскоговорящее население мира. В 2020 году по результатам онлайн-опросов Данила Багров признан «самым родным» [7] киногероем России.

Тем не менее, образ потерял актуальность, его можно отнести к «героям прошлого», нежели к «героям нашего времени». И в контексте современного информационного столкновения двух миров на вопрос «В чём сила?» последует вполне логичный ответ: «В масскульте».

### Список литературы

1. *Горшенина П.М.* Исторические предпосылки формирования имиджа современной России / П.М. Горшенина // Система ценностей современного общества, Общество с ограниченной ответственностью «Центр развития научного сотрудничества». — 2008. — № 4. — С. 188–192.
2. *Канищев К.В.* Массовая культура и её влияние на различные сферы жизни общества / К.В. Канищев // International scientific review, ООО «Олимп». — 2016. — № 18 (28). — С. 111–114.
3. *Коновалов И.* Певец SHAMAN и проблема музыки «трех аккордов». Regnum (20 августа 2022) // URL: Иван Коновалов. Певец SHAMAN и проблема музыки «трех аккордов». Regnum (20 августа 2022) (дата обращения: 15 октября 2022).
4. *Крылов С.М.* Формирование международного имиджа государства / С.М. Крылов // Вологодские чтения / Федеральное государственное автономное образовательное учреждение высшего образования «Дальневосточный федеральный университет». — 2006. — С. 48–51.
5. *Макеева Н.* На блокпостах // Воля Донбасса. Т8. — 2019. — С. 14.
6. Я русский: российский музыкант записал клип-манифест ВИДЕО. Date Views 04.04.2023 [www.livekuban.ru/news/kultura/ya-russkiy-rossiyskiy-muzykant-zapisal-klip-manifest-video](http://www.livekuban.ru/news/kultura/ya-russkiy-rossiyskiy-muzykant-zapisal-klip-manifest-video).
7. В чём сила, брат? Почему Данила Багров стал героем нашего времени. Date Views 04.04.2023 [aif.ru/culture/person/v\\_chyom\\_sila\\_brat\\_pochemu\\_danila\\_bagrov\\_stal\\_geroem\\_nashego\\_vremeni](http://aif.ru/culture/person/v_chyom_sila_brat_pochemu_danila_bagrov_stal_geroem_nashego_vremeni).
8. «Литературка» об Антологии «ПоЗыВной — Победа!». Date Views 04.04.2023 [pisateli-rossii.ru/novosti/literaturka-ob-antologii-pozyvnoy-pobeda/?ysclid=lgfb9xt1di854748754](http://pisateli-rossii.ru/novosti/literaturka-ob-antologii-pozyvnoy-pobeda/?ysclid=lgfb9xt1di854748754).

## РАСШИРЕНИЕ ЗОНЫ СОЦИАЛЬНОЙ РЕКЛАМЫ В РОССИЙСКИХ СМИ

**Приорова И.В.**

доктор филологических наук,  
профессор кафедры цивилизационной журналистики,  
Университет мировых цивилизаций имени В.В. Жириновского, Москва

## EXPANSION OF THE ZONE OF SOCIAL ADVERTISING IN THE RUSSIAN MEDIA

**Priorova I.V.**

Doctor of Philology,  
Professor of the Department of Civilizational Journalism,  
V.V. Zhirinovskiy University of World Civilizations, Moscow  
E-mail: irinapriorova@yandex.ru

**Аннотация.** Российская социальная реклама отражает основные болевые точки современного общества, которые зависят от меняющихся приоритетов. Динамика этих изменений показывает, как реанимируется общественная «инфляция чувств» и перестраивается шкала этических ценностей. Процессы демократизации, во многом изменившие социальные отношения между членами общества, переходят сегодня в стадию коррекции, когда в российском обществе обновляется тип гуманизации, что находит отражение в социальной рекламе.

**Ключевые слова:** слоган, ментальная ориентация, социальная тематика, чужеродность рекламы, антиреклама, визуализация рекламы, шокирующие образы.

**Abstract.** Russian social advertising reflects the main pain points of modern society, which depend on changing priorities. The dynamics of these changes shows how the social “inflation of feelings” is being revived and the scale of ethical values is being rebuilt. The processes of democratization, which have largely changed the social relations between members of society, are now entering the stage of correction, when the type of humanization is updated in Russian society, which is reflected in social advertising.

**Key words:** slogan, mental orientation, social theme, foreignness of advertising, anti-advertising, advertising visualization, shocking images.

Изменения в общественно-политической парадигме напрямую или косвенно находят отражение в многообразных формах разных социальных институтов. В коммуникативной среде создаются предпосылки для переориентации членов российского общества на обновление традиционных морально-этические ценностей. Поэтому вопрос из стихотворных строк: «Почему русские так мало улыбаются?», — не является риторическим. Сегодня он активно тиражируется через СМИ и интернет, привлекая внимание каждого, кто его слышит, и влияя тем самым на формирование обновленной мировоззренческой позиции общества.

Очевидно, что с одной стороны, СМИ освещают значимые актуальные для общества проблемы и во многом рассматривают их с точки зрения общественного мнения. В то же время, само общественное мнение формируется под воздействием идеологической пропаганды, которую распространяют масс-медиа. Сегодня, как и прежде, средства массовой информации остаются основным связующим звеном между каждым членом общества и всеми институтами этого общества. Материальные и духовные ценности в отношениях, сопричастность к событиям, к природе, к жизни «своих» и «чужих» отражаются в средствах массовой информации, влияя на каждого конкретно и на общество в целом. Формируя в сознании отдельного индивида определенные эмоции, масс-медиа воздействуют на изменения массового сознания, которое скрыто или явно отражает отношение различных социальных групп к проблемам общества и происходящим событиям. Это один из важнейших общественных институтов, который оказывает решающее влияние на формирование не только взглядов и представлений общества, но и нормы поведения его членов [3, с. 101]. Роль СМИ состоит в том, что с одной стороны, они выступают «катализаторами» многих интеграционных процессов во всех сферах человеческой жизнедеятельности, а с другой стороны, — бережно сохраняют национальную идентификацию [1, с. 26]. Например, уже давно существует четко сформулированное общественное мнение в отношении таких глобальных общечеловеческих проблем, как предотвращение экологической катастрофы, термоядерной и биологической войны.

Важным сектором деятельности масс-медиа является социальная реклама. Термин «социальная реклама» в его современном толковании появился в начале прошлого века в США. Следует помнить, что появление рекламы, которая, в отличие от коммерческой рекламы, не ставила своей целью рекламировать товар, а призывала изменять отношение к проблемам общества, определило поворотное направление в традиционном развитии рекламы. Этот вид рекламы ориентирован на консолидацию социума, поскольку пропагандирует общечеловеческие ценности, которые имеют первостепенное значение: здоровье, охрана окружающей среды, борьба с насилием, забота о детях, стариках и инвалидах и пр.

Основным заказчиком и популяризатором российской социальной рекламы остаётся государство, которое с её помощью актуализирует свои социальные программы и расставляет нужные акценты, необходимые для реализации государственной политики: *«Хотите встретить весну в отличной форме? Райвоенкомат № 9 ждет вас!»*. Однако заказчиком социальной рекламы может быть не только государство, но и некоммерческие общественные организации, заинтересованные в социальных программах. Социальная реклама используется для продвижения интеллектуальных продуктов и услуг, которые «свёртывают» основные идеи общественной значимости в запоминающиеся слоганы: *«Заплатил налоги — спи спокойно»*.

Социальная реклама в России, находясь в поиске своего пути развития, в тоже время генерирует неожиданные решения её создания. Создание нового всегда предполагает базу накопленного опыта. Это, с одной стороны, даёт преимущества, чтобы избежать нежелательные «чужие» ошибки и воспользоваться теми приёмами, эффективность которых проверена на практике. С другой стороны, — это допускает, что любое творческое прочтение массового явления или факта, в той или иной степени, может столкнуться с индивидуальным толкованием. Ассоциации и рефлексия, влияющие на сознание аудитории, могут отвлекать от истинно ценной информации.

Современным отечественным специалистам удалось пройти путь создания соцрекламы с максимально безболезненным и ра-

циональным эффектом, адаптировав «чужой» мировой опыт под «свою» российскую действительность.

Социальная реклама на фоне истории отечественных связей с общественностью, как известно, насчитывает сравнительно небольшой опыт: в современном виде она появилась в России лишь в 1994–1995 гг., когда появились первые ролики Рекламного Совета России «Позвоните родителям», и в этом плане она абсолютно «свободна» от традиции. Но с тех пор, надо признать, в нашей стране социальная реклама относительно коммерческой не имеет особого прорыва, хотя такие инновационные сегменты, как комбинация видеоряда на фоне поэтических строк о том, «почему русские так мало улыбаются», несет очень мощную экспрессивную коннотацию. Она, безусловно, ориентирована на российского человека.

Несмотря на то, что принципы создания социальной рекламы в разных странах одни и те же, культурная ориентация общества, как и языковые ресурсы, — различны. Национальные особенности, уникальность конкретного народа, как правило, воспринимаются другой нацией как чужие, иные, не свои из-за культурно-коммуникативного барьера. Иногда «невозможность адекватно декодировать получателем ментально чужеродное информационное послание» [2, с. 10-11] приводит к тому, что социальная реклама с позитивной установкой принимается аудиторией как антиреклама. Несмотря на то, что создатель социальной рекламы в открытом мировом информационном потоке примеров, идей и образов чувствует себя космополитичным приемником опыта, — в российском пространстве, генерирующим новый «свободный» продукт, в каждом социальном послании так или иначе отражается культурно-исторический код той страны, для населения которой создаётся реклама.

Различие систем ценностей (российских и нероссийских) приводит к заметным расхождениям российской социальной рекламы с зарубежной, созданной по моделям американской рекламы. Известные слова Т.Рузвельта выделяют, пожалуй, самые неприемлемые для российской аудитории ценности: процветание любой ценой и мир любой ценой. Но если такие идеи, как «превыше всего — меры безопасности, а не исполнение дол-

га», «любовь к спокойной жизни» и «теория быстрого обогащения», изначально не вписываются в парадигму русской действительности, то известные примеры из практики антитабачной кампании в США «*Курят только бедные!*» также можно рассматривать как использование в социальной рекламе идеи «процветания любой ценой».

Базовые ценности и идеалы, заложенные глубоко в сознании индивида, работают на формирование нужных государству и обществу приоритетов. Используя их как источник сильнейших эмоций, создатели социальной рекламы для достижения своих целей «делают ставку» на самые важные человеческие установки. Однако образ позитивного, успешного, широко улыбающегося, несмотря ни на что, человека не будет эффективен в российской социальной рекламе, и всегда будет восприниматься как «чужой» [2, с. 100] стереотип. Множество примеров социальной рекламы с устрашающими слоганами, но с позитивной визуализацией героев рекламы являются тому подтверждением. Например, такие визуализированные «улыбкой» слоганы как «*Сообща, где торгуют смертью*», «*Чемпион по езде без тормозов*» и подобные воспринимаются в российском обществе грубой насмешкой, что приводит к обратному эффекту, поскольку в России улыбка может быть только естественной и искренней

Примеры чужой социальной рекламы при взаимодействии с российской действительностью требуют их обязательной адаптации как переход «чужого» в «своё». Иные приоритеты, очевидно, требуют и иной формы подачи проблем, которые должны гибко трансформировать темы социальной рекламы и вербально, и визуально. В противном случае, многие примеры зарубежной рекламы останутся неприемлемыми в России как «чуждые» российскому восприятию.

Безусловно, с помощью социальной рекламы предотвращаются многие проблемы, на решение которых государству и остальным организациям пришлось бы потратить гораздо больше средств, чем на её создание (вакцинация, аборты, наркомания, экология). Это подтверждается принципом: «*профилактика дешевле, чем лечение*». Для оздоровления нации определяются, как правило, проблемные зоны, которые нуждаются

в массовом осмыслении, а с помощью социальной рекламы происходит коррекция и формирование необходимого для государства поведенческого типа (например, по отношению к пандемии, спецоперации, к проблеме переселенцев, детей с ДЦП, раковым больным, больным диабетом, к проблеме донорства, демографии, к проблеме СПИДа и ВИЧ-инфицированных и пр.).

К наиболее значимым темам соцрекламы сегодня относятся темы патриотизма [4]; профилактика института семьи (против абортов, насилия в семьях, с другой стороны — счастье материнства, преимущество многодетных семей); ценность человеческой жизни представлена через рекламу использования ремней безопасности, норм скоростного режима и дорожных правил; экологическая тема о ценности окружающей среды рекламируется необходимостью переработки и утилизации бытовых и технических отходов, о вымирающих видах животных; гуманное отношение к людям формируется рекламой о больных детях, детях-сиротах, одиноких пожилых людях и людях с ограниченными возможностями, о беженцах и мигрантах. Оперируя сильными эмоциями и направляя их в нужное русло, социальная реклама способна нейтрализовать деструктивные последствия кризисов и блокировать существующие или только формирующиеся государственные проблемы.

Надо отметить, что отработанные приёмы, которые используются в западной социальной рекламе, прибегающей к шоковой стратегии роликов-ужасов или популяризация гендерной толерантности, будут малоэффективны в российском информационном поле. Ментальность российского человека, который не всегда готов воспринимать слишком шокирующие образы, но всегда готов проникнуться *чужой болью*, если она его глубоко затронула, обуславливает создание собственных стратегий в механизме российской социальной рекламы. Особенность рекламного продукта в нашей стране с учётом своеобразия российской ментальности заключается не в использовании «чужих» рациональных и шокирующих стереотипов, а в глубоком эмоциональном воздействии, основой для которого в полной мере становится «своя» богатая платформа образов и ассоциаций, хранящихся преимущественно в фольклоре, объединяющем ключевые характери-



стики русского человека и, в первую очередь, его души, потому что «Русские улыбаются, когда то, что задумано, — сбывается, когда с родной душой встречаются...».

Концепция русского риторического идеала и сегодня подтверждается, насколько важно человеку с российским менталитетом общение на уровне эмоций и глубинных образов, особенно в моменты решения исторических проблем, касающихся страны в целом. Душа — это то, что объединяет людей в России вне зависимости от их национальных, социальных, политических, экономических и прочих «статусов». Духовность нации — мощнейший инструмент формирования единства, сопереживания и, главное, — содействия.

Итак, в XXI веке в мировом сообществе сформировался коммуникационный механизм рекламы, с помощью которого осуществляется манипуляция общественным сознанием, и социальная реклама (с этой точки зрения) также используется в качестве узнаваемого бренда той или иной страны. Способствуя решению социальных и экономических задач, она влияет на активность своих граждан, обращая внимание на проблемы, которые являются важными для государства на определённом этапе его развития. Социальная реклама в России отражает собственную специфику, обусловленную культурно-историческими особенностями, чем объясняется расширение зоны ее влияния в текущий исторически переломный для страны момент.

Сегодня, когда аудиовизуальные и компьютерные технологии стремительно продвигаются вперед и способны укрупнить любой образ, став его неразрывной частью, вербальная составляющая социальной рекламы должна ориентироваться на истоки ценностей, переживания человека, живущего в России, на основы его мироощущения и восприятия действительности.

На нынешнем переломном историческом моменте ключ эффективности социального послания — это такая работа с подсознанием человека, когда внутренние ассоциации и представления людей совпадают с внешними оценками и суждениями. Для того чтобы российская социальная реклама стала гармоничным инструментом решения проблем общества необходимо *свою* ментальную ориентацию и особенности *своей* культуры рассма-

тривать как приоритетные при создании *своего* продукта в достижении *своих* целей, потому что «...русские улыбаются, когда они *чувствуют*, а не притворяются...».

### Список литературы

1. Михайлов Н. СМИ в эпоху глобализации: актуальные аспекты / Н. Михайлов // Журналист. — 2008. — № 6. — С. 26.
2. Приорова И.В. «Чужие» штампы как нейтрализация «своего» в культурно-историческом осмыслении современного речетворчества / И.В. Приорова; ред. А.П. Романова, М.Н. Громов // Сохранение культурного наследия и проблемы фальсификации истории. — Астрахань: ИД «Астраханский университет», 2012. — Т. 1. — С. 100–103.
3. Раренко М.Б. Речь в СМИ (Сводный реферат) / М.Б. Раренко, РАН. ИНИОН. Центр гуманит. научно.-информ. исслед. Отд. Языкознания // Социальные и гуманитарные науки. Отечественная и зарубежная литература. Сер. 6. Языкознание: РЖ. — М., 2008. — № 4. — С. 101–105.
4. Терских М.В. Реализация стратегий коммуникативного воздействия в текстах социальной рекламы // Научный диалог. — 2020. — № 5. — URL: <https://cyberleninka.ru/article/n/realizatsiya-strategiy-kommunikativnogo-vozdeystviya-v-tekstah-sotsialnoy-reklamy> (дата обращения: 16.03.2023).

**ПРОБЛЕМА ОСВЕЩЕНИЯ СМИ  
ВООРУЖЕННЫХ НАПАДЕНИЙ  
В УЧЕБНЫХ ЗАВЕДЕНИЯХ**

***Рязанцева М.И.***

студент,  
Университет мировых цивилизаций имени В.В. Жириновского, Москва

***Шевченко А.В.***

студент,  
Университет мировых цивилизаций имени В.В. Жириновского, Москва

***Анищенко К.Л.***

заведующий кафедрой цивилизационной журналистики,  
Университет мировых цивилизаций имени В.В. Жириновского, Москва

**THE PROBLEM OF MEDIA  
COVERAGE OF ARMED ATTACKS  
IN EDUCATIONAL INSTITUTIONS**

***Ryazantseva M.I.***

student,  
V.V. Zhirinovsky University of World Civilizations, Moscow

E-mail: mayya-belka@mail.ru

***Shevchenko A.V.***

student,  
V.V. Zhirinovsky University of World Civilizations, Moscow

E-mail: uwc22227@imcit.onmicrosoft.com

***Anishchenko K.L.***

Head of the Department of Civilizational Journalism,  
V.V. Zhirinovsky University of World Civilizations, Moscow

E-mail: invessticia@mail.ru

**Аннотация.** В статье рассматривается преступность несовершеннолетних как одна из главных социальных проблем Российского общества, виды подростковой преступности и некоторые причины ее возникновения. Методологической основой

исследования является рассмотрения процентного соотношения преступности в разные года, а также психологического фактора. В статье анализируется скорость подачи информации в СМИ и полнота сообщений.

**Ключевые слова:** преступность, несовершеннолетний, подросток, СМИ, ТАСС.

**Abstract.** The article deals with juvenile delinquency as one of the main social problems of Russian society, the types of juvenile delinquency and some of the reasons for its occurrence. The methodological basis of the study is the consideration of the percentage of crime in different years, as well as the psychological factor. The article analyzes the speed of submission of information to the media and the completeness of messages.

**Key words:** crime, minor, teenager, TASS, Mass Media.

Проблема преступности и её не прекращаемый рост в истории России можно назвать одной из главных в социальной жизни общества. Из опубликованного исследования международной неправительственной организации ГИТОС Россия занимает 32-е место по уровню организованной преступности среди стран участниц ООН [3]. Прежде всего преступность связана с низким социально-экономическим уровнем. Причина этой социальной проблемы связана с кризисом 1990-х годов: распадом СССР, перестройкой и последующим экономическим кризисом. В то время огромное количество людей потеряли свои рабочие места. Это привело к увеличению малообеспеченных семей, следовательно, и к повышению уровня преступности.

Преступность — это сложное социально-правовое явление, исторически изменчивое, негативное, представляющее систему преступлений, совершенных на определенной территории за определенный период времени.

Преступность несовершеннолетних — это совокупность преступлений, совершенные гражданами в возрасте от 14–18 лет.

В настоящее время примерно 40% детей рождаются за чертой бедности. По статистике именно такие люди в подростковом возрасте, с искаженным понятием мира и неправильно сформированными моральными устоями, склонны к совершению преступлений. Россияне младше 18 лет совершают 2,6% от общего количества уголовных преступлений [4]. Самая опасная проблема на данный момент — скулшутинг или же вооруженное нападение в учебных заведениях. Первый случай произошел

3 февраля 2014 года. С начала 2016 года поступили сообщения о 16 случаях нападений по сообщению ТАСС:

- 2014 год — 2016 год — 1 случай;
- 2017 год — 2019 год — 12 случаев;
- 2020 год — 2023 год — 4 случая.

В таких трагедиях СМИ играет главную роль не просто в развитии событий в данный момент, но и в предотвращении будущих инцидентов. В публикации новостей, связанных со скулшутингом, журналисту необходимо оперативно выставлять информацию, при этом исключить возможность дезинформации, а также заикливание на личности и поступке преступника.

Скулшутинг как понятие. Скулшутинг или в переводе с английского означает вооруженное нападение в учебном заведении. Впервые этот термин появился в США после 20 апреля 1999 года, когда Эрик Харисс и Дилан Клиболд совершили нападение на школу «Колумбайн» [1]. В тот день преступники убили 13 человек, 23 были ранены, после чего застрелились сами. Этот случай вызвал серьёзный резонанс не только в США, но и в мире. Все СМИ тогда начали публиковать большое количество статей, так или иначе связанных со скулшутингом, тем самым сделав из преступников звезд.

После «Колумбайна» у преступников появилось множество фанатов, готовых повторить их действия. Большинство случаев стрельбы в учебных заведениях связаны с подражанием Эрика Харисса и Дилана Клиболда.

Первый случай в России принято считать трагедию в школе № 263 3 февраля 2014 года [5].

С каждым годом в нашей стране растет количество стреляющих учеников. Скулшутинг сейчас можно считать одной из главных проблем в преступности молодежи. В этой статье на примере некоторых случаев рассмотрим, как СМИ освещает эту проблему на примере информационного агентства ТАСС.

Массовое убийство в Керченском политехническом колледже, Керчь [2].

17 октября 2018 года было совершено крупнейшее по количеству жертв массовое убийство в учебном заведении в новейшей

истории Европы. В тот день молодой человек устроил взрыв и открыл стрельбу по учащимся. В итоге погиб 21, а пострадали 67 человек. Подозреваемый покончил с собой

Сигнал о происшествии поступил в 11:48.

В 12:48 появляется первая информация в информационном агентстве. В статье сообщается, что ранен один полицейский. Однако информации о пострадавших студентах все еще нет. Только ближе к 13:41 на сайте появляется информация о том, что устанавливается точное число погибших и раненых при взрыве. 13:56 ТАСС называет точное количество погибших - 10 человек. 14:42 количество жертв увеличилось до 13 человек. 15:08 — 18 погибших. 15:25 обнаружено тело преступника. Важно заметить, что преступнику выделена отдельная статья. Далее ТАСС пишет про политиков, которые выразили соболезнования, о объявленном трауре и так далее. Только в 17:05 появляется информация о еще одном погибшем.

В этом случае явно выражена проблема заикливания на личности преступника. Люди со слабой личностью, склонные к совершению преступлений, могут видеть в преступнике себя. Тогда начинается культ личности. У подражателей возникает желание повторить поступок. И тем самым растет риск повторения таких трагедий.

Стрельба в гимназии № 175, Казань [7].

11 мая 2021 года бывший ученик школы № 175 совершил вооруженное нападение. В тот день погибло 9 человек, более 20 ранены. После задержания преступник рассказывал, что понял, что он бог, и в нем «начал пробуждаться монстр». На данный момент преступник еще находится в СИЗО до 18 апреля 2023 года.

10:20 число погибших увеличилось до 11.

11:36 власти Татарстана сообщали о восьми погибших при стрельбе в казанской школе.

12:13 Восемь пострадавших при стрельбе находятся в больнице в тяжелом состоянии. Время 15:10. ТАСС сообщает о девятом погибшем в результате стрельбы. 22:27 еще один ребенок находится в критическом состоянии. В этом случае нападения ТАСС в 15:59 выпустил в отдельной статье всю хронику события на сайте.

Всего в школе находились 714 детей и около 70 сотрудников, включая 52 педагога, отмечает источник. При этом, по данным государственной информационной системы электронного образования Татарстана, в школе № 175 обучаются 1 049 человек, работают 57 педагогов.

С каждым годом при таких страшных ситуациях растёт количество источников, сообщающих разную информацию, касающуюся происшествия. В итоге появляется большое количество дезинформации, которую после можно почистить на сайте информационного агентства, но невозможно убрать все, по причине хотя бы человеческой невнимательности, что можно наблюдать выше. Такая непроверенная информация влечет за собой разрушительные последствия, пугает родителей и создает больше проблем, чем могло бы быть. Тому пример новости в 10:20 и 11:36. В 10:20 от какого-то источника поступила информация о 11 погибших, хотя через час от официальных источников, таких как правительство Республики Татарстан, появилась информация лишь о 8 погибших. Со стороны ТАСС это была грубая ошибка причислять троих людей к погибшим. В тот момент авторитет агентства сильно упал.

В итоге именно этот случай получил широкую известность в России. Он вызвал бурные дискуссии о необходимости ужесточения систем безопасности в учебных заведениях, а также о негативном влиянии фильмов, видеоигр, новостей, содержащих сцены насилия и их описание.

Трагедия в Пермском государственном университете, Пермь.

20 сентября 2021 года студент устроил стрельбу в своем университете. В результате инцидента погибло шестеро человек, а около шестидесяти получили травмы. Молодой человек был приговорен к пожизненному заключению.

Первая информация на портале ТАСС появляется в 9:55. Статья гласит: «Неизвестный открыл стрельбу в Пермском государственном университете». Вторая статья опубликована в 10:21. В ней указано то, что стрелявший уже задержан. 10:44 — СК сообщает о 6 раненых. 10:57 число погибших выросло до восьми.

Только 21 сентября в 10:16 появляется информация о списке погибших при стрельбе в Пермском государственном университете.

В информации по данной трагедии явно не хватает фактов. В этот раз информационное агентство ТАСС аккуратно подошло к публикации новостей. С одной стороны, это хорошо, так как это не провоцирует новых преступников на совершение ужасных поступков. С другой стороны, проблема освещения вооруженных нападений заключается в том, что информация должна исчерпать себя. У читателя не должно остаться вопросов, но в этом случае происходит наоборот из-за маленького количества информации.

Массовое убийство в школе № 88, Ижевск.

26 сентября 2022 года бывший ученик школы № 88 ворвался в школу и открыл стрельбу. В тот день погибло 17 человек, при этом раненых оказалось 23. Сам преступник перед своей поимкой покончил с собой [6].

Время 10:53. ТАСС публикует первую информацию о нападении. Уже в 11:01 появляется первая информация о жертвах среди детей и погибшем охраннике. В 13:08 судебным комитетом установлена личность напавшего. В 16:13 ТАСС сообщает, что число погибших при стрельбе увеличилось до 15 человек. 22:15 стало известно, что погибло еще двое.

В данном случае, особых проблем не было выявлено. ТАСС проделал большую работу для улучшения оперативности. Конечно, это не идеальный пример, но он к тому близок. Проанализировав портал, не было найдено непроверенной информации, а также агентство уменьшило информации о преступнике и его действиях, что помогает сократить число трагедий.

С каждым годом ТАСС сообщает о происходящих событиях все оперативнее, однако и по сей день имеются минусы. Статьи выходят одновременно на всех порталах, позже, чем могло бы быть. В таких серьезных ситуациях обычно создается отдельный канал с проверенным источником, у нас в стране это МВД РФ, по нему как раз и сообщается необходимая информация, более подробную можно получить лишь от местных жителей или очевидцев, но это занимает много времени, поэтому до сих пор оперативность не налажена на свой максимум.

Огромная проблема заключается в том, что СМИ превращает проблему в сенсацию, интенсивное медиафокусирование способ-



ствует распространению этого явления. Люди, склонные к преступлениям, попадают в зону риска, подвергаются косвенному воздействию. Им хочется подражать таким преступлениям ради славы. Поэтому статьи стоит публиковать крайне аккуратно, меньше давать информации о личности преступника, его подготовке и жизни раньше, так как люди могут увидеть в преступнике себя и понять, что это и их судьба тоже.

В новых трагедиях появляется всё больше источников, которые публикуют дезинформацию. Это еще одна огромная проблема современности. Многие факты противоречат друг другу. СМИ в моменте совершения акта нападения может без проверки публиковать новости, не проверяя сам источник и не сверяя факты. К сожалению, такие ситуации подрывают авторитет СМИ. Они способны ухудшить ситуацию, эмоциональный настрой пострадавших, а также родителей.

### Список литературы

1. Васильев В.В. Скулшутинг в образовательных учреждениях: понятие и причины // Международный журнал гуманитарных и естественных наук. — 2022. — № 11-3. — URL: <https://cyberleninka.ru/article/n/skulshuting-v-obrazovatelnyh-uchrezhdeniyah-ponyatie-i-prichiny> (дата обращения: 29.03.2023).
2. Керченский политехнический колледж. Досье. Date Views 24.03.2023 [tass.ru/info/5684526](https://tass.ru/info/5684526).
3. Преступность в России. Date Views 04.04.2023 [www.tadviser.ru/index.php/%D0%A1%D1%82%D0%B0%D1%82%D1%8C%D1%8F:%D0%9F%D1%80%D0%B5%D1%81%D1%82%D1%83%D0%BF%D0%BD%D0%BE%D1%81%D1%82%D1%8C\\_%D0%B2\\_%D0%A0%D0%BE%D1%81%D1%81%D0%B8%D0%B8](http://www.tadviser.ru/index.php/%D0%A1%D1%82%D0%B0%D1%82%D1%8C%D1%8F:%D0%9F%D1%80%D0%B5%D1%81%D1%82%D1%83%D0%BF%D0%BD%D0%BE%D1%81%D1%82%D1%8C_%D0%B2_%D0%A0%D0%BE%D1%81%D1%81%D0%B8%D0%B8).
4. Сколько в России несовершеннолетних преступников. Date Views 24.03.2023 [journal.tinkoff.ru/juvenile-justice-stat/#:~:text=%D0%92%202021%20%D0%B3%D0%BE%D0%B4%D1%83%20%85%20%D0%BD%D0%B0%D0%BA%D0%B0%D0%B7%D1%8B%D0%B2%D0%B0%D1%8E%D1%82](https://journal.tinkoff.ru/juvenile-justice-stat/#:~:text=%D0%92%202021%20%D0%B3%D0%BE%D0%B4%D1%83%20%85%20%D0%BD%D0%B0%D0%BA%D0%B0%D0%B7%D1%8B%D0%B2%D0%B0%D1%8E%D1%82).
5. Стрельба в московской школе № 263. Онлайн-репортаж. Date Views 24.03.2023 [tass.ru/proisshestiya/933859](https://tass.ru/proisshestiya/933859).

6. Стрельба в школе в Казани. Хроника событий. Date Views 04.03.2023 [tass.ru/proisshestiya/11338829](https://tass.ru/proisshestiya/11338829).
7. Что известно о стрельбе в школе в Казани. Date Views 24.03.2023 [tass.ru/proisshestiya/11338619](https://tass.ru/proisshestiya/11338619).

**ТВОРЧЕСКОЕ ОСМЫСЛЕНИЕ  
ОПРОБОВАННЫХ ПОДХОДОВ  
ДЛЯ УСПЕШНОЙ РЕКЛАМНОЙ КАМПАНИИ  
В ФОРМИРУЮЩЕМСЯ МНОГОПОЛЯРНОМ МИРЕ**

***Семочкина Е.В.***

г. Москва, Россия

**CREATIVE UNDERSTANDING  
OF PROVEN APPROACHES  
FOR A SUCCESSFUL ADVERTISING CAMPAIGN  
IN THE EMERGING MULTIPOLAR WORLD**

***Semochkina E.V.***

Moscow, Russian Federation

E-mail: semochkina.elena@yandex.ru

**Аннотация.** Формирование новой цивилизации влияет на «маяки сознания», а они — на восприятие информации и действия человека [3].

Автор статьи, вспоминая 14,5-летний опыт работы в рекламе, предполагает наиболее эффективные приемы, которые при творческом подходе позволяют достичь успеха и в будущем. Они связаны с написанием консалтинговых статей и подкреплением их платной рекламой, выпуском тематических номеров перед праздниками или другими знаковыми событиями, а также печатью специализированных номеров, распространяемых на выставках [1]. Реклама услуг по BTL-технологии будет востребована всегда [5; 7].

В условиях повышенного риска, по мнению автора, стоит обратить внимание на возможности рекламирования компании через представление персон. Очень важно знать, с кем ты имеешь дело: каковы профессионализм, подходы к работе. Для читателей могут быть привлекательны опыт работы в антикризисном менеджменте, риск-менеджменте, коучинге, участие в крупных проектах, умение поддерживать долговременное сотрудничество с деловыми партнерами. Вероятно, будут востребованы заметки на соответствующие темы.

В статье подчеркивается возможность оформлять рекламные кампании с помощью UML-диаграмм [2]. Приведены примеры применения диаграмм «Whiteboard» («Белая доска»), полученных с помощью инструментальной среды моделирования «ARIS EXPRESS» [4], для рекламных кампаний из 4 публикаций о развитии проекта из 4 статей о персонах проекта [6].

Статья может быть полезна представителям рекламно-издательского бизнеса и студентам направлений подготовки «Реклама», «Маркетинг» и «Менеджмент».

**Ключевые слова:** консалтинговая статья, платная реклама, BTL-технология.

**Abstract.** The formation of a new civilization affects the «beacons of consciousness», and they affect the perception of information and human actions [3].

The author suggests the most effective techniques that, with a creative approach, allow you to achieve success in the future: the writing of consulting articles and their reinforcement with paid advertising, the release of thematic issues before holidays or other significant events, as well as the printing of specialized issues distributed at exhibitions [1]. Advertising of BTL technology services will always be in demand [5; 7].

An advertising of the company top-managers will be in demand. Readers may be attracted by experience in crisis management, risk management, coaching, participation in large projects, the ability to maintain long-term cooperation with business partners. Notes on relevant topics will probably be in demand.

The article emphasizes the ability to design advertising campaigns using UML diagrams [2]. Examples of the use of Whiteboard diagrams [4] for advertising campaigns from 4 publications about the development of the project and from 4 articles about the project's personalities are given [6].

The article may be useful to representatives of the advertising and publishing business and students of the areas of training «Advertising», «Marketing» and «Management».

Keywords: consulting article, paid advertising, BTL technology.

Формирование многополярного мира происходит во время противостояния стран блока НАТО и России, Китая, Индии. В мировоззрении «строителя нового общества» происходят неизбежно изменения: появляются другие «маяки сознания» [3], затрагивая и идеологические, и специальные понятия. «Маяк — это механизм направления сознания, «оболочка» для идеала, ценности, цели, которая их усиливает, поддерживает и передает, то, что дает ему ценности и жизненную цель. Это направляющий вектор, который влияет на жизнь человека, формирует установ-

ки на реагирование в определенной жизненной ситуации, дает живой пример».

Новые «маяки сознания» и высокопрофессиональная подготовка специалистов в каждой из областей знания должна позволить преодолеть все трудности, риски построения новых цивилизаций. Прежняя информация воспринимается по-другому. Такие моменты важны в работе политологов, социологов, психологов, менеджеров по рекламе, pr и маркетингу...

В рекламе несколько десятков лет успешно применяется ВТL-технология [7], разработанная Росером Ривсом [5]. В целях развития бизнеса компании и дальше будут использовать эту технологию при разработке рекламных кампаний, учитывая изменения восприятия информации под действием событий, происходящих в общественно-политической жизни, и в условиях перестройки экономических связей.

Постановка задачи. Автор статьи проработал 14,5 лет в рекламе. Из них порядка 12 лет в прессе кадрового направления. Он рассматривает вопрос, что может принести успех в будущем из опробованных уже приемов, при применении творческого подхода.

В первую очередь остановимся на рекламной деятельности во время выставочных мероприятий. «Современная выставка представляет собой место первой встречи покупателя с брендом, на которой можно провести конструктивную беседу напрямую, а не через посредников [1].» Естественно, что на выставках много представителей брендов и пресса периодически распространяется на выставках. В номера, попадающие на эти мероприятия, можно поставить тематические подборки дополнительной рекламы. Так если выставки кадровой направленности, то в специальные выпуски можно поставить помимо стандартных предложений, публикуемых из номера в номер, и рекламу компаний, занимающихся ДМС (добровольное медицинское страхование) и организацией праздников. Отделы кадров в ряде компаний занимаются и вопросами ДМС.

Организацией праздников в компаниях раньше часто занимались менеджеры по персоналу, позже стали заниматься pr-менеджеры. Организации в случае необходимости им заметят

эту информацию на выставке: менеджеры по персоналу там будут. Кроме сказанного, отметим, что оригинально провести день рождения может позволить себе любой человек с достаточными финансовыми средствами, в том числе и представитель топ-менеджмента, который посетил выставку.

Просто ставить рекламные модули в печать, не всегда оправдано. Статьи лучше представляют деятельность компании, а на выставке, тем более стоит показать себя ярче и многогранней. Ярко оформленные стенды и работа на них — лучший вариант, но это и дороже стоит. К приобретению места на выставке замечательно добавить статью, вышедшую в номере прессы, которая распространяется на данном мероприятии. Экземпляр с рекламой будет памяткой об организации. Участие в таком выпуске — минимум, что стоит сделать, а максимум зависит от фантазии и возможностей руководства компании и менеджера по рекламе.

Наиболее перспективна комбинированная подача материала: постановка модуля платной рекламы рядом с редакционной консалтинговой статьей. Такие тематические выпуски эффективны не только под выставки, но и при публикации перед памятными датами и праздниками. Важно не упустить возможность реализовать особенности событийных трендов. Когда все люди думают, о каком-то знаковом событии, отлично пойдет хорошо поданная информация, логически связанная с ним. Агентства по организации мероприятий, магазины подарков, пироги и торты на заказ, страхование, недвижимость будут появляться на страницах газет даже в самое сложное время. (Тем более, в непростое время необходима поддержка редакционным материалом.)

Тандем редакционная заметка + платная реклама эффективен в раскрутке новых рубрик. Статья — это информационный фундамент для восприятия платной рекламы. Такой выпуск не забудется, а это и нужно, как минимум. Как только читателю понадобятся услуги или товар, упоминавшийся в номере издания, он будет искать отложенный номер и нужную страницу.

Отдельно стоит уделить внимание проекту «Портрет топ-менеджера компании», ввиду предполагаемой перспективно-

сти. В газете «Элитный персонал» Издательского дома «Работа для Вас» его практиковали приблизительно в 2003 г. Был разработан вопросник для представителя организации, в соответствии с которым брали интервью. В заметке фигурировало название организации, в которой работает персона, без выходных данных. Рядом с заметкой компания размещала платный модуль не менее восьмой части полосы формата А3. Это выгодно и действительно.

Состоялось 43 выпуска с таким проектом и 37 из них представляли компании, которые привлек в издание автор данной статьи. Упомянутый проект внес большую лепту в появлении рубрики консалтинг газеты «Элитный персонал». Консалтинговые компании подавали не только объявления о вакансиях, но и об оказываемых услугах.

В сложное время тем более важно правильно выбрать партнера по бизнесу. Статьи об имидже ключевых фигур или самой компании очень важны.

Стоит уделить внимание рекламе услуг. У консалтинговых статей, сравнивающих несколько организаций, большие перспективы. Им читатели доверяют больше, чем чисто рекламным. Раз упоминается ряд компаний, то можно привлечь несколько платных рекламных объявлений. Это и выгоднее в результате.

Отдельно рассмотрим вопрос о подаче материала о персонах. Всем вызовам современности приходится противостоять человеку с его знаниями и навыками. Что может войти в тренд рекламы кадровой направленности?

Скорее всего, будут востребованы: способность долго и успешно сотрудничать с деловыми партнерами, наличие практики в риск-менеджменте или в антикризисном менеджменте, а также опыт работы коучером и в крупных проектах, другие подходы, повышающие результативность деятельности.

Вероятно, что читатели с интересом встретят, кроме творчески написанных рекламных статей, консалтинговые материалы (обзоры) на соответствующие темы, подкрепляемые рекламными модулями с информацией о тех компаниях и людях, где это реализуется.

Ввиду активной цифровизации всех областей деятельности человека применение технических средств и программного обеспечения не обходит стороной и рекламно-издательскую сферу. Так возможно более широкое применение построения рекламных акций с помощью инструментальной среды моделирования «ARIS EXPRESS» или других средств, созданных на основе UML.

В источнике [2] приводится обзор таких средств: Визуальная парадигма, Визуальная парадигма (онлайн), СтарУМЛ, Диаграммы.net, Каку, Глиффи, Майкрософт Визио, Мокупс, Альтова, Умпель, Ю.М.Летино, Астах, БУМЛБ, Доска для рисования, ЮМЛ, Фиолетовый редактор UML, ГитМинд, Разработчик программных идей, Диа, Моделью, Рапсодия системного дизайна, Откройте ModelSphere, Диаграмма, ГенМодель, УайтСтарУМЛ, Зонтик, ЗаводУМЛ, АргоУМЛ, Нккласс, Умлет. Технология UML позволяет легко строить и перестраивать необходимые диаграммы. Получается, что применять их — наглядно, современно и удобно. Из приведенных 30 средств ПО можно выбрать подходящее.

В источнике [6] построена модель рекламной кампании организации, находящейся на стадии стартапа, полученная с помощью инструментальной среды моделирования «ARIS EXPRESS» в табличной форме «Whiteboard» («Белая доска») [4]. Возможно, воспользоваться ее идеями.

Сначала рассматривается кампания, состоящая из 4 публикаций о развитии проекта.

- № 1 — о целях стартапа, времени его запуска, новизне его для местного рынка и зарубежных аналогах (либо о продолжении опробованных традиций...).
- № 2 — о начальных шагах стартапа (быстрое начало, и творческие моменты в работе) и их результате (удачное взаимодействие с партнерами и клиентами...).
- № 3 — о продолжении стартапа (продолжение работы позволило закрепить удачные шаги начальной стадии), результатах и перспективах (взаимодействие с партнерами и клиентами позволяет уверенно прогнозировать...).
- № 4 — о достигнутой стадии развития стартапа (он завоевал свою нишу, и бизнес развивается стабильно), что он дает



клиентам и городу (как партнеры и клиенты реализуют свои цели...).

В источнике [6] опубликована модель «Белая доска» рекламы проекта в прессе для указанной рекламной кампании с пояснениями.

Далее была построена модель рекламной кампании из 4 статей о персонах проекта.

№ 1 — о руководителе проекта (сколько успешных проектов он уже возглавил, или в чем заключается его новаторский подход, подкрепляемый современными методиками управления...).

№ 2 — о принципе построения команды проекта (члены команды проходили кастинг, или они успешно прошли вступительный тест, а затем — современный тренинг, нацеленный на сплочение команд) и о перспективах роста членов команды.

№ 3 — о творце идей команды (творческий подход позволяет работе проекта иметь «свой деловой подчёрк», и партнеры и клиенты запоминают его) и сколько творческих возможностей в проекте (после обсуждения новых идей на вечернем заседании в конце недели одобренные командой идеи могут быть дополнительно рассмотрены руководством, а там — как оно решит...).

№ 4 — о самом обычном члене команды (исполнителе «заманчивых идей»). Именно его работа с клиентами — основа благосостояния бизнеса. В статье необходимо показать, как используя методы компании во имя ее целей, сотрудники добиваются высоких результатов.

В источнике [6] можно посмотреть и эту модель рекламной кампании «Белая доска». Приведенные примеры применения инструментальной среды моделирования «ARIS EXPRESS» демонстрируют удобство применения диаграммы «Белая доска» или других, похожих на нее диаграмм UML.

**Выводы.** Творческое переосмысление и применение подходов, опробованных ранее, способно содействовать успеху рекламных кампаний и росту благополучия организаций и в дальнейшем.

По мнению автора статьи перспективны:

- комбинирование консалтинговых статей и платных модулей,
- проект «Портрет топ-менеджера компании», представляющий компанию через ее профессионалов,
- платная реклама услуг, учитывающая BTL-технологию,
- применение ПО на основе UML-технологии для оформления рекламных кампаний на современном уровне, например, с помощью инструментальной среды моделирования «ARIS EXPRESS».

Статья может быть полезна представителям рекламно-издательского бизнеса и студентам направлений подготовки «Реклама», «Маркетинг» и «Менеджмент».

### Список литературы

1. *Ананьева Л.Ю.* Особенности использования выставочной рекламы // [Электронный ресурс] Справочник24 — 2012–2023 гг. // URL: [https://spravochnik.ru/reklama\\_i\\_pr/osobennosti\\_ispolzovaniya\\_vystavochnoy\\_reklamy/](https://spravochnik.ru/reklama_i_pr/osobennosti_ispolzovaniya_vystavochnoy_reklamy/) (дата обращения 28.02.2023 г).
2. Какое лучшее программное обеспечение для моделирования UML? // [Электронный ресурс] [www.cybermedian.com](http://www.cybermedian.com) — 2022–2023 гг. — URL: <https://www.cybermedian.com/ru/top-30-best-uml-modeling-software-2022/> (дата обращения 27.02.2023 г.).
3. *Кочетков И.Г.* Психологические аспекты политического воздействия // Власть. — 2013. — Т. 21. — № 11. — С. 120–122.
4. *Морозова В.И., Врублевский К.Э.* Моделирование бизнес-процессов с использованием методологии ARIS: учебно-методическое пособие. — М.: РУТ (МИИТ), 2017. — 47 с.
5. *Ривс Р.* Реальность в рекламе. — М.: Библос, 2017. — 128 с.
6. *Сёмочкина Е.В.* «Рекламный штурм» рынка новым бизнес-проектом с помощью инструментальной среды моделирования «ARIS EXPRESS» // Электронный журнал «Вычислительные сети. Теория и практика» (Свидетельство о государственной регистрации средства массовой информации Эл № 77-4740 от 10.08.2001) — <http://network-journal.mpei.ac.ru> ВС/NW 2022 № 2 (39):6.1

7. *Шпаковский В.О., Чугунова Н.М., Кирильчук И В.* Организация и проведение рекламных мероприятий посредством ВТЛ-коммуникаций: Учебное пособие. — 3-е изд. — М.: ИТК «Дашков и К», 2015. — 129 с.



**Право будущего:  
формирование новых подходов**

## ПРАВОСУДИЕ И МЕДИАЦИЯ В УСЛОВИЯХ ЦИФРОВОЙ РЕАЛЬНОСТИ

**Алиев Т.Т.**

доктор юридических наук, профессор,  
Почетный адвокат России,  
заведующий кафедрой гражданского и арбитражного процесса Российской государственной академии интеллектуальной собственности,  
профессор кафедры гражданско-правовых дисциплин,  
Университет мировых цивилизаций имени В.В. Жириновского, Москва

## JUSTICE AND MEDIATION IN THE DIGITAL REALITY

**Aliev T.T.**

Doctor of Law, Professor,  
Honorary Advocate of Russia,  
Head of the Department of Civil and Arbitration Procedure  
of the Russian State Academy of Intellectual Property,  
Professor of the Department of Civil Law Disciplines,  
V.V. Zhirinovskiy University of World Civilizations, Moscow  
E-mail: tta70@mail.ru

**Аннотация.** В рамках данной статьи рассматриваются вопросы цифровизации правосудия и института медиации, выступающего в роли внесудебного способа урегулирования спора. Определены и проанализированы достоинства и недостатки цифровизации указанных сфер, выявлены перспективные направления развития цифрового правосудия. По итогам исследования предложено закрепление в рамках процессуальных кодексов положения об обязательной трансляции судебных заседаний, проводимых посредством использования систем видеоконференц-связи.

**Ключевые слова:** медиация, цифровизация, правосудие, система видеоконференц-связи, ГАС «Правосудие», онлайн, информационно-телекоммуникационные технологии.

**Abstract.** The article deals with the issues of digitalization of justice and the institution of mediation as an out-of-court method of dispute settlement. The advantages and disadvantages of digitalization of these areas are identified, promising directions for the

development of digital justice are identified. The article also proposes to consolidate the provisions on mandatory broadcasting of court sessions held through the use of video conferencing systems within the framework of procedural codes.

**Key words:** mediation, digitalization, justice, video conferencing system, GAS “Justice”, online, information and telecommunication technologies.

Современный этап развития общественных отношений характеризуется повсеместной цифровизацией абсолютного большинства сфер человеческой жизнедеятельности. С уверенностью можно говорить и о трансформации права и публично-правовых отношений. Одним из центральных институтов современного права, обеспечивающим надлежащее функционирование публичной власти, выступает правосудие [10].

Наиболее важным, на наш взгляд, и основным вектором развития правосудия в условиях четвертой промышленной революции можно обоснованно рассматривать цифровизацию правосудия, которая влечет за собой становление электронного правосудия. Применительно к российскому правосудию, первоначальным этапом его цифровизации стало внедрение систем видеоконференц-связи. В максимальной степени эффективность, целесообразность и необходимость данного нововведения была продемонстрирована во время пандемии коронавирусной инфекции Covid-19, охватившей все мировое пространство. На фоне введенных ограничений (в том числе и относительно допуска лиц в залы судебных заседаний), судам была дана рекомендация относительно использования систем видео-конференц-связи при проведении судебных заседаний. Однако, как совершенно справедливо указывается в науке, период введения ограничительных мер выявил достаточно существенные сложности использования информационных технологий при рассмотрении и разрешении дел [5].

Стоит сказать о том, что суды, в абсолютном большинстве случаев, отказывали в проведении судебного заседания посредством видео-конференц-связи, отказы выносились, в основном, в связи с недостаточным материально-техническим оснащением залов судебных заседаний. Как было указано независимым общественным порталом, проводившим исследование в рассма-

триваемой области, большинство судов пренебрегли принципом гласности и закрыли для сторонних слушателей двери залов судебных заседаний<sup>1</sup>.

Согласно официальным данным, обнародованным Верховным Судом РФ, в 2020 году российские суды провели более 400 тыс. судебных заседаний с использованием систем видео-конференц-связи, что в несколько раз превышает аналогичные показатели предшествующих лет<sup>2</sup>.

Использование систем видео-конференц-связи является важным инструментом, обеспечивающим гласность правосудия. Президент страны В.В. Путин в 2021 году высказал положительную оценку деятельности судов в период пандемии и действия ограничительных мер, указав на тот факт, что благодаря инициативам Верховного Суда РФ правосудие для граждан было открыто, а принципы гласности и открытости не были нарушены [9].

В.В. Момотов в свою очередь также отметил, что даже в период пандемии действие принципа гласности не было ограничено, поскольку его реализация была обеспечена, в том числе, и через публикацию судебных актов. Кроме того, сохранялась возможность направления в суд соответствующих запросов, посредством которых возможно было получить необходимую информацию об их функционировании. Кроме того, были провозглашены средства обеспечения гласности, такие как право сторон осуществлять аудиофиксацию судебного заседания, а также право

---

<sup>1</sup> Свободный отчет по гласности правосудия и информационной открытости судов в период пандемии [Электронный ресурс] // Независимый общественный портал о беспристрастном судебном мониторинге. — URL: <https://courtmonitoring.org/ru/projects/otchety-o-monitoringe/svodnyj-otchet-po-glasnosti-pravosudiya-i-informatsionnoj-otkrytosti-sudov-v-period-pandemii/> (дата обращения: 23.12.2022).

<sup>2</sup> Верховный Суд подвел итоги работы судов за 2020 год [Электронный ресурс] // Сайт Верховного Суд Российской Федерации. — URL: [http://верховный-суд.рф/press\\_center/mass\\_media/29651/#:-:text=Верховный%20суд%20подвел%20итоги%20работы,наоборот%20%20%20больше%20почти%20на%2050%25](http://верховный-суд.рф/press_center/mass_media/29651/#:-:text=Верховный%20суд%20подвел%20итоги%20работы,наоборот%20%20%20больше%20почти%20на%2050%25) (дата обращения: 20.12.2022).



сторон на получение копии судебного решения и возможность с разрешения суда осуществлять видеозапись судебного заседания [7].

Не согласиться с высказанными позициями не представляется возможным. Однако можно представить и иное видение данной проблемы. Так, представители Российского агентства правовой информации высказывают точку зрения о том, что принцип гласности судопроизводства в период пандемии продолжал реализовываться в полном объеме. По мнению агентства, журналисты и слушатели имели беспрепятственный доступ к судебным актам по резонансным делам, видеотрансляция которых осуществлялась через сайт Мосгорсуда. Фактически, была высказана мысль о том, что деятельность журналистов в период пандемии, осуществлялась через пресс-секретарей, которые подробным образом разъясняли прессе все фактические обстоятельства дела<sup>3</sup>.

Однако предоставление информации относительно резонансных дел не является реализацией всего потенциала системы видео-конференц-связи в рамках правосудия. В рамках научной литературы активно обсуждается вопрос включения в текст российского процессуального закона правила о необходимости обязательного проведения трансляции судебных заседаний.

Любые предлагаемые нововведения в той или иной мере будут сопровождаться рядом некоторых недостатков. Перспектива трансляции судебных заседаний обсуждается в научной литературе достаточно длительный период времени. Так, очевидно, что указанное нововведение обусловлено наличием повышенных материальных затрат и дополнительных издержек.

На более серьезный недостаток указывается В.И. Анишиной, которая считает, что давая показания в суде, соответствующие лица могут раскрывать конфиденциальные сведения, персональные данные, иные сведения личного характера. В дан-

---

<sup>3</sup> Год с COVID-19: как судебная система и государство преодолели вызовы пандемии [Электронный ресурс]// Российское агентство правовой и судебной информации. — URL: [http://rapsinews.ru/judicial\\_analyst/20210105/306631763.html](http://rapsinews.ru/judicial_analyst/20210105/306631763.html) (дата обращения: 20.12.2022).

ном аспекте автор отмечает, что реализация принципа гласности не должна выступать в качестве фактора, наносящего ущерб правам граждан и нарушающего их конституционные права [8].

Однако, в ходе открытого судебного заседания, в котором присутствуют лица, не являющиеся участниками процесса, оглашение таких сведений также может быть неизбежным.

Стоит обозначить и такой недостаток, как невозможность предоставления вещественных доказательств непосредственно в процессе рассмотрения дела. Т.Т. Алиев пишет о том, что «...необходимо больше внимания уделять совершенствованию процессуального законодательства, так как усовершенствование использования систем видеоконференц-связи невозможно без соответствующих изменений в текущем законодательстве» [2].

Одним из возможных путей разрешения указанной проблемы видится возможность закрепления в рамках процессуальных кодексов положения об обязательной трансляции судебных заседаний, проводимых посредством использования систем видеоконференц связи.

Также стоит сказать и о том, что Министерством юстиции Российской Федерации подготовлен проект федерального закона, положения которого устанавливают возможность проведения судебного заседания посредством веб-конференции, к которой можно будет подключиться иным, третьим лицам, посредством использования любого технического электронного устройства.

Однако и реализация указанного мероприятия может сопровождаться существенными сложностями, выраженными в установлении обязательной биометрической идентификации лиц. Кроме того, в современных условиях общественного развития большая часть населения попросту не имеют соответствующего оборудования для выхода в сеть Интернет, а также не обладают соответствующими для этого навыками. В таком случае стоит отметить и опасность утечки таких биометрических данных.

В современных российских условиях электронное правосудие дополнено также и такими элементами, как:

- наличие возможности направления в суд электронных документов;

- распределение нагрузки между судьями в автоматизированном виде;
- информационное сопровождение движения дела посредством размещения соответствующих сведений в сети Интернет;
- наличие возможности предоставления электронных доказательств, которые в современное время становятся достаточно распространенными;
- направление через сеть Интернет судебных извещений;
- возможность проведения заседаний посредством веб-конференций и др.

На развитие электронного правосудия в России направлены несколько официальных документов, основным из которых выступает Федеральная целевая программа «Развитие судебной системы», в соответствии с которой предполагается информатизация всей судебной системы посредством широкого внедрения современных информационно-коммуникационных технологий<sup>4</sup>.

В частности, данная целевая программа предусматривает:

- 1) совершенствование системы размещения судебных решений с использованием сети «Интернет» и обеспечение доступа к этим решениям, что требует укрепления материально-технического обеспечения органов судебной системы;
- 2) развитие использования в судах системы видео-конференц-связи;
- 3) обеспечение участия в судебных заседаниях подсудимых, обвинителей, защитников, потерпевших, свидетелей и других участников судебного процесса с использованием систем видео-конференц-связи;
- 4) обеспечение электронного судопроизводства и доступа граждан к информации о деятельности судов и др.

---

<sup>4</sup> Постановление Правительства РФ от 27 декабря 2012 г. № 1406 (ред. от 20.10.2022) «О федеральной целевой программе «Развитие судебной системы России на 2013–2024 годы» // Собрание законодательства РФ. — 2013. — № 1. — Ст. 13.

Кроме того, важным направлением цифровизации деятельности судебной системы в Российской Федерации выступает также принятие и реализация национальной программы «Цифровая экономика Российской Федерации»<sup>5</sup>. Одним из таких сервисов является созданный в рамках государственной автоматизированной системы «Правосудие». Данная система направлена на обеспечение предоставления гражданам свободной информации о судебном делопроизводстве в Российской Федерации и обеспечение информационной интеграции судебной деятельности в стране. Официально ГАС «Правосудие» является территориально распределенной автоматизированной информационной системой, предназначенной для формирования единого информационного пространства судебной системы.

Довольно значительную роль в процессе развития электронного правосудия в России играют также автоматизированные комплексные информационные системы, которые предоставляют гражданам возможность направлять электронным способом процессуальные документы, а также в режиме онлайн получать сведения о ходе рассмотрения дела и осуществлять иные аналогичные функции. К таким автоматизированным комплексам относятся ГАС «Правосудие», а также система «Мой арбитр», которая функционирует в системе российских арбитражных судов.

Также стоит отметить важность и практическую значимость создания электронных ресурсов, представляющих собой базу судебных решений (например, «Kad.arbitr.ru», включающую в себя архив решений, вынесенных арбитражными судами).

Несмотря на то, что в рамках российской правовой системы уже сделаны существенные успехи в вопросах цифровизации правосудия, данный процесс не завершен до конца и его потенциал не реализован в полной мере. Так, к числу наиболее пер-

---

<sup>5</sup> Паспорт национального проекта «Национальная программа «Цифровая экономика Российской Федерации» (утв. Президиумом Совета при Президенте РФ по стратегическому развитию и национальным проектам, протокол от 04.06.2019 № 7) [Электронный ресурс] // Официальный сайт Правительства России. — URL: <http://static.government.ru/media/files/9gFM4FHj4PsB79I5v7yLVuPgu4bvR7M0.pdf> (дата обращения: 20.12.2022).

спективных направлений развития цифрового правосудия можно отнести:

- 1) постепенный, систематический и планомерный переход с бумажного на электронный документооборот;
- 2) внедрение программ, основанных на искусственном интеллекте и способных анализировать огромные массивы информации, а также разрешать определенные категории гражданских дел (например, бесспорные и малозначительные дела).

Процесс цифровизации в целом имеет существенные преимущества, поскольку позволяет экономить не только финансовые государственные ресурсы, но и, самое главное, временные. С учетом анализа практики деятельности органов судебной системы в период коронавирусной пандемии, можно сделать вывод о том, что в современном мире не исключены возможности повторного введения различных ограничительных мероприятий, при которых современные цифровые технологии позволяют поддерживать порядок нормального функционирования судов и управления правосудия.

Кроме того, цифровизация правосудия характеризуется не только своими преимуществами, но и рядом соответствующих сложностей и недостатков. Так, во-первых, в российском обществе отмечается проблема цифрового неравенства, выражающаяся в отсутствии у граждан необходимого оборудования и программного обеспечения для участия в судебных заседаниях в онлайн-формате. Также на высоком уровне остается и цифровая неграмотность населения, что затрудняет для таких лиц возможности использования преимуществ перехода на онлайн-режим проведения судебных заседаний. Также наблюдается и отсутствие у судов необходимого материально-технического обеспечения и использование ими устаревшего программного обеспечения [2].

Кроме этого стоит отметить и то обстоятельство, что дальнейшая цифровизация российского правосудия невозможна без решения таких важных проблем, как отсутствие среды доверия в рамках электронного правосудия, касающейся вопросов идентификации участников процесса, с учетом существования пре-

зумпции добросовестности, а также проблем, связанных с удаленным участием в судебном заседании.

Также в современных условиях широко распространяется институт внесудебного урегулирования споров, что обусловлено рядом важных причин:

- 1) достаточно гибкий характер организационно-процессуальных правил;
- 2) договорное основание выбранных процедур;
- 3) минимизация рисков и сроков урегулирования спора [4];
- 4) снижение организационных и эмоциональных нагрузок посредством удовлетворения взаимовыгодных интересов [1];
- 5) для благоприятного решения спора необходимо лишь наличие договоренности между сторонами [6];
- 6) выявление истинных интересов сторон и конструктивный поиск решений [3].

Особенное развитие получила процедура медиации, для которой также имеет важное значение внедрение цифровых технологий. Так, например, в Российской Федерации с 2018 года в рамках автономной некоммерческой организации «Медиация» успешно функционирует программа «Мобильный медиатор». Данное приложение является социальным сервисом, предоставляющим возможность найти медиатора для разрешения спора в онлайн-формате. Данное приложение является достаточно перспективным и имеет высокие шансы на свое повсеместное внедрение на территории страны.

Изначально созданный для проведения онлайн-медиации на региональном уровне — в Пермском крае, данный сервис привлек внимание медиаторов и из других регионов и имеет все шансы на внедрение на территории всей страны.

Активно в настоящее время осуществляется и проведение онлайн-медиации, которая с каждым днем становится все более востребованной. Онлайн-медиация в настоящее время характеризуется как своими достоинствами, так и недостатками. Так, к основным недостаткам относится: технические трудности, трудности с обеспечением конфиденциальности и доступности невербальной информации. Основными преимуществами ме-

диации в онлайн формате являются: процессуальная экономия времени, отсутствие географических границ для использования института медиации, сокращение расходов, которые несут стороны, снижение эмоциональной нагрузки, способной влиять на результативность примирительной процедуры.

Таким образом, можно сделать вывод о том, что цифровизация правосудия и процедуры медиации является перспективным направлением развития публичной властной деятельности в стране. Несмотря на то, что в данном направлении был предпринят широкий спектр различных мероприятий, данный процесс не завершен до конца и его потенциал не реализован в полной мере. Основными ключевыми проблемами является цифровое неравенство, отсутствие у граждан необходимого оборудования и программного обеспечения для участия в судебных заседаниях в онлайн-формате, цифровая неграмотность населения, отсутствие у судов необходимого материально-технического обеспечения и использование ими устаревшего программного обеспечения.

### Список литературы

1. *Аленкина Ю.А.* «Самозащита» как универсальный метод защиты прав собственности // *Аллея науки.* — 2017. — № 8. — С. 740–744.
2. *Алиев Т.Т.* Видеоконференц-связь в арбитражных судах: проблемы и пути их решения // *Современное право.* — 2022. — № 4. — С. 103–106.
3. *Губарев И.В.* Внесудебные способы защиты корпоративных прав // *Молодой ученый.* — 2016. — № 11. — С. 1265–1269.
4. *Зайцев А.И., Кузнецов Н.В., Савельева Т.А.* Негосударственные процедуры урегулирования правовых споров: учебное пособие. — Саратов: СГАП, 2000. — 234 с.
5. *Калинина Е.А., Рогожкин А.А.* Реализация принципа гласности в условиях пандемии // *Молодой ученый.* — 2021. — № 29(371). — С. 106–108.
6. *Карпенко А.Д.* Посредничество, медиация и медиативные процедуры: к проблемам категориального аппарата // *Юридический журнал.* — 2011. — № 5. — С. 168–174.

7. *Момотов В.В.* Российские суды выйдут из пандемии более сильными [Электронные ресурсы]// Legal.Report. — URL: <https://legal.report/viktor-momotov-rossijskie-sudy-vyjdut-iz-pandemii-bolee-silnymi/> (дата обращения: 20.12.2022).
8. Правосудие в современном мире: монография/ В.И. Анишина, В.Ю. Артемов, А.К. Большова и др. — М.: Норма, 2012. — 650 с.
9. *Путин В.В.* В пандемию в судах была обеспечена гласность и открытость процесса [Электронный ресурс]// РИА новости. — URL: <https://ria.ru/20210209/sudy-1596682526.html> (дата обращения: 19.12.2022).
10. *Умнова-Конюхова И.А.* Правосудие в условиях цифровизации: актуальные аспекты становления и развития // Социальные и гуманитарные науки. Отечественная и зарубежная литература. Государство и право: реферативный журнал. — 2022. — № 3. — С. 62–75.



**К ВОПРОСУ  
О ЦИФРОВИЗАЦИИ ИСПОЛНИТЕЛЬНОГО ПРОИЗВОДСТВА  
В РОССИЙСКОЙ ФЕДЕРАЦИИ**

***Бит-Шабо И.В.***

доктор юридических наук, доцент,  
заведующий кафедрой гражданского права и процесса,  
Международный юридический институт, Москва

***Смирнов П.А.***

магистрант,  
Международный юридический институт, Москва

**ON THE ISSUE  
OF DIGITALIZATION OF EXECUTIVE PRODUCTION  
IN THE RUSSIAN FEDERATION**

***Bit-Shabo I.V.***

Doctor of Law, Associate Professor,  
Head of the Department of Civil Law and Procedure,  
International Law Institute, Moscow

***Smirnov P.A.***

master's student,  
International Law Institute, Moscow  
E-mail: kafgap2@lawinst.ru

**Аннотация.** Ситуация последних нескольких лет, в том числе связанная с коронавирусной инфекцией, показала особую необходимость в ускорении процесса автоматизации документооборота в сфере исполнительного производства. В статье автором рассматриваются актуальные вопросы внедряемой цифровизации исполнительного производства в рамках национальной программы «Цифровая экономика Российской Федерации», которая в настоящее время не подвергалась глубокому доктринальному исследованию. В статье предлагается авторская дефиниция «цифрового исполнительного производства», определяя его как процесс внедрения информационных и цифровых технологий в деятельность

органов государственной власти, граждан, организаций, складывающуюся по вопросам исполнительного производства, с целью получения, обработки и обмена информацией.

Особое внимание в статье автором уделяется критической оценке, сделанной учеными-правоведами, эффективности деятельности Федеральной службы судебных приставов Российской Федерации с учетом внедренного суперсервиса.

**Ключевые слова:** исполнительное производство, цифровая экономика, цифровизация, суперсервис, цифровая экономика Российской Федерации, автоматизация документооборота, правоотношение, цифровые технологии.

**Abstract.** The situation of the last few years, including those related to coronavirus infection, has shown a special need to accelerate the process of automation of document flow in the field of enforcement production. In the article, the author considers topical issues of the introduced digitalization of enforcement proceedings within the framework of the national program “Digital Economy of the Russian Federation,” which has not yet undergone a deep doctrinal study. The article proposes the author’s definition of “digital enforcement production,” defining it as the process of introducing information and digital technologies into the activities of state authorities, citizens, organizations, formed on issues of enforcement production, in order to receive, process and exchange information.

The author pays special attention to the critical assessment made by legal scholars of the effectiveness of the Federal Bailiff Service of the Russian Federation, taking into account the implemented superservice.

**Key words:** executive production, digital economy, digitalization, superservice, digital economy of the Russian Federation, document management automation, legal relations, digital technologies.

События последних лет показали острую нуждаемость в использовании органами исполнительного производства современных информационных технологий. В частности, была выявлена необходимость дистанционной передачи данных в период пандемии новой коронавирусной инфекции с целью соблюдения введенных ограничительных мероприятий.

Отметим, внедрение цифровизации в сфере исполнительного производства, сопровождающееся автоматизацией документооборота, показало позитивную тенденцию по уменьшению нагрузки на судебных приставов-исполнителей.

В своем научном труде Д.Б. Данилов, М.Ю. Прохоров, справедливо подчеркивают, что «введенный суперсервис способствует»

ет участникам исполнительного производства в дистанционном формате оперативно получать необходимую им информацию» [1, с. 145].

Итак, проходящая в последнее время цифровизация исполнительного производства, которая была разработана в соответствии с национальной программой «Цифровая экономика Российской Федерации», благоприятным образом сказалась на деятельности органов принудительного исполнения.

Хотелось бы также отметить, что одной из целей использования «Цифрового исполнительного производства» было снижение коррупционных рисков, которая, на наш взгляд, достигнута прозрачностью для участников производств сервиса.

Между тем, стоит согласиться с мнением С.А. Устиновой, Е.Н. Рассказовой, утверждающих, что «рассматриваемый сервис позволил уменьшить количество спорных ситуаций, в частности, вследствие ошибочной идентификации должника» [3, с. 268]. Практический опыт взыскания задолженностей показал, что ранее возникали существенные ошибки в идентификации должника, влекущие за собой неправомерное взыскание денежных средств у однофамильцев.

Подчеркнем, что суперсервис исполнительного производства оптимизировал взаимодействие сторон данного производства, повысил эффективность исполнения требований законодательства касательно производства принудительного исполнения.

Примечательно, важная роль при исполнении полномочий органами государственной власти в современном обществе отведена цифровым технологиям.

Между тем, используемый в настоящем исследовании термин «цифровизация» не имеет четкого однозначного определения. По мнению Т.Я. Хабриевой, Н.Н. Черногор, под «цифровизацией» следует понимать процесс внедрения информационных и цифровых технологий в деятельность организаций, органов государственной власти, граждан, с целью обработки, получения, обмена информацией [4, с. 87].

Рассматривая цифровизацию в рамках современного государства, М.В. Паршин утверждает, что благодаря данному феномену решаются жизненные ситуации граждан на основании «супер-

сервисов», способствующих уменьшению участия государственных служащих, оказывающих государственные услуги<sup>1</sup>.

В своем научном труде Т.Н. Михеева, И.А. Бояринцева подчеркивают, что на смену информатизации и компьютеризации приходит цифровизация [2, с. 289]. Заметим, что данный процесс протекает стремительно, опережая подчас правовое регулирование возникающих новых правоотношений, связанных с внедрением и использованием современных технологий.

Итак, для устранения неоднозначного толкования термина «цифровизация исполнительного производства», предлагаем его закрепить на законодательном уровне. Под «цифровизацией исполнительного производства» полагаем необходимо понимать процесс внедрения информационных и цифровых технологий в деятельность органов государственной власти, граждан, организаций, складывающуюся по вопросам исполнительного производства, с целью получения, обработки и обмена информацией

Далее, отметим, что в связи с проходящей цифровизацией исполнительного производства были внесены изменения в отдельные законодательные акты, регулирующие вопросы выше-названного производства<sup>2</sup>.

Новеллой в исполнительном производстве стало принятие решения Федеральной службой судебных приставов Российской Федерации в некоторых случаях без непосредственного участия судебного пристава-исполнителя в автоматическом режиме. Принимаемые решения подписываются усиленной электронной квалифицированной подписью.

Также, отметим, что согласно ч. 4 ст. 5 Федерального закона от 2 октября 2007 года № 229-ФЗ «Об исполнительном производстве» принудительное исполнение судебных актов, актов других органов и должностных лиц, обмена информацией в электронном виде, электронными документами с органами государственной власти, иными органами, государственными внебюджетными

---

<sup>1</sup> Представлена концепция «Сервисного государства» версии 2.0 // URL: <https://digital.gov.ru/ru/events/38530/> (дата обращения: 09.05.2023).

<sup>2</sup> Об исполнительном производстве: федеральный закон от 2 октября 2007 года № 229-ФЗ // Российская газета. — 2007. — 6 октября.

фондами, организациями, лицами, участвующими в исполнительном производстве, Федеральная служба судебных приставов использует государственные информационные системы, может принимать решения и обмениваться информацией в автоматическом режиме, а именно без участия должностных лиц службы судебных приставов<sup>3</sup>. Указанное положение представляется нам весьма спорным. Например, в случаях, если имущественное положение должника не позволяет исполнить обязанность по погашению возникшей задолженности в установленные сроки. Следовательно, мы не можем с полной уверенностью говорить об эффективности рассматриваемого нововведения.

В этой связи, логично вспомнить суждение Д.Б. Данилова, М.Ю. Порохова, полагающих, что «вышеуказанное положение закона создает лишь некоторые предпосылки для незамедлительного реагирования на акты органов государственной власти, на практике, чаще всего, решения и определения судов, информируя стороны исполнительного производства о стадии производства и принятых решениях» [1, с. 145].

В научных кругах указанное нововведение подвергается критике со стороны ученых-правоведов. Правоведы, подвергая анализу изменения в законодательстве, считают, что эффективность работы судебных приставов-исполнителей не может напрямую зависеть от вынесения решений в автоматическом режиме, так на нее влияет, прежде всего, оснащенность Федеральной службы судебных приставов Российской Федерации, квалификация сотрудников данной службы и их исполнительность [1, с. 148]. Также отрицательным моментом им представляется вынесенные в автоматическом режиме решения органа принудительного исполнения, снимающие ответственность с судебного пристава-исполнителя.

А вот нормы о дополнительных идентификаторах (реквизиты документов, удостоверяющих личность, СНИЛС, ИНН и иные) должника положительно отмечены учеными-правоведами.

---

<sup>3</sup> О внесении изменений в отдельные законодательные акты Российской Федерации: федеральный закон от 21 декабря 2021 г. № 417-ФЗ // Российская газета. — 2021. — № 294.

Таким образом, в соответствии с национальной программой «Цифровая экономика Российской Федерации» разработан и внедрен суперсервис «Цифровое исполнительное производство». Этот сервис был утвержден Президиумом Правительственной комиссии по цифровому развитию, использованию информационных технологий. Эффективность использования сервиса в автоматическом режиме подвергается критике в научном кругу. Ученые-правоведы полагают, что данный факт не повлияет на исполнение так называемых бесперспективных решений. Кроме того, они считают, что необходимо решить кадровые и технические проблемы Федеральной службой судебных приставов Российской Федерации. Именно поэтому введенный суперсервис в исполнительном производстве не стоит рассматривать как панацею для эффективной работы этой службы.

Кроме того, на сегодняшний день отсутствует определение термина «цифровизация исполнительного производства». Предлагаем ввести в научный оборот следующее определение: «цифровизация исполнительного производства — процесс внедрения информационных и цифровых технологий в деятельность органов государственной власти, граждан, организаций, складывающуюся по вопросам исполнительного производства, с целью получения, обработки и обмена информацией».

### Список литературы

1. Данилов Д.Б., Прохоров М.Ю. Цифровизация принудительного исполнения: проблемы и перспективы / Д.Б. Данилов, М.Ю. Прохоров // Общество и право. — 2022. — № 1. — С. 144–148.
2. Михеева Т.Н., Бояринцева И.А. О некоторых понятийных и правовых аспектах цифровизации / Т.Н. Михеева, И.А. Бояринцева // Вестник Марийского государственного университета. Серия «Исторические науки. Юридические науки». — 2019. — С. 289–297.
3. Устимова С.А., Рассказова Е.Н. Цифровизация исполнительного производства: преимущества и проблемы / С.А. Устимова, Е.Н. Рассказова // Вестник Московского университета МВД России. — 2022. — № 2. — С. 268.

4. *Хабриева Т.Я., Черногор Н.Н.* Право в условиях цифровой реальности / Т.Я. Хабриева, Н.Н. Черногор // Журнал российского права. — 2018. — № 1. — С. 85–102.

## ЭВОЛЮЦИЯ ПРАВ ЧЕЛОВЕКА В УСЛОВИЯХ ГЛОБАЛЬНОЙ ЦИФРОВОЙ ТРАНСФОРМАЦИИ МИРОПОРЯДКА

***Бурьянов С.А.***

кандидат юридических наук, доцент,  
доцент департамента права института экономики, управления и права управления,  
Московский городской педагогический университет, Москва

***Бурьянов М.С.***

юрист, эксперт,  
Молодежная группа стран СНГ МСЭ ООН, Москва

## EVOLUTION OF HUMAN RIGHTS UNDER THE CONDITIONS OF GLOBAL DIGITAL TRANSFORMATION OF THE WORLD ORDER

***Buryanov S.A.***

PhD in Legal Sciences, Associate Professor,  
Associate Professor of the Department  
of Law of the Institute of Economics, Management and Management Law,  
Moscow City Pedagogical University, Moscow

E-mail: BuriyanovSA@mgpu.ru

***Buryanov M.S.***

lawyer, expert,  
CIS Youth Group ITU UN, Moscow  
E-mail: burjanovm@mgpu.ru

**Аннотация.** Статья посвящена исследованию эволюции прав человека в условиях глобальной цифровой трансформации миропорядка. В указанном контексте исследованы интеграционные процессы планетарного масштаба. Обоснована позиция, что реализация прав человека призвана обеспечить справедливый доступ к необходимым для его сохранения и развития ресурсам, в том числе в качестве главного актора современной глобальной экономики знаний. Сделаны выводы, что в условиях глобальной цифровой трансформации миропорядка реализация



прав человека выступает основой: современного понимания и развития права, трансформации государственности и формирования эффективного глобального управления, формирования справедливого миропорядка и достижения глобального устойчивого управляемого человекоориентированного развития.

**Ключевые слова:** глобальные процессы, цифровая трансформация, миропорядок, права человека.

**Abstract.** The article is devoted to the study of the evolution of human rights in the context of the global digital transformation of the world order. In this context, integration processes on a planetary scale have been studied. The position is substantiated that the implementation of human rights is designed to ensure fair access to the resources necessary for its preservation and development, including as the main actor in the modern global knowledge economy. It is concluded that in the context of the global digital transformation of the world order, the implementation of human rights is the basis for: the modern understanding and development of law, the transformation of statehood and the formation of effective global governance, the formation of a fair world order and the achievement of global sustainable human-oriented development.

**Key words:** global processes, digital transformation, world order, human rights.

На современном этапе развития человеческой цивилизации главной тенденцией является цифровая глобализация 4.0, где ключевую роль играют инновационные цифровые технологии Четвертой промышленной революции. Они включают в себя не только персональные компьютеры и Интернет, но также: большие данные, искусственный интеллект, интернет вещей, квантовые вычисления, киберфизические системы, нанотехнологии, нейротехнологии, биотехнологии, виртуальную реальность, метавселенные и многие др. Однако их не ориентированное на приоритет прав человека внедрение несет не только новые возможности, но также предопределяет существенные угрозы. В этих противоречивых реалиях цифровой глобализации 4.0 представляется актуальным исследование перспектив развития прав человека в качестве основы справедливой глобальной цифровой трансформации миропорядка.

В последние десятилетия эволюция глобальных процессов в значительной мере происходит под влиянием цифровых технологий, являющихся драйверами перехода к цифровой экономи-

ке. Здесь в очередной раз следует напомнить слова о фундаментальности, беспрецедентности и неоднозначности глобальных цифровых трансформаций современности [1, с. 9].

Можно выделить следующие основные этапы развития информационных технологий: до механический (3000 г. до н.э. — 1450 г. н.э.); механический (1450–1840 гг.); электромеханический (1840–1940 гг.) и электронный (1940 г. — наст. время). Соответственно, современный электронный этап развития информационных технологий можно условно разделить на подэтапы: универсальных электронных вычислительных машин (ЭВМ) (с 1940-х гг.); персональных компьютеров (с 1980-х гг.); глобальной компьютерной сети Интернет (с 1990-х гг.); глобальные цифровые технологии 4.0 (большие данные, искусственный интеллект, роботы, интернет вещей, блокчейн, метавселенные, цифровые платформы (устройства, программы, сервисы) и др.) (с 2010-х гг.).

Глобальные цифровые процессы и технологии 4.0 выступают ядром цифровой экономики. Здесь следует согласиться с мнением исследователей, полагающих, что «цифровая трансформация мировой экономики представляет собой очередной этап глобализации» [2]. Однако, цифровая глобализация несет не только перспективы улучшения жизни людей, но и глобальные цифровые вызовы 4.0 — цифровую милитаризацию, цифровое неравенство, цифровую слежку, угрозы кибербезопасности, риски сверхсильного искусственного интеллекта [3; 4].

Упомянутые выше противоречия в развитии глобальных цифровых процессов 4.0 требуют эффективного поиска путей правового урегулирования вызовов и преодоления цивилизационного кризиса [5, с. 75–87]. Некоторые шаги в этом направлении были предприняты в рамках Организации Объединённых Наций (ООН) [6, с. 14–20]. Так, в частности, в Уставе ООН (1945) закреплён принцип уважения прав человека. В статье 2 Всеобщей декларации прав человека (1948) говорится, что «каждый человек должен обладать всеми правами и всеми свободами, провозглашенными настоящей Декларацией, без какого бы то ни было различия, как-то: в отношении расы, цвета кожи, пола, языка, религии, политических или иных убеждений, нацио-

нального или социального происхождения, имущественного, сословного или иного положения». Данные положения были подтверждены в Пактах (1966) и других актах. Глобальные проблемы и необходимость достижения устойчивого развития последние десятилетия находятся в фокусе внимания ООН. В частности, они отражены в ее документах: начиная с Декларации социального прогресса и развития (1969) до Декларации тысячелетия Организации Объединенных Наций (2000) и Итоговой повестки глобального развития на период после 2015 г. (2015). О новом цифровом измерении глобальных процессов говорит, принятая главами государств и правительств «Группы восьми» Хартия глобального информационного общества (2000) и ряд иных рекомендательных актов.

Проблематика преодоления цифрового разрыва и формирования открытого, свободного и безопасного цифрового будущего постоянно находятся в фокусе внимания Организации Объединенных Наций (ООН) и ее специализированных учреждений. В частности, данная проблематика отражена в программном докладе Генерального секретаря ООН А. Гуттериша «Наша общая повестка дня» [7]. Во Всемирном социальном докладе от ДЭСВ ООН предложены новые стратегии ускорения роста с акцентом на использовании новых цифровых технологий [8].

На внутригосударственном уровне России федеральный проект «Нормативное регулирование цифровой среды» предусматривает поэтапную разработку и реализацию законодательных инициатив, направленных на снятие первоочередных барьеров, препятствующих развитию цифровой экономики, и созданию благоприятного правового поля для реализации в российской юрисдикции проектов цифровизации.

Современные цифровые глобальные процессы и вызовы 4.0 актуализировали значимость расширения возможностей самоопределения людей, воплощаемых в теоретико-правовой человекоориентированной модели правового регулирования, закрепляющей правовой статус человека в цифровой среде [9, с. 38]. Цифровая трансформация глобального общества требует существенного развития права [10, с. 129–142], основанного на правах человека [11, с. 129–142] и правовой культуре в целом [12].

Требованием эпохи является существенное развитие международного права, основанное на правах человека.

Согласимся с позицией, что «именно права человека могут стать унифицирующей целевой перспективой при определении отношения к различным новым технологиям» [13, с. 122–146]. Летом 2020 г. М.С. Бурьяновым был разработан проект Декларации глобальных цифровых прав человека, а в повестке дня World Economic Forum опубликована статья в ее поддержку [14]. В 2022 г. вышла монография о цифровых правах человека в контексте глобальных процессов [15].

### Выводы

1. В современных реалиях ключевыми векторами развития человеческой цивилизации являются беспрецедентное усложнение и цифровая глобализация 4.0 общественных, а также тесно с ними связанных природных, техногенных и космических взаимодействий, что требует обеспечения большей свободы каждого индивида планеты, воплощаемой в правах человека. Реализация прав человека призвана обеспечить справедливый доступ к необходимым для его сохранения и развития ресурсам, в том числе в качестве главного актора современной глобальной экономики знаний.

2. Не основанное на правах человека внедрение цифровых технологий ведет к усилению старых и появлению новых глобальных вызовов, как минимум, некоторые из которых препятствуют устойчивому развитию и угрожают существованию цивилизации.

3. Сегодня человек выступает в качестве цели общественного развития, а «человеческий капитал» является главным ресурсом. В свою очередь, права человека являются самым эффективным средством воспроизводства и развития человеческого потенциала устойчивого развития глобального общества.

4. Формируемые на доктринальном уровне цифровые права человека призваны обеспечить доступ каждому не только к информации и Интернету, но и к инновационным цифровым технологиям 4.0, что будет способствовать осуществлению возможности пользования соответствующими благами в интересах

развития личности и устойчивого управляемого развития глобального общества. Это новое требующее правового закрепления и реализации поколение прав человека, отражающее их эволюцию в контексте цифровой глобализации общественно-техноприродных и космических процессов.

5. Успешное функционирование цифровой экономики зависит от развития человеческого капитала, обеспеченного цифровыми правами человека [16]. В условиях противоречивой динамики глобальных процессов 4.0 необходимо правовое закрепление цифровых прав человека на универсальном, региональном и внутригосударственных уровнях.

6. Реализация прав человека в условиях глобальной цифровой трансформации миропорядка выступает основой: современного понимания и развития права, трансформации государственности и формирования эффективного глобального управления, формирования справедливого миропорядка и достижения глобального устойчивого управляемого человекоориентированного развития.

7. Эффективное осуществление столь важных для развития каждого индивида и цивилизации возможностей требует перехода от доминирующей сегодня концепции защиты прав человека к концепции реализации прав человека, где первая это лишь одна из стадий второй.

### Список литературы

1. Шваб К. Четвертая промышленная революция = Die Vierte Industrielle Revolution. — М.: Эксмо, 2016. — 208 с.
2. Нагорный Д.А. Цифровая трансформация мировой экономики: тенденции и перспективы: дис. ... канд. экон. наук. — М., 2021. — 212 с.
3. Бурьянов С.А., Бурьянов М.С. Новые угрозы глобальной безопасности и перспективы развития международного права // Евразийский юридический журнал. — 2020. — № 11 (150). — С. 35–40.
4. Sherif Elsayed-Ali New human rights principles on artificial intelligence. Электронный ресурс // URL: <https://www.openglobalrights.org/new-human-rights-principles-on-artificial-intelligence/> (дата обращения: 27.02.2023).

5. Полякова Т.А., Минбалеев А.В., Кроткова Н.В. Новые векторы развития информационного права в условиях цивилизационного кризиса и цифровой трансформации // Государство и право. — 2020. — № 5. — С. 75–87.
6. Епифанов А.Е. К вопросу о влиянии международного права на формирование механизмов защиты прав и свобод человека (вопросы теории и истории) // Вестник Южно-Уральского государственного университета. Серия: Право. — 2015. — Т. 15. — № 2. — С. 14–20.
7. United Nations Secretary-Generals Report «Our common agenda». Электронный ресурс // URL: [https://www.un.org/en/content/common-agenda-report/assets/pdf/Common\\_Agenda\\_Report\\_English.pdf](https://www.un.org/en/content/common-agenda-report/assets/pdf/Common_Agenda_Report_English.pdf) (дата обращения: 27.02.2023).
8. UNDESA World Social Report 2021. Электронный ресурс // URL: <https://www.un.org/development/desa/dspd/world-social-report/2021-2.html> (дата обращения: 27.02.2023).
9. Комарова В.В. Правовой статус человека в цифровой среде: взгляд конституционалиста // Образование и право. — 2022. — № 2. — С. 38–46.
10. Бурьянов С.А., Кривенький А.И. О состоянии и перспективах формирования глобального образования, включая юридическое // Государство и право. — 2019. — № 8. — С. 95–100.
11. Бурьянов С.А. О необходимости глобального права в контексте проблемы целенаправленного формирования глобальной системы управления в целях устойчивого развития // Век глобализации. — 2019. — № 4. — С. 129–142.
12. Павленко Е.М. Формирование культуры прав человека и конституционного правосознания в современной России: дис. ... канд. юрид. наук. — М., 2006. — 202 с.
13. Талапина Э.В. Эволюция прав человека в цифровую эпоху // Труды Института государства и права Российской академии наук. — 2019. — Т. 14. — № 3. — С. 122–146.
14. Burianov M. Here's why we need a Declaration of Global Digital Human Rights // World Economic Forum. Электронный ресурс. — URL: <https://www.weforum.org/agenda/2020/08/here-s-why-we-need-a-declaration-of-global-digital-human-rights/> (дата обращения: 27.02.2023).
15. Бурьянов М.С. Цифровые права человека в условиях глобальных процессов: теория и практика реализации: монография / М.С. Бурьянов; под науч. ред. С.А. Бурьянова. — М.: РУСАЙНС, 2022. — 148 с.

16. *Иванеев С.В.* Гуманизация образования как источник освоения и развития человеческого капитала // *Человеческий капитал*. — 2015. — № 5 (77). — С. 123–127.

## ПРАВОВОЕ ПОЛОЖЕНИЕ ДЕТЕЙ В РОССИЙСКОМ ОБЩЕСТВЕ

**Варакина Л.А.**

доцент кафедры гражданско-правовых дисциплин,  
Университет мировых цивилизаций имени В.В. Жириновского, Москва,  
ст. преподаватель кафедры гражданского права и гражданского процесса,  
Международный юридический институт, Москва

**Гельфанд С.А.**

магистрант,  
Университет мировых цивилизаций имени В.В. Жириновского, Москва

## LEGAL STATUS OF CHILDREN IN RUSSIAN SOCIETY

**Varakina L.A.**

Associate Professor of the Department of Civil Law Disciplines,  
V.V. Zhirinovsky University of World Civilizations, Moscow,  
Art. teacher of the Department of Civil Law and Civil Process,  
International Law Institute, Moscow  
E-mail: sunlil73@list.ru

**Gelfand S.A.**

master's student,  
V.V. Zhirinovsky University of World Civilizations, Moscow  
E-mail: s.gelfanddd@mail.ru

**Аннотация.** Сегодня дети вынуждены жить и развиваться в непростое для России время, в условиях угрозы духовного оскуднения и потери нравственных ориентиров. В таких условиях именно дети, в силу возрастных особенностей, оказались в самом уязвимом положении.

Актуальность статьи выражается в том, что правовое положение детей, обравшее в себя их права и обязанности, не сильно отличается от правового положения совершеннолетнего, но ввиду особенностей физического и психического развития, дети не могут сами, без посторонней помощи, реализовывать и использовать тот же объем принадлежащих им прав, что и взрослое население.



Делается вывод, что сегодня настало то время, когда система защиты прав несовершеннолетних должна быть должным образом модернизирована с учетом правового положения, которое занимают дети в российском обществе.

**Ключевые слова:** защита, несовершеннолетние, права детей, правовое положение, российское общество, специальный правовой статус ребенка.

**Abstract.** Today, children are forced to live and develop in a difficult time for Russia, in the face of the threat of spiritual impoverishment and the loss of moral guidelines. In such conditions, it was children, due to age characteristics, who were in the most vulnerable position.

The relevance of the article is expressed in the fact that the legal situation of children, which includes their rights and obligations, is not very different from the legal situation of an adult, but due to the peculiarities of physical and mental development, children cannot themselves, without assistance, realize and use the same amount of rights belonging to them as the adult population.

It is concluded that today is the time when the system of protection of the rights of minors should be properly modernized taking into account the legal situation that children occupy in Russian society.

**Key words:** protection, minors, children's rights, legal status, Russian society, special legal status of a child.

В условиях современных реалий можно наблюдать множество негативных изменений, начиная от упадка традиционных ценностей, до проводимой в стране санкционной политики со стороны Запада. Складывающиеся условия негативно отражаются на населении российского общества и, особенно на самой уязвимой его социальной группе — несовершеннолетних детях. Именно дети, нуждающиеся в постоянной защите со стороны взрослых, оказались в зависимом положении.

Рассуждая о детях, нельзя не внести пояснение, кого следует понимать под категорией «ребенок». В Семейном законодательстве РФ (далее — СК РФ) определено, что ребенок — это лицо, которое не достигло 18 лет (ст. 54 СК РФ). Понятие «дети» законодатель использует как форму множественного числа слова «ребенок». В литературе интересующая нас категория определяется двояко, например, понятие «ребёнок» предлагается понимать как производное от двух составляющих: «малолетний» и «подросток». Категорию «малолетний» предлагается употреблять

в отношении детей с момента их рождения и до десятилетнего возраста. Подростками являются дети от десяти до четырнадцати лет. Иная точка зрения у О.В. Садиной, которая считает, что «малолетний — это несовершеннолетнее (физическое лицо) в возрасте до 14 лет; подросток — несовершеннолетний (физическое лицо) в возрасте от 14 до 18 лет» [2, с. 11].

Анализ законодательных документов высвечивает проблему, касающуюся неточности определения юридического содержания понятия «ребенок». Такие категории, как «несовершеннолетний», «малолетний», «подросток» и др. охватываются общим понятием «ребенок», однако их правовое значение состоит лишь в том, что они позволяют более точно учитывать специфику правовых возможностей детей. В рамках статьи под детьми будем понимать категории лиц, которые не достигли полного совершеннолетия, т.е. лиц до 18 лет.

Рассматриваемый вопрос имеет принципиальную важность обусловленную следующим: правовое положение детей, вобравшее в себя их права и обязанности, не сильно отличается от правового положения совершеннолетнего, но ввиду особенностей физического и психического развития, дети не могут сами, без посторонней помощи, реализовывать и использовать тот же объем принадлежащих им прав, что и взрослое население.

В литературе юридического цикла правовое положение детей, в своем большинстве, определяется как «совокупность их прав, законных интересов, обязанностей, право и дееспособности, а также других элементов общественного и естественного характера, которые позволяют определять уровень правовых возможностей детей» [3, с. 244]. Специальный правовой статус ребенка фиксирует специальные права той или иной категории детей, как правило, в зависимости от трудной жизненной ситуации (дети–инвалиды, дети–сироты, дети из семей беженцев и вынужденных переселенцев и т.д.).

Права детей, как в принципе и права взрослых, разделяются на несколько групп, в соответствии с общепринятым разделением. Речь идет о правах гражданских (личных), политических, экономических, социального и культурного характера. Все личные права детей конкретизированы в главе 11 СК РФ и могут

быть разделены на права личного и имущественного характера<sup>1</sup>. В числе первых наибольший интерес представляет право ребенка жить и воспитываться в семье. Это право является одним из элементов конституционного строя Российской Федерации, что следует из конституционной обязанности защищать материнство и детство.

По мнению О.М. Никулина право на семью является «своеобразным каналом взаимосвязи между обществом и индивидом, подготовка ребенка к выходу в общественную сферу, его социализация, выступающая своеобразным образом жизни, ориентированным на развитие всесторонней личности» [1, с. 35]. В научных воззрениях право на семью авторы представляют разным образом. Но в целом большинство из них едины в том, что данное право предполагает для каждого ребенка семейное воспитание, как продолжительный процесс воздействия на детей, выражающийся в том, что родители совершают целенаправленные действия, ориентированные на достижение конкретного результата и бессознательно оказывают влияние на ребенка своим поведением. В рамках статьи предлагаем данное право определять как основное личное неимущественное право, носящее универсальный характер, тесно взаимодействующее с другими правами и свободами, в комплексе образующее особый правовой институт, включающий в себя совокупность прав, в числе которых право знать своих родителей, совместно проживать с родителями, воспитываться в семье, получать от родителей заботу. Право на семью включает в себя и право ребенка на то, чтобы родители обеспечивали его интересы, занимались его воспитанием, всесторонне развивали и уважали, как личность. Данное право тесно связано с правами и обязанностями родителей по воспитанию своих детей, заботе об их здоровье, физическом, психическом и нравственном развитии. Родители, воспитывающие ребенка вправе самостоятельно выбирать для этого средства и методы. В их обязанность входит организация рационального режима

---

<sup>1</sup> Семейный кодекс Российской Федерации от 29.12.1995 № 223-ФЗ (ред. от 19.12.2022) // Доступ из справочной правовой системы «Гарант».

дня, отдыха и питания ребенка». С целью расширять кругозор детей, многие родители организуют для детей спортивные кружки, разные секции по интересам. В обязанность родителей входит и содержание своих детей. Как правило, уровень жизни ребенка находится в зависимости от того, какими финансовыми возможностями располагают родители.

Все дети наделены совокупностью гражданских личных неимущественных прав, принадлежащих любому гражданину, среди которых — группа прав, обеспечивающих физическое и психическое благополучие личности (право на жизнь, на здоровье, на благоприятную окружающую среду). В обязанность родителей входит воздерживаться от действий, затрудняющих осуществление указанных прав детей.

Дети имеют право общаться не только с родителями, но и другими членами семьи, в числе которых бабушки и дедушки, братья и сестры ребенка, дяди, тети, прабабушки, прадедушки и другие родственники. Даже если родители ребенка между собой не контактируют или находятся в разводе, право ребенка на общение с каждым из родителей должно быть приоритетным и может реализовываться принудительно. Ограничить это право можно лишь в том случае, если есть опасность от такого общения непосредственно для ребенка.

Ребенок — это полноценная личность, со своими заботами, потребностями и проблемами, не всегда осознаваемыми взрослыми, не делающих их от этого менее значимыми. Данный факт позволяет выделить не менее значимое право ребенка, принадлежащее ему от рождения — выражать свое мнение. Особенно данное право актуализируется по достижению ребенком десяти лет, в случае восстановления родителей в родительских правах или при смене имени и фамилии.

На конституционном уровне получило конкретизацию такое право, как право на имя, отчество и фамилию, которые должны быть присвоены младенцу незамедлительно после его регистрации в органах ЗАГС. Как только ребенку исполнится четырнадцать, имея согласие родителей или законных представителей, он имеет право как частично, так и полностью, изменить свое имя.

В числе имущественных прав несовершеннолетних выделим право совершать простые сделки на небольшие денежные суммы иметь в распоряжении свой доход.

Наделяет законодатель детей и правом на защиту, которая в большинстве случаев реализуется в их интересах, их законными представителями. Более того, ограждать детей от разных форм насилия является государственной обязанностью. Для того чтобы оградить несовершеннолетних от негативных воздействий на них, государственные органы используют различные методы, в числе которых и изъятие не достигших совершеннолетия граждан из семьи, с последующей передачей их под опеку или на усыновление. Регулируя сферу защиты прав детей, законодатель структурировал Семейный кодекс РФ таким образом, что приоритет в семейно-правовых отношениях отдается именно интересам ребенка<sup>2</sup>. Право ребенка отражены и в положениях Федерального закона «Об образовании в Российской Федерации»<sup>3</sup>. Законодатель указывает, что родители (законные представители) обучающихся несовершеннолетних являются участниками образовательных отношений и должны активно участвовать «как в образовании, обучении детей, так и в их воспитании». На защиту прав детей ориентирован и Федеральный закон «О дополнительных гарантиях по социальной поддержке детей-сирот и детей, оставшихся без попечения родителей», определивший меры поддержки данной категории лиц<sup>4</sup>. Закон регулирует и регламентирует процессы оказания социальной помощи несовершеннолетним лицам, оставшихся без попечения родителей, контролирует помощь в получении

---

<sup>2</sup> Семейный кодекс Российской Федерации от 29.12.1995 № 223-ФЗ (ред. от 19.12.2022) // Доступ из справочной правовой системы «Гарант».

<sup>3</sup> Федеральный закон от 29.12.2012 № 273-ФЗ (с изм. и доп., вступ. в силу с 11.01.2023) «Об образовании в Российской Федерации» // Доступ из справочной правовой системы «Гарант».

<sup>4</sup> Федеральный закон от 21.12.1996 № 159-ФЗ (с изм. и доп., вступ. в силу с 11.01.2023) «О дополнительных гарантиях по социальной поддержке детей-сирот и детей, оставшихся без попечения родителей» // Доступ из справочной правовой системы «Гарант».

образования, в нахождении работы, в получении медицинской помощи.

Завершая краткий обзор, касающийся правового положения детей в российском обществе, приходим к выводу, что социально-экономические, политические и иные проблемы, ставшие отличительными чертами современного времени, негативно сказываются на всех членах общества и в первую очередь на самых его не защищенных категориях, к числу которых нужно отнести детей, лишенных в силу возрастных особенностей возможности самостоятельно участвовать в гражданских и иных правоотношениях, защищать свои права, интересы и реализовывать обязанности.

К сожалению, несмотря на декларирование на всех уровнях власти приоритета детства, этот принцип не всегда реализуется эффективно. Сегодня настало то время, когда система защиты прав несовершеннолетних должна быть должным образом модернизирована с учетом правового положения, которое занимают дети в российском обществе.

### Список литературы

1. *Никулина О.М.* Права ребенка на семейное воспитание // Изв. Саратов. ун-та Нов. сер. Сер. Экономика. Управление. Право. — 2013. — С. 35–36.
2. *Ссадина О.В.* Правовой статус несовершеннолетнего в российском законодательстве: теоретико-правовой анализ: автореф. дис. ... канд. юрид. наук. — Мытщи, 2009. — 20 с.
3. *Тверитинова О.Г.* Современные тенденции регулирования правового статуса ребенка в семейных правоотношениях / О.Г. Тверитинова, О.Д. Локтюхова // Право: история, теория, практика. Сборник статей и материалов международной научно-практической конференции. Т. 26. — Брянск, 2022. — С. 244–253.

**НЕВОЗМОЖНОСТЬ САМОСТОЯТЕЛЬНОГО  
ПОЛУЧЕНИЯ ДОКАЗАТЕЛЬСТВ  
КАК ПРЕДПОСЫЛКА ДЛЯ УДОВЛЕТВОРЕНИЯ ХОДАТАЙСТВА  
ОБ ИХ ИСТРЕБОВАНИИ**

***Власенко В.А.***

доцент кафедры гражданско-правовых дисциплин,  
Университет мировых цивилизаций имени В.В. Жириновского, Москва

**THE INABILITY TO INDEPENDENTLY OBTAIN EVIDENCE  
AS A PREREQUISITE FOR SATISFYING THE PETITION  
FOR THEIR RECLAMATION**

***Vlasenko V.A.***

Associate Professor of the Faculty  
of Modern Law of the Department of Civil Law Disciplines,  
V.V. Zhirinovskiy University of World Civilizations, Moscow

**Аннотация.** Необходимым условием для удовлетворения ходатайства лица об истребовании доказательства является невозможность самостоятельного получения такого доказательства. Автор анализирует природу права на получение доказательства, и задается вопросом, существует ли оно и корреспондирующая ему обязанность как юридические реалии. В статье проанализировано регулирование сходных отношений в Гражданском процессуальном уложении Германии и в Гражданском уложении Германии. Когда получение документа или предмета предполагается от органа власти, лицо располагает правом требовать передачи информации, которая затрагивает его права или свободы. Получение предмета или документа от частного лица характеризуется значительной неопределенностью. В определенных случаях право требовать передачи документа или предмета основано на имеющихся между сторонами обязательственных, корпоративных, иных правоотношениях. Если таковые отсутствуют, то передача предметов и документов в ответ на обращение лица может основываться на принципе добросовестности в осуществлении гражданских прав, однако по своему характеру будет тяготеть к категории натуральных обязательств.

**Ключевые слова:** субъекты гражданских процессуальных правоотношений, представление доказательств, истребование доказательств, процессуальная обязанность, лица обязанные представить доказательства, запрос суда, письменные доказательства, вещественные доказательства.

**Abstract.** A necessary condition for satisfying a person's petition for the claim of evidence is the impossibility of obtaining such evidence independently. The author analyzes the nature of such a right to obtain evidence, and wonders whether it exists and the corresponding obligation as legal realities. The article analyzes the regulation of similar relations in the Civil Procedure Code of Germany and in the Civil Code of Germany. When the receipt of a document or object is supposed to be from an authority, a person has the right to demand the transfer of information that affects his rights or freedoms. Obtaining an object or document from a private person is characterized by considerable uncertainty. In certain cases, the right to demand the transfer of a document or an object is based on the binding, corporate, or other legal relations existing between the parties. If there are none, then the transfer of objects and documents in response to a person's appeal may be based on the principle of good faith in the exercise of civil rights, but by its nature it will gravitate towards the category of natural obligations.

**Key words:** subjects of civil procedural legal relations, presentation of evidence, reclamation of evidence, procedural obligation, persons obliged to provide evidence, court request, written evidence, material evidence.

Невозможность самостоятельного получения доказательств в силу наличия причин, препятствующих или затрудняющих их получение лицом, определяется процессуальным законом в качестве основания для оказания судом содействия в их получении путем выдачи запроса или непосредственного истребования от лица, у которого они находятся (часть 1–2 статьи 57 ГПК РФ, часть 4 статьи 66 АПК РФ). Как известно, суд в целях обеспечения баланса прав сторон и соблюдения принципа состязательности, должен потребовать от лица обоснования данного факта, полагая его обязательным условием удовлетворения ходатайства об истребовании доказательства. Данный факт имеет значение процессуального юридического факта и включается в локальный предмет доказывания по делу<sup>1</sup>.

---

<sup>1</sup> См.: Ярков В.В. Юридические факты в цивилистическом процессе / В.В. Ярков. — М.: Инфотропик Медиа, 2012. — С. 157–164.



Необходимо определить характер отношений лиц, складывающихся в ходе предпринятой попытки участника процесса самостоятельно получить необходимые доказательства. Возникает ли у такого участника процесса *субъективное право требовать передачи доказательства и право на получение доказательства*, и соответственно, корреспондирует ли таким правам *обязанность лица, владеющего доказательством, на его передачу*?

Если отрицать наличие такого рода корреспондирующих прав и обязанностей субъектов, то можно прийти к трем выводам: 1) требование суда доказать невозможность самостоятельного получения доказательств является просто формальностью, и суд, выдвигая подобное требование, не рассчитывает в действительности на его исполнение; 2) требование суда направлено на поведение самого лица, а не на поведение третьих лиц; 3) требование суда является призывом не к фактическим действиям по получению доказательств, а к выдвиганию правового обоснования причин, по которым доказательство не может быть выдано заинтересованному лицу. От последнего требуется не вступать в отношения с обладателем доказательства, а обосновать перед судом правовые причины, по которым доказательство не может быть выдано и получено.

Поставленный вопрос должен быть разрешен дифференцированно, в зависимости от субъекта, которому лицо адресует просьбу о передаче доказательства.

Относительно предсказуемо проблема решается по отношению к органам власти различных уровней и различной предметной компетенции. Конституция РФ устанавливает, что «органы государственной власти и органы местного самоуправления, их должностные лица обязаны обеспечить каждому возможность ознакомления с документами и материалами, непосредственно затрагивающими его права и свободы, если иное не предусмотрено законом» (часть 2 статьи 24). Часть 2 статьи 8 Федерального закона от 27.07.2006 № 149-ФЗ «Об информации, информационных технологиях и о защите информации»<sup>2</sup> (да-

---

<sup>2</sup> Собрание законодательства РФ. — 31.07.2006. — № 31 (1 ч.). — Ст. 3448.

лее — Закон об информации) прямо закрепляет право гражданина (физического лица) на получение информации от органов власти, которая непосредственно затрагивает права и свободы гражданина. В отношении доказательственной информации можно утверждать, что она затрагивает права и свободы лица, поскольку от обладания такой информацией зависит исход дела. Однако при разрешении вопроса о необходимости выдачи такой информации между органом власти и лицом не исключены споры, затрагивает ли запрашиваемая информация права и свободы лица.

Приведенные положения раскрываются в специальных законах. Пункт 4 статьи 1 Федерального закона от 09.02.2009 № 8-ФЗ «Об обеспечении доступа к информации о деятельности государственных органов и органов местного самоуправления»<sup>3</sup> понимает под запросом «обращение пользователя информацией в устной или письменной форме, в том числе в виде электронного документа, в государственный орган или орган местного самоуправления либо к его должностному лицу о предоставлении информации о деятельности этого органа». Пункт 3 статьи 4 провозглашает принцип «свобода поиска, получения, передачи и распространения информации о деятельности государственных органов и органов местного самоуправления любым законным способом». В качестве способа обеспечения доступа к информации названо предоставление пользователям информацией по их запросу информации о деятельности государственных органов и органов местного самоуправления (пункт 6 статьи 6).

Часть 1 статьи 18 Федерального закона от 22.12.2008 № 262-ФЗ «Об обеспечении доступа к информации о деятельности судов в Российской Федерации»<sup>4</sup> предоставляет пользователю информации право на обращение в суд, Судебный департамент, органы Судебного департамента, органы судейского сообщества с запросом.

---

<sup>3</sup> Собрание законодательства РФ. — 16.02.2009. — № 7. — Ст. 776.

<sup>4</sup> Собрание законодательства РФ. — 29.12.2008. — № 52 (ч. 1). — Ст. 6217.

Сложнее обстоит дело с получением документов и предметов от частного лица. Конституционные установления сводятся к тому, что сбор, хранение, использование и распространение информации о частной жизни лица без его согласия не допускаются (часть 1 статьи 24); право каждого свободно искать, получать, информацию зависит от способа совершения таких действий — требуется, чтобы он был законным (часть 4 статьи 29). Часть 1 статьи 8 Закона об информации закрепляет право граждан и организаций на осуществление «поиска и получение любой информации в любых формах и из любых источников при условии соблюдения требований», установленных законом.

В законе отсутствует норма, которая бы непосредственно устанавливала субъективное право частного лица на получение доказательств от другого частного лица, и соответственно, юридическую обязанность по передаче предметов и документов. Можно привести немало доводов в пользу того, почему таких корреспондирующих друг другу прав и обязанностей существовать не может. Владелец предмета или документа имеет все основания опасаться его безвозвратной утраты в случае передачи другому лицу, тем более, лицу, имеющему противоположный интерес в споре. Возврат этих предметов может оказаться проблематичным. После передачи данных вещей лицо может столкнуться с требованием суда об их передаче, что порождает вопрос о надлежащих доказательствах состоявшейся ранее передачи от одного частного лица к другому частному лицу. Кроме того, самому нахождению определенного документа у определенного субъекта правоотношений может придаваться юридическое значение. Так, «нахождение долгового документа у должника удостоверяет, пока не доказано иное, прекращение обязательства» (абзац 2 пункта 2 статьи 408 ГК РФ).

Разумеется, что если предмет или документ не представляет для владельца никакой ценности, владелец не лишен права добровольно передать его без соблюдения каких-либо формальностей.

Интересен опыт регулирования рассматриваемых отношений Гражданским процессуальным уложением Германии: «противная сторона обязана представить документ, если доказывающая

сторона в соответствии с положениями гражданского права может потребовать выдачи или представления документа» (§ 422)<sup>5</sup>. Согласно Гражданского уложения Германии, к таким случаям отнесены: обязанность представить «отчет об управлении, связанном с поступлениями и расходами» (§ 259); возврат долгового обязательства и расписки (§ 371); передача прежним кредитором документов и сведений, необходимых для осуществления требований (§ 402); обязанность поверенного представить отчет и сведения (§ 666); получение сведений и документов товарищем, в т. ч. отстраненного от ведения дел (§ 716)<sup>6</sup>. Особо можно отметить норму § 810, закрепляющей следующее правило: «лицо, имеющее правомерный интерес к документу, который находится в чужом владении, может потребовать от владельца документа разрешить ему ознакомиться с этим документом, если документ составлен в его интересах или удостоверяет правоотношение между ним и другим лицом либо если в документе содержатся сведения о переговорах, которые ведутся между ним и другим лицом или между одним из них и общим посредником в отношении сделки»<sup>7</sup>.

Право на получение информации, право на ознакомление с документацией, и иные подобные права субъектов, основанные на их участии в обязательственных, в корпоративных, в иных правоотношениях, имеются и в российском гражданском законодательстве (например, статьи 65.3, 71, 456, 464 ГК РФ и др.). При возникновении спора данные права могут трансформироваться в процессуальные права, связанные с получением доказательств (сначала самостоятельно лицом, потом при посредстве суда). Многие из них могут составить не только право на получение документа как доказательства, но и предмет самостоятельного иска, имеющего своим объектом документ (документацию).

---

<sup>5</sup> Гражданское процессуальное уложение Германии: Вводный закон к Гражданскому процессуальному уложению / пер. с нем.; [В. Бергманн, введ. сост.]. — М.: Волтерс Клувер, 2006. — С. 143.

<sup>6</sup> Гражданское уложение Германии: Вводный закон к Гражданскому уложению / пер. с нем.; [В. Бергманн, введ. сост.]; науч. ред.: А.Л. Маковский [и др.]. — 2-е изд., доп. — М.: Волтерс Клувер, 2006. — С. 52, 91, 97, 203, 218, 237.

<sup>7</sup> Там же. — С. 237.

Важно учесть, что в подобных случаях нахождение документа у определенного субъекта правоотношения юридически предопределено его положением в обязательственных, корпоративных и иных правоотношениях. Если же нахождение документа или предмета у лица является случайным или обусловлено факторами, к которым запрашивающее их лицо не имеет никакого отношения, то у него отсутствует право на получение такого документа. Даже наличие у лица правомерного интереса в получении документа или наличие в документе фактов, касающихся запрашивающего документ лица, не меняет дела.

Однако лицо не лишено права обратиться к обладателю предмета или документа с просьбой об их передаче (передаче копий), и факт такого обращения впоследствии образует (наряду с прочими) юридический состав для удовлетворения процессуального ходатайства об истребовании документа судом у его обладателя. Передача предметов и документов в ответ на обращение может основываться на принципе добросовестности в осуществлении гражданских прав (пункт 3 статьи 1 ГК РФ), однако по своему характеру будет тяготеть к категории натуральных обязательств (т.е. обязательств, лишенных исковой защиты и возможности принудительного осуществления).

**ОТВЕТСТВЕННОСТЬ ЛИЦ,  
ПРИНЯВШИХ РЕШЕНИЕ О РЕОРГАНИЗАЦИИ  
ЮРИДИЧЕСКОГО ЛИЦА  
И ПРИЗНАНИИ ЕГО НЕДЕЙСТВУЮЩИМ**

***Дружинин С.А.***

аспирант,

Российская государственная академия интеллектуальной собственности, Москва

**RESPONSIBILITY OF PERSONS  
WHO HAVE MADE A DECISION ON THE REORGANIZATION  
OF A LEGAL ENTITY AND ITS RECOGNITION AS INACTIVE**

***Druzhinin S.A.***

postgraduate student,

Russian State Academy of Intellectual Property, Moscow

E-mail: advokatcom@mail.ru

**Аннотация.** Реорганизация юридических лиц широко распространенным явлением в современной экономической деятельности организаций. Принятие решения о реорганизации и выборе формы реорганизации накладывается, в соответствии с гражданским законодательством, на его учредителей. Принятие решения о признании организации недействующей с ее последующей ликвидацией также происходит по решению учредителей. Также самые важные решения в процессе существования юридического лица принимает его учредитель. Можно говорить о том, что учредители являются ответственным лицом за существование или прекращение существования юридического лица, в связи с чем, при принятии такого решения на них накладывается определенная ответственность, которая в первую очередь связана с деятельностью, проводимой юридическим лицом, а также перед контрагентами. Так, при выявлении нарушения законодательства при проведении указанных мероприятий ответственность будет нести его учредители.

**Ключевые слова:** реорганизация юридического лица, ликвидация юридического лица, юридическое лицо, учредитель, ответственность учредителя, недействующее.

**Abstract.** The reorganization of legal entities is a widespread phenomenon in the modern economic activity of organizations. The adoption of a decision on reorganization and the choice of a form of reorganization is imposed, in accordance with civil law, on its founders. The decision to recognize the organization as inactive with its subsequent liquidation also takes place by decision of the founders. Also, the most important decisions in the process of existence of a legal entity are made by its founder. We can say that the founders are responsible for the existence or termination of the existence of a legal entity, and therefore, when making such a decision, they are subject to a certain responsibility, which is primarily related to the activities carried out by the legal entity, as well as to counterparties. So, if a violation of the law is detected during the implementation of these activities, the responsibility will be borne by its founders.

**Key words:** reorganization of a legal entity, liquidation of a legal entity, legal entity, founder, liability of the founder, inactive.

Реорганизация юридических лиц, а также признание недействующим юридического лица, в связи с некоторой коллизией применением права и в связи с неоднородной судебной практикой, является местом для ухода должника юридического лица, от ответственности перед кредиторами. Современное законодательство стремится к созданию единого поля применительной практики в данной сфере.

Прежде, чем говорить об ответственности лиц, стоит для начала определить природу реорганизации, понять к чему она приводит и правовое значение недействующей организации, что из этого может привести к последствиям, как ликвидации организации.

Понятие «реорганизация юридического лица» на данный момент не содержится в гражданском законодательстве, в связи с чем возникают определенные сложности в его понимании и трактовке. Так как сам феномен реорганизации не новый, для современного общества и в отношении него ведется активная научная деятельность, по разработке стандартов определения и его понимания.

Можно привести два основных примера к определению понятия «реорганизация юридического лица», которые приводят в своей работе Э.А. Мажаева и А.А. Попанова, которые дают следующие определения.

1. «Реорганизация юридических лиц — это процесс перемены лиц в имущественных и иных правоотношениях, прекращение или изменение организации, связанное с изменением ее организационно-правовой формы, имущественного состава и состава участников, характеризующийся изменением комплекса их прав и обязанностей и влекущий универсальное правопреемство» [4, с. 63].
2. «Реорганизация юридического лица — это прекращение его деятельности, характеризующееся общим (универсальным) правопреемством, поскольку единоличное правопреемство при реорганизации невозможно» [4, с. 63].

Первое определение затрагивает структурные изменения и является более глубоким, второе более категоричное, которое объясняет суть реорганизации. В любом случае, можно понять, что реорганизация, это такие изменения в юридическом лице, при котором исходное юридическое лицо прекращает свою деятельность. В данной работе не интересен процесс реорганизации и последствия деятельности образовавшегося юридического лица или лиц, данная работа направлена на изучение вопроса ответственности лиц, которые инициировали процедуру реорганизации, скажем по-другому, по чьей воли она началась.

Стоит отметить, что при реорганизации юридического лица происходит обязательно несколько следующих существенных обстоятельств:

- 1) формы реорганизации установлены 1 частью Гражданского кодекса Российской Федерации (далее — ГК РФ), в частности, разделение, слияние, выделение, присоединение, преобразование<sup>1</sup>;
- 2) обязательное прекращение деятельности одного юридического лица и начало деятельности другого;
- 3) реорганизация сопровождается универсальными характеристиками правопреемства либо его частичным характером, когда гражданские права и обязанности первоначального лица переходят к новому юридическому лицу.

---

<sup>1</sup> См. Гражданский кодекс Российской Федерации от 30.11.1994 № 51-ФЗ // Собрание законодательства Российской Федерации. — № 32 от 5 декабря 1994 г. — Ст. 3301.



чальной организационной структуры переходят к новой организации [3, с. 64].

Общие основания и порядок реорганизации юридических лиц предусмотрены в I части ГК РФ<sup>2</sup>, главе VII Федерального закона от 08 августа 2001 г. № 129-ФЗ «О государственной регистрации юридических лиц и индивидуальных предпринимателей»<sup>3</sup>. ГК РФ определяет последовательность совершения действий участников юридического лица, минимальные гарантии прав кредиторов и иных лиц, чьи права могут быть затронуты в результате ликвидации юридического лица<sup>4</sup>.

При реорганизации обязательно реализуется несколько ее стадий, которые рассмотрел в своей работе А.П. Лашков и которые заключаются в следующем:

I стадия: выбор формы реорганизации;

II стадия: принятие решения о начале проведения процедуры реорганизации учредителям;

III стадия: обусловлена прекращением функционирования предшествовавшей организационной структуры;

IV стадия: образование новой организационной модели в виде юридического лица;

V стадия: образование новой организационной модели сопровождается характеристиками института правопреемства [3, с. 64].

В соответствии с п. 2 ст. 60 ГК РФ «кредитор юридического лица, если его права требования возникли до опубликования первого уведомления о реорганизации юридического лица, вправе потребовать в судебном порядке досрочного исполнения соот-

<sup>2</sup> См. Гражданский кодекс Российской Федерации от 30.11.1994 № 51-ФЗ// Собрание законодательства Российской Федерации. — № 32 от 5 декабря 1994 г. — Ст. 3301.

<sup>3</sup> См. Федеральный закон от 08.08.2001 № 129-ФЗ «О государственной регистрации юридических лиц и индивидуальных предпринимателей» (ред. от 28.12.2022)// Собрание законодательства Российской Федерации. — № 33 от 13 августа 2001 г. (Части I-II). — Ст. 3431.

<sup>4</sup> См. Гражданский кодекс Российской Федерации от 30.11.1994 № 51-ФЗ// Собрание законодательства Российской Федерации. — № 32 от 5 декабря 1994 г. — Ст. 3301.

ветствующего обязательства должником, а при невозможности досрочного исполнения — прекращения обязательства и возмещения связанных с этим убытков»<sup>5</sup>.

Большое внимание в ГК РФ уделено вопросам о рисках, которые может сопровождаться реорганизацией. Риски эти направлены в первую очередь на контрагентов и кредиторов реорганизуемого лица. При этом законодатель предусматривает такую возможность, при которой вместе с переходом имущества от одного лица переходят и его обязанности, то есть новое юридическое лицо становится ответственным перед кредиторами старого, однако если бы это действительно существовало бы на практике, вопросов ответственности учредителей при реорганизации не возникало бы [3, с. 66].

При этом не стоит забывать и про участников, учредителей реорганизуемого юридического лица, чье материальное положение может в корне измениться, после проведения реорганизации [3, с. 66].

Говоря о «прекращении деятельности», надо отметить одно важное обстоятельство: в тех делах, которые касались применения ст. 21.1 Закона о государственной регистрации юридических лиц для некоммерческих организаций (постановления от 6 декабря 2011 г. № 26-П и от 2 декабря 2021 г. № 51-П), Конституционный Суд РФ был вынужден отходить от жестких признаков прекращения деятельности, указанных в этой статье, «смягчая» их ссылками на особенность правового положения тех или иных некоммерческих организаций, в частности констатируя, что непроведение операций по банковским счетам не имеет такого же определяющего (главенствующего) значения для юридических лиц -некоммерческих организаций, как для организаций коммерческих. И с этим сложно поспорить [1, с. 210].

На данном этапе можно отдельно сказать, что были выявлены как минимум две стороны, которые могут пострадать от реорганизации юридического лица, это его кредиторы и некоторые

---

<sup>5</sup> См. Гражданский кодекс Российской Федерации от 30.11.1994 № 51-ФЗ // Собрание законодательства Российской Федерации. — № 32 от 5 декабря 1994 г. — Ст. 3301.

из учредителей, которые при реорганизации потеряли свое положение.

Говоря о «прекращении деятельности», которое неизменно ведет в случае реорганизации надо отметить одно важное обстоятельство: в тех делах, которые касались применения прекращения деятельности некоммерческих организаций. Конституционный Суд РФ был вынужден отходить от жестких признаков прекращения деятельности, которые неизменно влекут при прекращении деятельности коммерческой организации, «смягчая» их ссылками на особенность правового положения тех или иных некоммерческих организаций [1, с. 210]. Так стоит отметить особое положение некоммерческих организаций, в случае возникновения судебного разбирательства по сравнению с коммерческими организациями, что также указывает на особый характер привлечения к ответственности по обязательствам должника.

Стоит также отдельно отметить ликвидацию, которая также как и реорганизация может стать причиной вышеуказанных рисков для некоторых учредителей и кредиторов в первую очередь.

В соответствии со ст. 61 ГК РФ «юридические лица (как хозяйствующие субъекты, так и некоммерческие организации) могут быть ликвидированы в добровольном или принудительном порядке»<sup>6</sup>.

При ликвидации существуют определенные факторы, для начала стоит сказать, что она может быть добровольной и принудительной, при этом добровольная ликвидация может быть вызвана рядом различных факторов, которые могут быть разделены на внутренние и внешние. Внешние факторы различны, это как и изменение политической и экономической ситуации в стране, так и жесткая конкуренция, также не стоит забывать и про неблагоприятное давление со стороны государственных органов. При этом внутренние факторы зачастую могут быть прописаны в уставе или учредительном договоре, например достижение цели или истечение времени, на которое создавалось юридиче-

---

<sup>6</sup> См. Гражданский кодекс Российской Федерации от 30.11.1994 № 51-ФЗ// Собрание законодательства Российской Федерации. — № 32 от 5 декабря 1994 г. — Ст. 3301.

ское лицо, одна это могут быть и разногласия между участниками и учредителями такого лица, а также осознания убыточности ведения данного бизнеса [6, с. 9].

При этом стоит отметить, что законодатель лояльно относится к юридическим лицам, которые добровольно становятся на путь ликвидации, так он не устанавливает строгих рамок условий и оснований ликвидации, а само законодательство имеет диспозитивный характер. Что дает право говорить о том, что ликвидация в добровольном порядке происходит только на основе решения его учредителей или участников, в чем и заключается его смысл [6, с. 9].

При этом стоит также отметить, что при реорганизации имущественные права переходят вновь созданной организации, при ликвидации такие права переходят конкретному физическому лицу или кругу лиц. При этом при завершении ликвидации у кредиторов пропадает право требования у самого юридического лица, после внесения записи в ЕГРЮЛ, так как данное лицо уже не существует [6, с. 9].

Однако, при реорганизации и ликвидации у ответственных лиц возникает ряд обязанностей, который обязателен к исполнению по отношению к кредиторам юридического лица. В силу пункта 3 ст. 60 ГК РФ влечет для руководителя должника солидарную ответственность перед кредитором, если данный руководитель своими действиями (бездействием) способствовал наступлению последствий в виде невозможности предоставить кредитору удовлетворение по обязательству<sup>7</sup>.

В соответствии со ст. 13.1 Федерального закона от 08.08.2001 № 129-ФЗ «О государственной регистрации юридических лиц и индивидуальных предпринимателей» предусматривает обязательство по уведомлению кредиторов, а также внесение соответствующей записи в «Вестнике о государственной реорганизации»<sup>8</sup>. Данное необходимо для того. Чтобы кредито-

---

<sup>7</sup> См. Гражданский кодекс Российской Федерации от 30.11.1994 № 51-ФЗ // Собрание законодательства Российской Федерации. — № 32 от 5 декабря 1994 г. — Ст. 3301.

<sup>8</sup> См. Федеральный закон от 08.08.2001 № 129-ФЗ «О государственной регистрации юридических лиц и индивидуальных предпри-

ры могли самостоятельно начать действовать для защиты своих прав [2, с. 2].

Стоит отметить, что гражданское законодательство и судебная практика выделила ряд лиц, которые можно привлечь к субсидиарной ответственности по обязательствам должника, в частности к ним относятся исполнительные органы юридических лиц (его руководители), члены коллегиальных органов, иные лица, в отношении которых будет доказано, что они могли определять деятельность юридического лица. Так к субсидиарной ответственности в первую очередь привлекаются его руководители, а потом уже учредители и участники.

На сегодняшний день привлечь контролирующее должника лицо (далее — КДЛ) к субсидиарной ответственности предусмотрено в случае признания должника несостоятельным (банкротом), а также существует другой способ, который проходит мимо банкротство. В случае, если должник, в нашем случае юридическое лицо, будет привлечено уполномоченным органом к ответственности и со стороны такого органа произойдет инициатива о признании должника банкротом, то если производство будет прекращено, по причине отсутствия имущества, которое позволило бы произвести финансирование процедуры, то право на субсидиарную ответственность возникает сразу же по прекращению арбитражного дела. При этом право на привлечение КДЛ к субсидиарной ответственности есть не только у уполномоченного органа, но и у других кредиторов должника, данное обстоятельство оговорено в п. 3 ст. 61.14 Федеральный закон от 26 октября 2002 г. № 127-ФЗ «О несостоятельности (банкротстве)»<sup>9</sup>.

Выше говорилось, что в случае признании юридического лица недействующим и внесении соответствующей записи в ЕГРЮЛ у кредиторов пропадает право на обращение в суд и привлечение

---

нимателей» (ред. от 28.12.2022) // Собрание законодательства Российской Федерации. — № 33 от 13 августа 2001 г. (Части I–II). — Ст. 3431.

<sup>9</sup> См. Федеральный закон от 26.10.2002 № 127-ФЗ «О несостоятельности (банкротстве)» (ред. от 30.12.2021) (с изм. и доп., вступ. в силу с 28.12.2022) // Собрание законодательства Российской Федерации. — № 43 от 28 октября 2002 г. — Ст. 4190.

КДЛ к субсидиарной ответственности. Однако в 2017 году законодатель предусмотрел привлечение к ответственности КДЛ общества с ограниченной ответственностью. Даже после внесения соответствующей записи в ЕГРЮЛ.

Так в статью 3 Федеральный закон от 08.02.1998 № 14-ФЗ «Об обществах с ограниченной ответственностью»<sup>10</sup> был введен п. 3.1, который предусматривает, что если неисполнение обязательств общества (в том числе вследствие причинения вреда) обусловлено тем, что лица, указанные в пунктах 1–3 статьи 53.1 ГК РФ, действовали недобросовестно или неразумно, по заявлению кредитора на таких лиц может быть возложена субсидиарная ответственность по обязательствам этого общества [5].

При оспаривании реорганизации в судебном порядке, стоит отметить несколько особенных черт процесса, при признании реорганизации недействительной, что является одним из способов защиты прав кредиторов, важным также является определение круга ответственных лиц, за нарушение их прав, а также предмет и способ оспаривания. Суды становятся на сторону кредиторов, в случае выявления явной неразумности и злоупотребления права КДЛ, при этом суды также учитывают и нарушенные права других участников юридических лиц, которые могут участвовать в процессе. Суд придерживается позиции соразмерности, а это значит, что при выявлении нарушении прав кредиторов, ответственное лицо будет нести соразмерную ответственность. При этом кредиторы должны обосновать возникновение задолженности и доказать ее правомерность, в противном случае, требования будут признаны судом не действительными. Так кредиторы должны обосновать свою позицию и провести определенную юридическую деятельность, которая важна в судебном процессе [2, с. 3].

Привлечение к субсидиарной ответственности контролирующих должника лиц, является не единственным последствием

---

<sup>10</sup> См. Федеральный закон от 08.02.1998 N 14-ФЗ «Об обществах с ограниченной ответственностью» (ред. от 16.04.2022)// Собрание законодательства Российской Федерации. — № 7 от 16 февраля 1998 г. — Ст. 785.

решения о реорганизации, ведь такое решение может быть отменено и тогда в силу вступают ряд последствий:

- 1) восстановление организации, прекратившей свою деятельность в силу реорганизации, с одновременным прекращением деятельности вновь образовавшегося лица;
- 2) восстановление организации неизменно ведет к возврату всех активов данного лица, а также всех его прав и обязательств;
- 3) организация восстанавливает целиком свое прежнее существование, а в месте с тем восстанавливаются доли его участников, в том размере и объеме, который был до принятия решения о реорганизации;
- 4) инициаторы реорганизации, которые проявили недобросовестность и злостный умысел, а также целенаправленно растратили часть или все имущество реорганизуемого лица, а также в случае погашение обязательств одной компании за счет имущества организации, прекращающей деятельность, могут быть привлечены к ответственности по основаниям необоснованного обогащения.

В заключение можно сказать, что ответственные лица, в случае проведения реорганизации могут быть привлечены к субсидиарной ответственности по долгам реорганизуемого юридического лица. Однако субсидиарная ответственность — это не единственное последствие, которое может произойти в случае судебного оспаривания решения учредителей о реорганизации и признании юридического лица недействующим. По решению суда возможно возобновление деятельности реорганизуемого лица, а также привлечение ответственного лица к ответственности как неосновательное обогащение.

### Список литературы

1. *Габов А.В.* Исключение юридического лица из единого государственного реестра юридических лиц: случаи использования, порядок и последствия // *Правоприменение.* — 2022. — № 2. — С. 204–230.
2. *Куц О.Д., Лазарева О.С.* Сущность реорганизации и последствия ее оспаривания // *Символ науки.* — 2016. — № 6. — С. 1–4.

3. *Лашков А.П.* Развитие института реорганизации юридических лиц: обобщение правоприменительной практики // *Юридическая наука.* — 2023. — № 22. — С. 62–68.
4. *Мажаева Э.А., Попанова А.А.* Правовое регулирование реорганизации юридических лиц на современном этапе. Теоретические аспекты // *Закон и право.* — 2021. — № 05. — С. 63–64.
5. Научно-практический комментарий к Федеральному закону «Об обществах с ограниченной ответственностью»: в 2 т. / под ред. И.С. Шиткиной. — М.: Статут, 2021. — Т. 1. — 621 с.
6. *Нефедова О.О.* К вопросу о добровольной ликвидации юридического лица // *Глобус: экономика и юриспруденция.* — 2020. — С. 8–10.



**ПРОБЛЕМЫ ЗАЩИТЫ ПРАВ  
И ЗАКОННЫХ ИНТЕРЕСОВ УСЫНОВЛЕННЫХ ДЕТЕЙ  
В РОССИЙСКОЙ ФЕДЕРАЦИИ**

***Заикина И.В.***

кандидат юридических наук, доцент,  
заведующий кафедрой гражданско-правовых дисциплин,  
Университет мировых цивилизаций им. В.В. Жириновского, Москва

***Ковалёва Л.К.***

магистрант,  
Университет мировых цивилизаций им. В.В. Жириновского, Москва

***Суркова К.С.***

магистрант,  
Университет мировых цивилизаций им. В.В. Жириновского, Москва

**PROBLEMS OF PROTECTING THE RIGHTS  
AND LEGITIMATE INTERESTS OF ADOPTED CHILDREN  
IN THE RUSSIAN FEDERATION**

***Zaikina I.V.***

PhD in Legal Sciences, Associate Professor,  
Head of the Department of Civil Law Disciplines,  
V.V. Zhirinovsky University of World Civilizations, Moscow  
E-mail: zainna@mail.ru

***Kovaleva L.K.***

master's student,  
V.V. Zhirinovsky University of World Civilizations, Moscow  
E-mail: likkovalyova@gmail.com

***Surkova K.S.***

master's student,  
V.V. Zhirinovsky University of World Civilizations, Moscow  
E-mail: s.kristos@list.ru

**Аннотация.** Любое государство является своеобразным объединением людей, которые подчиняются специально установленным в нем законам. Несмотря на это,

дети в современном мире регулярно сталкиваются с самыми разнообразными опасностями, которые свойственны жизни взрослых людей. Степень риска при подобных обстоятельствах существенно возрастает, поскольку обычно дети не в силах самостоятельно противодействовать внешним угрозам. В целях устранения и решения подобного рода проблем необходимо использовать комплекс мер и средств, которые будут направлены на обеспечение полноценного присмотра за всеми без исключения детьми в опасных ситуациях, на ограждение детей от ситуаций, которые могут причинить вред их физическому и психическому здоровью.

Благополучие государства и общества предопределяет безопасное детство, обеспечением которого занимаются правоохранительные органы власти во взаимодействии с уполномоченными по правам ребенка. Межведомственная работа в данном направлении проводится и на уровне регионов, где не оспаривается приоритет права каждого ребенка на безопасную жизнь [3]. Закрепление прав и свобод детей на законодательном уровне отражает определенную связь между государством, обществом и его родителями. Такая связь является важным фактором, влияющим на формирование особого правового статуса усыновленных детей.

**Ключевые слова:** ребенок, родители, усыновление, судебная защита, права и свободы детей, законные интересы.

**Abstract.** Any state is a kind of association of people who obey the laws specially established in it. Despite this, children in the modern world regularly face a wide variety of dangers that are inherent in the lives of adults. The degree of risk in such circumstances increases significantly, because usually children are not able to independently counteract external threats. In order to eliminate and solve such problems, it is necessary to use a set of measures and means that will be aimed at ensuring full-fledged supervision of all children without exception in dangerous situations, at protecting children from situations that can harm their physical and mental health.

The well-being of the state and society determines a safe childhood, which is ensured by law enforcement authorities in cooperation with the Commissioners for the Rights of the child. Interdepartmental work in this direction is also carried out at the regional level, where the priority of every child's right to a safe life is not disputed. The consolidation of children's rights and freedoms at the legislative level reflects a certain connection between the State, society and its parents. Such a connection is an important factor influencing the formation of a special legal status of adopted children.

**Key words:** child, parents, adoption, judicial protection, children's rights and freedoms, legitimate interests.

В Российской Федерации человек, его жизнь и здоровье, честь и достоинство, неприкосновенность и безопасность признаны наивысшей социальной ценностью (ст. 3 Конституции Российской Федерации)<sup>1</sup>. Не менее важное значение для государства имеет и каждый ребенок. Согласно официальным данным Федеральной службы государственной статистики, в 2021 г. в России появилось на свет почти 1,5 млн детей. Кроме того, уже к 2022 г. Российская Федерация достигла своего исторического максимума по количеству детей в структуре общего населения — 22,4% от общего числа граждан<sup>2</sup>. Минпросвещения отметило, что в 2021 г. в России проживало 391 тыс. детей, которые остались без попечения родителей. Аналитики фонда «Дорога жизни» подчеркивают, что по сравнению с 2014 г. к началу 2023 г. в России количество сирот уменьшилось в полтора раза. Во многом, данные показатели связаны со смягчившейся государственной политикой по лишению родительских прав, а также уменьшением случаев отказа от детей-инвалидов [1, с. 150]. В то же время, сокращение показателей сиротстве обусловлено и снижением рождаемости в стране. Также отметим, что в течение последних лет в России сократился процент усыновлений, поскольку широкую популярность приобретают возмездные формы опеки (приемные и патронатные семьи, где родители фактически являются воспитателями). Так, в 2013 г. было усыновлено 13% детей. К 2022 г. данный показатель снизился до 7%<sup>3</sup>. Несмотря на данные показатели, нельзя оставлять без внимания существующий механизм по защите прав и законных интересов усыновленных

---

<sup>1</sup> Российская Федерация. Конституция (1993) (с учетом поправок, внесенных Законами РФ о поправках к Конституции РФ от 30.12.2008 № 6-ФКЗ, от 30.12.2008 № 7-ФКЗ, от 05.02.2014 № 2-ФКЗ, от 21.07.2014 № 11-ФКЗ, от 14.03.2020 № 4-ФКЗ) // СЗ РФ. — 2020. — № 31. — Ст. 4398.

<sup>2</sup> Доля детей в численности населения РФ достигла исторического максимума [официальный сайт]. — Режим доступа: <https://ria.ru/20200601/1572265452.html> (дата обращения: 04.04.2023).

<sup>3</sup> Статистика сиротства и усыновлений в России [официальный сайт]. — Режим доступа: <https://www.kommersant.ru/doc/5748614> (дата обращения: 04.04.2023).

детей, в том числе и в контексте реализации прав и обязанностей родителей таких детей.

Кроме того, актуальность выбранной темы исследования обусловлена важностью укрепления и реализации новой конституционной стратегии в сфере защиты прав и свобод каждого ребенка как полноценного человека в российском гражданском обществе. Так, законодателю следует позаботиться о поиске новых адекватных институциональных форм, которые бы помогли сделать не только механизм защиты прав усыновленных детей по-новому эффективным, но и могли бы своевременно препятствовать посягательствам на законные интересы детей. Существующие организационные и законодательные меры не способны в полной мере обеспечить эффективную реализацию правозащитного механизма в России. Соответственно, не улучшаются взаимоотношения между обществом и государством в контексте защиты прав и законных интересов детей.

В Конвенции ООН о правах ребенка 1989 г. подчеркивается особая необходимость в обеспечении особой защиты детей в силу их физической и интеллектуальной незрелости<sup>4</sup>. Учитывая сказанное необходимо подчеркнуть, что по общему правилу дети, которые потеряли родителей при трагических обстоятельствах, либо дети, от которых сознательно отказались родители, передаются государству на воспитание. В сложившейся ситуации обостряется ряд аспектов:

- а) этические, психологические и моральные аспекты воспитания детьми сложившихся жизненных обстоятельств. Дети на физиологическом уровне привязаны к своим родителям, поэтому любое расставание для психики ребенка является травматичным [2, с. 140]. Для того чтобы с минимальными потерями пережить личную, семейную трагедию такие дети, что остались без попечения родителей, должны получать своевременную и квалифицированную помощь;

---

<sup>4</sup> О правах ребенка: конвенция ООН 20.11.1989 (вступ. в силу для СССР 15.09.1990) // Сборник межд. договоров СССР. — 1993. — Вып. XLVI.

- б) повышенного внимания требует компетенция кадров, которые работают в специализированных учреждениях для детей-сирот. Подразумевается, что специалисты подобного уровня должны не только обладать необходимыми знаниями, но и уметь применять их на практике;
- в) как правило, количество детей-сирот в специальных учреждениях существенно превышает количество воспитателей и педагогов, которые физически не в состоянии уделить достаточное количество времени каждому ребенку, оставшемуся без попечения родителей. Дети-сироты нуждаются в полноценном развитии и социализации, а также в повышенном внимании и заботе.

Учитывая обозначенные аспекты, следует отметить, что Семейный кодекс РФ небезосновательно признает усыновление приоритетной формой устройства детей, которые при тех или иных обстоятельствах остались без попечения родителей<sup>5</sup>. В научном сообществе усыновление рассматривается не только как юридическая форма устройства детей-сирот, но и как социальный институт, особое правоотношение [5, с. 7]. Несмотря на всю свою практическую значимость, в действующем законодательстве легальное определение термина «усыновление» отсутствует. По нашему мнению, усыновление имеет большое психологическое и социальное значение при осуществлении правоотношений его субъектами. Как форма социального воспитания, усыновление обладает необходимой социальной направленностью, что и предопределяет его приоритет над другими законодательно определенными формами устройства детей, оставшихся без попечения родителей [6, с. 25]. Следует согласиться с точкой зрения С.В. Игнатъевой, которая утверждает, что в Российской Федерации к настоящему времени создана целая система мер, направленных на защиту имущественных прав детей, однако, не в полной мере используются существующие механизмы законодательной защиты иных прав несовершеннолетних [4, с. 76]. Как представляется, данное утверждение осо-

---

<sup>5</sup> Семейный кодекс Российской Федерации от 29.12.1995 № 223-ФЗ // СЗ РФ. — 1996. — № 1. — Ст. 16.

бенно актуально по отношению к детям, оставшимся без попечения родителей.

Критический анализ главы 19 СК РФ свидетельствует об отсутствии дефинитивных норм, которые бы определяли статус усыновителей и усыновляемого ребенка; также отсутствуют необходимые перечни прав и обязанностей упомянутых субъектов. Несмотря на это, в семейном законодательстве определены условия, которые необходимы для осуществления процедуры усыновления ребенка. В частности, речь идет о возможности достаточного финансового обеспечения усыновленного ребенка, обязательном прохождении правовой и психолого-педагогической подготовки, установлении мотивов усыновления, составлении биографии и отсутствии судимости у лиц, которые собрались усыновить ребенка.

В условиях защиты прав и законных интересов усыновленных детей хотелось бы обратить внимание на проблему реализации такими детьми своего права знать биологических родителей. В настоящее время подобное право за усыновленными детьми не закреплено, однако, в Постановлении от 16 июня 2015 г. № 15-П Конституционный Суд РФ подчеркнул, что усыновленный ребенок вправе знать о происхождении своих родителей, если присутствует существенный интерес, установленный в судебном порядке. Данная правовая позиция была сформулирована Конституционным Судом РФ в отношении дел, из материалов которых следовало, что биологические родители усыновленного лица уже умерли, а необходимые сведения, например, об их происхождении у потомков отсутствуют. На наш взгляд, очевидным является тот факт, что вопрос о сохранении неприкосновенности частной жизни и персональных данных стоит менее остро, нежели объективная необходимость получить важные знания о биологических родителях.

В 2018 г. решением Верховного Суда РФ была признана практическая значимость получения усыновленным субъектом соответствующей информации о своих биологических родителях<sup>6</sup>. В деле О. Ледешковой, которое было рассмотрено Верхов-

---

<sup>6</sup> О праве усыновленного на доступ к информации о биологических родителях [официальный сайт]. — Режим доступа: <https://www.advgazeta.ru/mneniya/o-prave-usynovlennogo-na-dostup-k-informatsii>

ным Судом РФ, фактически присутствовала коллизия правовых норм. С одной стороны, существовала необходимость защиты права биологических родителей на неприкосновенность их частной жизни, а с другой стороны — имел место существенный интерес удочеренной женщины на получение ценной информации о ее живых биологических родителях. Верховный Суд РФ занял позицию удочеренной, поскольку в ходе разбирательства было установлено, что интерес О. Ледешковой к получению информации о биологических родителях вызван существенным ухудшением ее здоровья. Так, О. Ледешкова столкнулась с наличием у нее генетического (наследственного) заболевания, для адекватного лечения которого следовало представить врачам анамнез биологических родителей. Фактически обратившаяся, которая была усыновлена ещё в детстве, не могла реализовать свое законное право на здоровье, поскольку не располагала необходимыми данными. Несмотря на получение соответствующего согласия от своих приемных родителей, которые дали согласие на разглашение тайны усыновления, суды первой и апелляционной инстанции отказали заявительнице в удовлетворении ее требований. И лишь Верховный Суд РФ, отправив дело на новое рассмотрение, подчеркнул, что в настоящее время в России нет действенного юридического механизма, который бы в достаточной мере мог обеспечить доступ усыновленного ребенка, имеющего существенный интерес, к сведениям о биологических родителях.

На наш взгляд, сложившаяся ситуация свидетельствует о наличии в законодательстве определенных пробелов, которые не позволяют усыновленным детям (а в будущем и взрослым) реализовать свои законные права и интересы без своевременного получения необходимой информации о биологических родителях, если таковая имеет для них существенную значимость и подтверждена в судебном порядке. Представляется, что в ближайшей перспективе глава 19 СК РФ должна быть дополнена соответствующей нормой, которая позволит обеспечить и защитить права усыновленных граждан.

Также в научном сообществе в последнее время обращается внимание на проблемы отмены усыновления как крайней меры, с помощью которой можно обеспечить защиту прав ребенка. Так, Н.А. Лукьянова отмечает, что традиционно отмена усыновления осуществляется только в интересах ребенка, тем не менее, это не мешает рассматривать ее как некую меру наказания усыновителей, которые недобросовестно исполняли возложенные на них обязанности [7, с. 12]. В интересах ребенка отмена усыновления производится только судебной инстанцией, по решению которой права и обязанности усыновителей прекращаются, а права и обязанности его биологических родственников восстанавливаются. В ст. 141 СК РФ законодатель представлен открытый перечень оснований для отмены усыновления, следовательно, суд в спорных ситуациях вправе отменить усыновление и по другим не менее важным обстоятельствам, которые в определенной мере могут привести к нарушению прав усыновленного ребенка.

По итогам всего сказанного выше, сформулируем ключевые выводы, которые касаются разрешения существующих проблем в области защиты прав и законных интересов усыновленных детей.

Во-первых, существующая и активно охраняемая законодателем тайна усыновления в настоящее время фактически призвана защищать усыновителя, а не усыновляемого. В то же время действующее законодательство РФ о семье не содержит перечня определенных прав и интересов усыновителя, на защиту которых данная тайна направлена. В ситуации, когда усыновленный ребенок с ранних лет знает о своем усыновлении, никакой тайны с практической точки зрения не существует, следовательно, отпадает возможность ее разглашения третьими лицами. На наш взгляд, разглашение сведений об усыновлении третьими лицами должно расцениваться как безосновательный факт вмешательства в семейную жизнь. В этой связи целесообразно законодательно закрепить более узкое понятие разглашения тайны усыновления, что позволит более качественно и эффективно защищать права усыновленного ребенка и его приемной семьи в случае разглашения каких-либо сведений третьими лицами.



Во-вторых, на законодательном уровне необходимо разрешить проблему реализации усыновленным ребенком своего права на получение информации о биологических родителях, если таковая имеет для него существенный интерес. По нашему мнению, реализация данного права не должна вступать в противоречие с действующими нормами, которые направлены на охрану тайны усыновления, особенно в тех случаях, когда никакой тайны для усыновленного нет, а его приемные родители официально дают согласие на разглашение подобной тайны. Кроме того, на государственном уровне следует проводить политику открытого усыновления, в связи с чем на законодательном уровне необходимы соответствующие нормативные уточнения по поводу законной возможности получения усыновленным ребенком в органах ЗАГС сведений о его усыновлении. В случае же если ребенок знает о своем усыновлении, предоставить возможность получения данной информации с 14 лет с разрешения усыновителей и органов опеки и попечительства.

### Список литературы

1. *Алексеев, К.С.* Общественный контроль в России: теоретико-правовой анализ: монография / К.С. Алексеев. — Новосибирск, 2020. — 355 с.
2. *Беспалов, Ю.Ф.* Несовершенство российского законодательства о семье, семейных ценностях и пути его преодоления: моногр. / Ю.Ф. Беспалов. — М.: Проспект, 2021. — 360 с.
3. *Залесны, Я.* Уполномоченный по правам ребенка в субъектах Российской Федерации: объект или субъект общественного контроля? / Я. Залесны, М. Я. Штырлова, В.В. Гончаров // Социальное и пенсионное право. — 2020. — № 3. — С. 45–50.
4. *Игнатьева, С.В.* К вопросу о защите имущественных прав несовершеннолетних / С.В. Игнатьева // Вестник Санкт-Петербургского университета МВД России. — 2020. — № 1 (85). — С. 76–81.
5. *Касаткина, А.Ю.* Семья в Российской Федерации: проблемы теории и практики / А.Ю. Касаткина // Семейное и жилищное право. — 2021. — № 5. — С. 7–9.

6. *Леканова, Е.Е.* Правовые особенности попечения ребенка несовершеннолетних родителей с неполным родительским статусом / Е.Е. Леканова // Семейное и жилищное право. — 2020. — № 6. — С. 22–30.
7. *Лукьянова, Н.А.* Защита имущественных прав несовершеннолетних / Н.А. Лукьянова, О.В. Мисякова, А.В. Олейникова // Семейное и жилищное право. — 2022. — № 1. — С. 11–14.

**ПРЕДДОГОВОРНАЯ ОТВЕТСТВЕННОСТЬ:  
НАЧАЛЬНЫЕ ЭТАПЫ ТЕОРЕТИЧЕСКИХ ИССЛЕДОВАНИЙ  
И НОРМАТИВНОГО ЗАКРЕПЛЕНИЯ  
НА ПРИМЕРЕ ГЕРМАНИИ, ФРАНЦИИ, ПОРТУГАЛИИ  
И РОССИИ**

***Ковшов Т.В.***

аспирант,  
Российский Университет Кооперации, Москва

**PRE-CONTRACTUAL LIABILITY:  
THE INITIAL STAGES OF THEORETICAL RESEARCH  
AND REGULATORY CONSOLIDATION  
ON THE EXAMPLE OF GERMANY, FRANCE, PORTUGAL  
AND RUSSIA**

***Kovshov T.V.***

Postgraduate student,  
Russian University of Cooperation, Moscow  
E-mail: t.v.kovshov@gmail.com

**Аннотация.** В статье сравнивается опыт внедрения системами права Германии, Франции, Португалии и России, института преддоговорной ответственности, а также основные положения теоретических исследований ученых-цивилистов. В заключении отмечено, что основные положения и принципы, вошедшие в качестве основополагающих в основу норм регулирования преддоговорной ответственности, были в той или иной мере заимствованы из иных систем права.

**Ключевые слова:** преддоговорная ответственность, culpa in contrahendo, сравнительно-правовой анализ.

**Abstract.** The article compares the experience of implementing the law systems of Germany, France, Portugal and Russia, the institution of pre-contractual liability, as well as the main provisions of the theoretical studies of civil scientists. In conclusion, it is noted that the main provisions and principles that were included as fundamental in the basis

of the rules for regulating pre-contractual liability were borrowed to one degree or another from other systems of law.

**Key words:** pre-contractual liability, culpa in contrahendo, comparative legal analysis.

Преддоговорный этап заключения договоров является неотъемлемым элементом правоотношений сторон, который предшествует моменту заключения договора. Как впервые было утверждено Иерингом Р. [11, с. 42], преддоговорный этап может создать правоотношения, предусматривающие определенные преддоговорные обязательства. В настоящей статье сравниваются институты преддоговорных обязательств в немецкой, французской, португальской и российской системах права. Кроме того, при сравнении нормативно-правовой базы будут рассмотрены сходства и различия действующего законодательства в четырех государствах на основе различных критериев, таких как правовая основа, конкретные преддоговорные обязательства и добросовестности. Перед подведением итогов сравнения корней и правового института, включая также сетку основных сравнительных аспектов, будут представлены важные примеры для понимания развития преддоговорной ответственности в Германии, Франции, Португалии и России.

Германия. Принятое Германское гражданское уложение (ГГУ) не включало положение о culpa in contrahendo (culpa in contrahendo — неосторожность в переговорах, лат.), хотя специальные нормы, классифицированные Иерингом Р. как culpa in contrahendo, были закреплены в ГГУ. Тем не менее, они не представляют собой «классическую» преддоговорную ответственность: ответственность виновной стороны после оспаривания сделки содержится в параграфе 122 ГГУ, ответственность представителя без полномочий установлена в параграфе 179 ГГУ, а ответственность продавца несуществующего предмета указана в параграфе 307 ГГУ.

Тем не менее, суды, находящиеся под влиянием публицистов (таких как Франц Лионхард, «Ответственность продавца за свою вину при заключении договора» (1910)), расширили сферу применения параграфа 242 ГГУ, чтобы включить обязанности на преддоговорной стадии, особенно в отношении обязан-

ностей по разъяснению и информации, и составили обязательство по возмещению убытков на основании параграфа 242 ГГУ. В 2002 г., в ходе модернизации обязательственного права, *culpa in contrahendo* была законодательно закреплена в параграфе 311 II ГГУ. В настоящее время, параграф 242 ГГУ выполняет дополнительную функцию по отношению к обязанностям по защите, указанным в параграфе 241 II ГГУ.

Франция. Выводы, сделанные Йерингом Р., со временем были развиты другими учеными, поднявшими аналогичные вопросы: Раймон Салейль заявил о проблемах, возникающих из-за прекращения переговоров по контракту, и обрисовал в общих чертах *responsabilité précontractuelle* (*responsabilité précontractuelle* — преддоговорная ответственность, *фр.*) [6, р. 697]; Анри Мазо и Лон Тунк считали, что эта проблема заключается в том, что не определен конкретный момент, с которого стороны переговоров становятся связаны соответствующими обязательствами [7].

Позже нормативно закреплённая дефиниция «договорная ответственность» была расширена: в нее были включены также обязательства *de sécurité* (*de sécurité* — обеспечения защиты, *фр.*) по некоторым специальным видам договоров, что является сходным правовым институтом с должной осмотрительностью, а деликтная ответственность должна была также состоять из презумпцию вины за причиненный ущерб [8, р. 133].

Португалия. На основе выводов, сделанных Йерингом в своей работе «*Culpa in contrahendo*, или Возмещение убытков при недействительности или незаключенности договоров» [11], Антониу Менезеш Кордейру также установил, что сторона должна компенсировать отрицательный интерес другой стороны, если договор был недействителен и одна сторона знала или должна была знать о препятствии [9]. Гиэрме Морейра подчеркнул обязательство возмещения убытков в размере отрицательного интереса, если одна сторона недобросовестно продала товары третьей стороне [10].

Статья 653 Гражданского кодекса Португалии 1867 г. (ГКП) уже предусматривала, что оферент несет ответственность за убытки, если оно отказывается от нее до получения ответа от другой стороны. В 1966 г. идеи преддоговорных отношений

были включены в ст. 227 ГКП. Прошло некоторое время, прежде чем суды фактически применили ст. 227 ГКП вместо регулирования злоупотребления правами, но роль ученых тогда была значительна в формировании обязанностей добросовестности.

Россия. Отечественные цивилисты дореволюционного периода также уделяли внимание институту преддоговорной ответственности. Так, А.С. Гиршбандт в работе «Проблема преддоговорной ответственности в новейшей цивилистике» анализирует теоретические разработки Раймона Салейя и итальянского цивилиста Фаджелла [1, с. 2283]. В последнем случае, Гиршбандт рассматривает основополагающие положения теории Фаджеллы: разграничение отдельных стадий переговоров о заключении договора; безусловное право перерыва переговоров, полную автономию воли контрагентов; сочетание принципа автономии воли с принципом ответственности в случае перерыва предварительных переговоров. Шершеневичем [2, с. 431] и Нерсесовым [3, с. 171] *culpa in contrahendo* рассматривалась, в первую очередь, как ответственность за отказ заключить договор после направления оферты, поскольку, нормы Свода законов Российской империи не связывали никакими обязательствами сторону, направившую оферту, до ее акцепта другой стороной [4, с. 15].

В советский период в связи с низкой практической потребностью в регулировании преддоговорных отношений, дискуссии вокруг них ограничивались «вопросами допустимости такой ответственности с точки зрения ее соответствия общим началам гражданского права» [5, с. 94]. И.Б. Новицкий рассматривал направление оферты как момент возникновения обязательств у оферента, уже с момента ее направления оферент связывается обязательством по компенсации ущерба в размере отрицательного договорного интереса получателя оферты, если таковые возникли у последнего в связи с невозможностью акцепта по вине оферента. Вильнянский и Гавзе указывали, что, поскольку направление оферты не означает заключение договора, отказ оферента от его заключения не запрещен, но оферент связан обязательствами по компенсации негативного интереса.

ГК РСФСР 1922 года преддоговорная ответственность предусматривалась для случаев отказа от заключения договора после

направления оферты, а также для специальных случаев: ст. 151 (ответственность за заключение недействительного договора), ст. 157 (ответственность наймодателя за недостатки вещи, которые не были известны нанимателю), ст. 195 (ответственность за убытки, причиненные покупателю в связи с нарушениями ожидаемого качества вещи, приводящих к непригодности к ее нормальному использованию), ст. 200 (наличие неоговоренных обременений). Однако, как отмечает Гницкевич, указанные нормы охватывают лишь частные случаи применения *culpa in contrahendo* [5, с. 96].

Таким образом, несмотря на то, что нормативно-правовое регулирование на ранних этапах развития систем национального права Германии, Франции, Португалии и России, могло существенно отличаться в подходе к решению вопроса о регулировании преддоговорной ответственности, теоретические исследования ученых во многом опирались на зарубежный опыт, при этом учитывая разницу в подходах такого нормативно-правового регулирования.

Доктрина римского права, сформулированная как *culpa in contrahendo*, была осмыслена в исследованиях немецкого цивилиста Иеринга, развита французским юристом Сайлелем, и явилась основой исследований для отечественных юристов, вероятно, была бы внедрена и в гражданское законодательство России, если бы не утратила свою практическую роль в советский период.

### Список литературы

1. *Гришбант А.С.* Проблема преддоговорной ответственности в новейшей цивилистике // Право. Еженедельная юридическая газета. — 1912. — № 43. — С. 2283–2291.
2. *Шершеневич Г.Ф.* Учебник русского гражданского права. — 3-е изд. — М.: тип. т-ва И.Н. Кушнерев и К<sup>о</sup>, 1912. — 951 с.
3. *Нересов Н.И.* Торговое право. — 1-е изд. — М.: Типография «Рассвет», 1896. — 270 с.
4. *Анненков К.Н.* Отдельные обязательства: С предм. и постат. указателями. — 2-е изд. — СПб.: М.М. Стасюлевича, 1912. — 655 с.

5. *Гницкевич К.В.* Преддоговорная ответственность в гражданском праве: culpa in contrahendo: дис. ... канд. юр. наук: 12.00.03. — СПб., 2009. — 209 с.
6. *Raymond Saleilles*, De la responsabilité pré contractuelle. A propos d'une étude nouvelle sur la matière (1907), Rev. Trim. Dr. Civ.6, Volume 6, p. 697ff.
7. *Henri and Léon Mazeaud / André Tunc*, Traité théorique et pratique de la responsabilité civile délictuelle et contractuelle (1965), Vol. 1, Rec 116, No. 1.
8. *Henri Lalou*, Traité pratique de la responsabilité civile (1962), pp.133ff.
9. *Antonio Menezes Cordeiro*, Da Boa Fe no Direito Civil (2001), Coleção Teses, pp. 531–532.
10. *Guilherme Moreira*, Instituições do Direito Civil Português (1925), Vol. 2, pp. 664ff.
11. *Jhering R.V.* Culpa in contrahendo oder Schadensersatz bei nichtigen oder nicht zur Perfektion gelangten Verträgen // Jahrbücher für die Dogmatik des heutigen römischen und deutschen Privatrechts (Jherings Jahrbücher), Bd. 4. 1861. S. 1–112.



**ИНСТИТУТ БАНКРОТСТВА В РОССИИ:  
НАСТОЯЩЕЕ И БУДУЩЕЕ.  
ФОРМИРОВАНИЕ НОВЫХ ПОДХОДОВ**

***Кочкалов С.А.***

кандидат юридических наук,  
доцент кафедры гражданско-правовых дисциплин,  
Университет мировых цивилизаций имени В.В. Жириновского, Москва,  
управляющий партнер,  
руководитель партнерства арбитражных управляющих,  
ООО Юридическая фирма «Бизнес-Советник», Москва

***Романова Р.А.***

помощник арбитражного управляющего,  
ООО Юридическая фирма «Бизнес-Советник», Саратов

**INSTITUTE OF BANKRUPTCY IN RUSSIA:  
PRESENT AND FUTURE.  
FORMATION OF NEW APPROACHES**

***Kochkalov S.A.***

PhD in Legal Sciences,  
Associate Professor, Department of Civil Law Disciplines,  
V.V. Zhirinovskiy University of World Civilizations, Moscow,  
managing partner,  
Head of the Arbitration Manager Partnership,  
LLC Law Firm «Business Advisor», Moscow  
E-mail: kochkalov@biznes-sovetnik.com

***Romanova R.A.***

Assistant Arbitration Manager,  
LLC Law Firm «Business Advisor», Saratov  
E-mail: rromanovabs@mail.ru

**Аннотация.** В целях соответствия современным ожиданиям правового общества механизм банкротства требует качественного реформирования. Принятие поправок

может в целом развернуть привычные правила проведения процедур банкротства. Министерство экономического развития РФ подготовило проект масштабных изменений всего института банкротства.

Внося изменения в Закон о банкротстве, законодатель способствует расширению правового инструментария для удовлетворения требований кредиторов; применению реабилитационных процедур — вводит процедуру «реструктуризация долга»; искоренению подконтрольной процедуры банкротства с помощью ужесточения требований к арбитражным управляющим.

Автором рассматриваются основные поправки в Закон о банкротстве: введение процедуры «реструктуризация долга»; применение к арбитражному управляющему балльной системы оценки для назначения его со стороны саморегулируемой организации арбитражных управляющих на дело о банкротстве; использование системы голландских аукционов с плавающим ценообразованием; совершенствование очередности удовлетворения требований кредиторов; изменение системы страхования ответственности арбитражного управляющего.

Отдельное внимание автор статьи уделил хронологии рассмотрения поправок в Закон о несостоятельности (банкротстве).

Рассмотрены как позитивные, так и негативные мнения со стороны профессионального сообщества юристов и арбитражных управляющих относительно грядущих изменений.

**Ключевые слова:** банкротство, изменения в законодательство о банкротстве, арбитражный управляющий, процедура реструктуризации долга, изменение системы назначения арбитражного управляющего, балльная система арбитражных управляющих, изменение процедуры торгов в банкротстве, саморегулируемая организация арбитражных управляющих.

**Abstract.** In order to meet the modern expectations of the legal society, the bankruptcy mechanism requires qualitative reform. The adoption of amendments may generally expand the usual rules for conducting bankruptcy procedures. The Ministry of Economic Development of the Russian Federation has prepared a draft of large-scale changes to the entire institution of bankruptcy.

By making amendments to the Bankruptcy Law, the legislator promotes the expansion of legal tools to meet creditors' claims; the use of rehabilitation procedures — introduces the procedure of «debt restructuring»; the eradication of controlled bankruptcy proceedings by tightening the requirements for arbitration managers.

The author considers the main amendments to the Bankruptcy Law: the introduction of the «debt restructuring» procedure; the application of a point evaluation system to the arbitration manager to appoint him from the self-regulating organization of arbitration

managers to the bankruptcy case; the use of a system of Dutch auctions with floating pricing; improving the order of satisfaction of creditors' claims; changing the liability insurance system of the arbitration manager.

The author of the article paid special attention to the chronology of consideration of amendments to the Law on Insolvency (Bankruptcy).

Both positive and negative opinions from the professional community of lawyers and arbitration managers regarding the upcoming changes are considered.

**Key words:** bankruptcy, amendments to bankruptcy legislation, arbitration manager, debt restructuring procedure, change in the system of appointment of an arbitration manager, point system of arbitration managers, change in the bankruptcy bidding procedure, self-regulating organization of arbitration managers.

Перестройка рынка порождает и трансформацию правоотношений, связанных с проведением процедур несостоятельности. Расширяется круг лиц, участвующих в деле о банкротстве, со своими новыми правами и интересами. В целях соответствия современным ожиданиям и сформированным устоям правового общества механизм банкротства требует качественного реформирования.

Комплексное реформирование института банкротства означает формирование нового подхода к механизму разрешения финансового вопроса между должником и кредитором, а также трансформацию современного права России. Принятие поправок может в целом развернуть привычные правила проведения процедур банкротства, как совершенствуя механизм, так и ужесточая права и интересы участников дела о банкротстве.

Предлагая изменения Федеральный закон от 26.10.2002 № 127-ФЗ «О несостоятельности (банкротстве)»<sup>1</sup> (далее — Закон о банкротстве) законодателем закладываются следующие цели.

1. Расширение правового инструментария для максимального удовлетворения требований кредиторов
2. Акцент на применение реабилитационных процедур в отношении юридических лиц, поскольку в действующем

---

<sup>1</sup> Федеральный закон от 26.10.2002 № 127-ФЗ «О несостоятельности (банкротстве)». СПС «Консультант Плюс» [Электронный ресурс] — Режим доступа: [http://www.consultant.ru/document/cons\\_doc\\_LAW\\_39331/](http://www.consultant.ru/document/cons_doc_LAW_39331/) (дата обращения: 26.03.2023).

законодательстве процедура банкротства воспринимается должниками как способ уйти от исполнения обязательств перед кредиторами. Это означает редкое применение на практике реабилитационных процедур с целью восстановления платежеспособности должников. Также это поможет решить вопрос с затягиванием процедуры несостоятельности.

3. Искоренение подконтрольной процедуры банкротства со стороны кредиторов и должника посредством ужесточения требований к назначению арбитражных управляющих.

Проследим хронологию по рассмотрению поправок в Закон о несостоятельности (банкротстве).

Реформу банкротства обсуждают с весны 2020 года. В январе 2021 года Министерство экономического развития РФ подготовило проект масштабных изменений в Закон о несостоятельности (банкротстве). Проект Федерального закона № 1172553-7 «О внесении изменений в Федеральный закон «О несостоятельности (банкротстве)» и отдельные законодательные акты Российской Федерации» (далее — Законопроект)<sup>2</sup> был направлен в Торгово-промышленную палату, Российский союз промышленников и предпринимателей, а также в Общероссийскую общественную организацию «Деловая Россия». Представители профессионального сообщества выступили с критикой поправок.

Также в марте 2021 года Государственно-правовое управление Администрации Президента РФ (далее — ГПУ Администрации Президента РФ) отметило «низкую юридическую подготов-

---

<sup>2</sup> Проект Федерального закона № 1172553-7 «О внесении изменений в Федеральный закон «О несостоятельности (банкротстве)» и отдельные законодательные акты Российской Федерации». СОЗД ГАС «Законотворчество» [Электронный ресурс] — Режим доступа: [https://sozd.duma.gov.ru/bill/1172553-7?sortEventsByDate=datend\\_down](https://sozd.duma.gov.ru/bill/1172553-7?sortEventsByDate=datend_down) HYPERLINK «[https://sozd.duma.gov.ru/bill/1172553-7?sortEventsByDate=datend\\_down&sortEventsByNum=num\\_up](https://sozd.duma.gov.ru/bill/1172553-7?sortEventsByDate=datend_down&sortEventsByNum=num_up)» & HYPERLINK «[https://sozd.duma.gov.ru/bill/1172553-7?sortEventsByDate=datend\\_down&sortEventsByNum=num\\_up](https://sozd.duma.gov.ru/bill/1172553-7?sortEventsByDate=datend_down&sortEventsByNum=num_up)»sortEventsByNum=num\_up/ (дата обращения: 26.03.2023).

ку и неясность многих положений законопроекта» [4].

17 мая 2021 года, после внесения доработок по рекомендациям ГПУ Администрации Президента РФ, Проект Федерального закона № 1172553-7, комплексно реформирующий институт банкротства, был внесен в Государственную Думу.

7 июля 2021 года в ходе обсуждения поправок в Закон о несостоятельности (банкротстве) на втором Всероссийском совещании арбитражных управляющих было принято решение обратиться в органы власти с предложением отозвать Законопроект для его последующей доработки в соответствии с мнением арбитражных управляющих. Однако, безрезультатно.

Первое чтение Законопроекта планировалось на весеннюю сессию 2022 года, однако, на настоящее время Законопроект в первом чтении до сих пор не рассмотрен.

Политическая обстановка в стране и в мире сопутствовала введению моратория на возбуждение дел о банкротстве до 1 октября 2022 года. В связи с чем, рассмотрение вопроса о реформировании института банкротства в России было отложено до 1 октября.

По словам первого вице-премьера Андрея Белоусова к работе над реформой института банкротства возможно будет вернуться после адаптивования Законопроекта под «текущую экономическую ситуацию», учитывая анализ результатов временного моратория на банкротства [1].

Вместе с тем, как отмечает медиахолдинг РБК [2] причиной переноса срока рассмотрения вопроса реформирования института банкротства являются противоречия между Государственной Думой и Правительством РФ.

Так, депутаты Государственной Думы просят скорректировать следующие положения Законопроекта.

1. Исключение балльной системы оценки арбитражных управляющих из законопроекта и ее применение на процедуре банкротства физических лиц.
2. Наделение собрания кредиторов правом на смену арбитражного управляющего, назначенного посредством случайного выбора.
3. Исключение из законопроекта принудительного прекращения права залоговых кредиторов.

4. Лишение кредиторов по текущим платежам права голоса на собраниях кредиторов.

Ключевые предложения поправок  
в Закон о несостоятельности  
(банкротстве)

1. Введение новой процедуры банкротства — «реструктуризация долга», упразднив процедуры наблюдения, финансового оздоровления и внешнего управления. Предлагается оставить в процедуре несостоятельности только реабилитационную процедуру в виде реструктуризации долга и ликвидационную процедуру в виде конкурсного производства.
2. Саморегулируемая организация арбитражных управляющих (далее — СРО АУ) в целях назначения на процедуру выдвигает из своих членов кандидатуру арбитражного управляющего на основании его рейтинга по балльной системе результативности работы.
3. Использование в рамках проведения торгов по реализации имущества должника системы голландских аукционов с плавающим ценообразованием.
4. Совершенствование очередности удовлетворения требований кредиторов: введение возможности субординации требований кредиторов; признание обеспеченными залогом требований по обязательным платежам.
5. Принудительное прекращение прав залоговых кредиторов в случае, если кредитор не воспользовался возможностью оставить за собой предмет залога в течение месяца со дня объявления повторных торгов несостоявшимися.
6. Наделение кредиторов по текущим платежам права голоса на собраниях кредиторов.
7. Трансформация страхования ответственности арбитражного управляющего: многократное увеличение минимально допустимого размера компенсационного фонда СРО АУ и отмена предела выплат по одной ситуации.

Законопроект, безусловно, является предметом дискуссии со стороны профессионального сообщества юристов и арбитражных управляющих.

Львиная доля критики и негодования прихлалась на поправки относительно введения балльной системы оценки и назначения на процедуру банкротства арбитражного управляющего.

По прогнозам практиков балльная система оценки арбитражных управляющих приведет к бюрократизации в виде стремления арбитражных управляющих получить достаточное количество баллов чтобы быть назначенным на процедуру, забыв о реальном качестве своей работы [3].

В то время как наличие большого количества баллов еще вовсе не показывает объективные показатели работы арбитражного управляющего, поскольку баллы могут носить формальный и субъективный характер.

Кроме того, для арбитражного управляющего это будет означать уменьшение количества процедур банкротства, в которых управляющий может быть назначен.

Опасения также имеются и относительно прозрачности реализации полномочий СРО АУ по выбору кандидатуры арбитражного управляющего при назначении в конкретную процедуру и перераспределении баллов между своими членами, присвоении рейтинга.

Большую долю негатива у представителей юридического сообщества также вызвало и увеличение объема компенсационного фонда, поскольку в таком случае не каждый арбитражный управляющий сможет внести требуемую сумму. Что может означать искоренение арбитражных управляющих как класса.

Относительно введения единой реабилитационной процедуры банкротства юридическое сообщество настроено весьма лояльно, поскольку в таком случае процедура несостоятельности перестанет носить чисто ликвидационный характер. Также будет решен вопрос с затягиванием продолжительности процедуры банкротства, когда реабилитационные процедуры являются лишь промежуточным этапом.

Однако встает другой вопрос о готовности кредиторов должника к полноценной реабилитационной процедуре с большим временным ресурсом.

Поправки относительно субординации требований также приняты общественностью как следствие формирующейся судебной практики по данному вопросу, дополнительно защищая интересы кредиторов, не являющихся аффилированными лицами.

Подводя итог вышесказанному, миссия законодателя по реформированию законодательства о несостоятельности (банкротстве) в целом носит целесообразный и понятный характер, продиктованный актуальным состоянием экономики и бизнеса России.

Однако, важно не только видоизменить фактуру и процессы, происходящие в рамках процедур несостоятельности на протяжении многих лет, но и практически понимать как тот или иной новый инструментарий сможет правильно функционировать чтобы полностью удовлетворять интересы как должника, так и кредиторов, а также не ставить в жесткие рамки арбитражных управляющих.

### Список литературы

1. *Бойко А.* В правительстве вернулись к работе над реформой банкротства юрлиц. Деловая газета «Ведомости» 5.07.2022 [Электронный ресурс]. — Режим доступа: [.https://www.vedomosti.ru/economics/articles/2022/07/05/929818-pravitelstve-vernulis-bankrotstva](https://www.vedomosti.ru/economics/articles/2022/07/05/929818-pravitelstve-vernulis-bankrotstva) (дата обращения: 26.03.2023).
2. *Виноградова Е.* Власти решили отложить реформу корпоративного банкротства. Медиахолдинг «РБК». 5.04.2022 [Электронный ресурс]. — Режим доступа: <https://www.rbc.ru/economics/05/04/2022/624ad4049a7947e409e35705> (дата обращения: 26.03.2023).
3. *Павлова З.* Арбитражные управляющие выступили против правительственных поправок в Закон о банкротстве. Издание «Адвокатская газета». 15.07.2021 [Электронный ресурс]. — Режим доступа: <https://www.advgazeta.ru/diskussii/kompleksnoe-reformirovanie-instituta-bankrotstva/> (дата обращения: 26.03.2023).
4. *Павлова З.* Законопроект о реформировании института банкротства внесен в Думу. Издание «Адвокатская газета». 21.05.2021 [Электронный ресурс]. — Режим доступа: <https://www.advgazeta.ru/novosti/zakonoproekt-o-reformirovanii-instituta-bankrotstva-vnesen-v-dumu/> (дата обращения: 26.03.2023).



**ПРАКТИЧЕСКИЕ ПРОБЛЕМЫ  
НАСЛЕДОВАНИЯ ДОЛИ В УСТАВНОМ КАПИТАЛЕ  
ОБЩЕСТВА С ОГРАНИЧЕННОЙ ОТВЕТСТВЕННОСТЬЮ**

***Погребная А.А.***

магистрант,  
Московский государственный университет имени О.Е. Кутафина (МГЮА), Москва

***Долинская В.В.***

доктор юридических наук, профессор,  
профессор кафедры гражданского права,  
Московский государственный юридический университет  
имени О.Е. Кутафина (МГЮА), Москва  
профессор факультета современного права,  
Университет мировых цивилизаций им. В.В. Жириновского, Москва  
член Научно-консультативного совета при Верховном Суде РФ

**PRACTICAL PROBLEMS  
OF INHERITANCE OF A SHARE IN THE AUTHORIZED CAPITAL  
OF A LIMITED LIABILITY COMPANY**

***Pogrebnaia A.A.***

master's student,  
Moscow State University named after O.E. Kutafin (MGUA), Moscow  
E-mail: [gruzina-alex@mail.ru](mailto:gruzina-alex@mail.ru)

***Dolinskaya V.V.***

Doctor of Laws, Professor,  
Professor of the Civil Law Department,  
Kutafin Moscow State Law University (MSAL),  
Professor of the Faculty of Modern Law,  
V.V. Zhirinovskiy University of World Civilizations,  
Member of the Scientific Advisory Board of the Supreme Court  
of the Russian Federation  
E-mail: [civil-VVD@yandex.ru](mailto:civil-VVD@yandex.ru)

**Аннотация.** В настоящее время в практике существуют различные мнения, касающиеся наличия объема прав у наследников участника общества с ограниченной ответственностью. В данной работе рассматриваются актуальные вопросы, связанные с переходом в порядке наследования доли в обществах с ограниченной ответственностью. Автор обосновывает позицию о необходимости признания за наследниками прав на обжалование действий третьих лиц, нарушающих их права.

**Ключевые слова:** доля в уставном капитале общества с ограниченной ответственностью, оспаривание решений общего собрания участников, переход доли в порядке наследования, корпоративные права.

**Abstract.** Currently, there are different opinions in practice regarding the availability of the scope of rights of the heirs of a participant in a limited liability company. In this paper, topical issues related to the transition in the order of inheritance of shares in limited liability companies are considered. The author substantiates the position on the need to recognize the right of heirs to appeal against the actions of third parties violating their rights.

**Key words:** share in the authorized capital of a limited liability company, challenging decisions of the general meeting of participants, transfer of a share in the order of inheritance, corporate rights.

В данной статье рассматриваются проблемы, связанные с переходом в порядке наследования доли в Обществе с ограниченной ответственностью. Данный вопрос имеет большое практическое значение, так как ежедневно суды рассматривают данную категорию дел, придерживаясь определенного мнения, а доктрина, в свою очередь, рассматривая сходные вопросы склоняется к иному. Что это за вопросы и как следует их разрешать, рассмотрим в данной статье.

Законодательство содержит большой массив норм, регулирующих отношения, возникающие в порядке наследования. Во исполнение данных норм образовалась судебная, а также нотариальная практика. Однако однозначного решения некоторых вопросов, так и не сформировалось.

Действующее законодательство предусматривает возможность перехода доли в обществе с ограниченной ответственностью в порядке наследования.

В соответствии со ст. 1110 Гражданского кодекса Российской Федерации [3], при наследовании имущества умершего (наслед-

ство, наследственное имущество) переходит к другим лицам в порядке универсального правопреемства, то есть в неизменном виде, как единое целое и в один и тот же момент, если из правил Гражданского кодекса Российской Федерации не следует иное.

Понятие «универсальное правопреемство» и исключения из него раскрывают советские и современные ученые [9].

Одно из исключений касается наследования доли в уставном капитале общества с ограниченной ответственностью.

В соответствии со ст. 1176 Гражданского кодекса [3], в состав наследства участника общества с ограниченной ответственностью входит его доля.

Аналогичная норма содержится и в Федеральном законе «Об обществах с ограниченной ответственностью», в соответствии с которым переход доли осуществляется в порядке правопреемства [4].

Исходя из вышеназванных норм, становится непонятно, а что именно принимает наследник? Долю в уставном капитале общества или же все-таки права участника в этом обществе?

Прежде всего стоит отметить, что статус участника хозяйственного общества предоставляет лицам совокупность различных прав не только имущественного, например, право на получение части дивидендов организации, право на получение действительной стоимости доли в случае выхода участника из общества, но и неимущественного характера. К неимущественным относятся права, связанные с управлением организации, например, право на участие в общем собрании, контроль за финансовой деятельностью.

Стоит отметить, что управление организацией дело, требующие в том числе определенных личностных качеств лица. В силу этого законодательство устанавливает некоторые ограничения при переходе доли в порядке наследования.

В соответствии с п. 8 ст. 21 ФЗ «Об обществах с ограниченной ответственностью»: «Доли в уставном капитале общества переходят к наследникам граждан и к правопреемникам юридических лиц, являющихся участниками общества, если иное не предусмотрено уставом общества с ограниченной ответственностью. Уставом общества может быть предусмотрено, что пере-

ход доли в уставном капитале общества к наследникам и правопреемникам юридических лиц, являвшихся участниками общества, передача доли, принадлежавшей ликвидированному юридическому лицу, его учредителям (участникам), имеющим вещные права на его имущество или обязательственные права в отношении этого юридического лица, допускаются только с согласия остальных участников общества. Уставом общества может быть предусмотрен различный порядок получения согласия участников общества на переход доли или части доли в уставном капитале общества к третьим лицам в зависимости от оснований такого перехода» [4].

То есть законодатель предоставляет участникам возможность не включать наследников в число участников общества, а лишь выплатить им действительную стоимость доли.

На практике нередко возникают ситуации, что в период оформления наследственных прав на долю в обществе с ограниченной ответственностью, лица своими действиями, в частности принятыми решениями, приводят к уменьшению стоимости доли или и вовсе невозможности ее выплаты, то есть создают неблагоприятные последствия для потенциальных наследников.

В связи с этим возникает необходимость оспаривания сделок и решений органов управления еще в период оформления наследственных прав.

В литературе существует распространенная позиция, согласно которой по наследству могут переходить только имущественные права, а организационно — управленческие приобретаются ввиду того, что наследник вступил уже в общество. В связи с этим право на оспаривание решения общего собрания прекращается в связи со смертью участника общества.

Например, В.К. Андреев придерживается позиции, что «в случае смерти участника такой элемент сложного субъективного права, как участие в делах корпорации, отпадает и остается лишь действительная стоимость доли» [8, с. 247–253].

Судебная практика придерживается такого же подхода и в отношении общей совместной собственности супруга, так, например, Арбитражный суд Московского округа от 28 декабря 2016 года по делу № А40-19876/2016, пришел к выводу, что

супруга в случае раздела совместно нажитого имущества имеет право лишь на получение действительной стоимости доли, но не право быть участником общества с ограниченной ответственностью.

Иная позиция, чем оспаривание решения общего собрания участников общества сформировалось относительно требований о признании недействительными сделок общества.

Так, например, в Постановлении Постановления Пленума Верховного Суда РФ от 26.06.2018 № 27 «Об оспаривании крупных сделок и сделок, в совершении которых имеется заинтересованность» содержится положение, согласно которому не является основанием для отказа в удовлетворении иска тот факт, что участник, предъявивший иск от имени общества, на момент совершения сделки не был участником общества [6].

На мой взгляд, различные подходы к оспариванию решений, а также к признанию сделок недействительными нельзя признать справедливыми. Так как действия иных лиц до вступления наследников в права участника общества, могут повлечь за собой серьезные экономические потери как для общества, так и для самих наследников. В связи с чем в практике должен быть выработан определенный механизм, обеспечивающий некую превентивную функцию и позволяющий избежать нарушения прав.

При принятии решений, которыми нарушаются права наследников, первоначально носителями прав на их оспаривание, являются сами наследники. Такой позиции придерживается и судебная практика, так, например, Девятый арбитражный апелляционный суд в своем постановлении от 30 октября 2009 года по делу № 09АП-19142/2009-ГК, пришел к выводу, что решение внеочередного общего собрания участников, в котором обществу перешла доля наследников без учета их мнения и без их участия, является недействительным.

Проанализировав вышеуказанное дело, можно прийти к выводу, что суды отдают предпочтение нормам Гражданского кодекса, в соответствии с которым, принятое наследство признается принадлежащим наследнику со дня открытия наследства, а не с момента внесения соответствующей записи в Единый го-

сударственный реестр юридических лиц, как это закрепляет Федеральный закон «Об обществах с ограниченной ответственностью».

То есть, исходя из вышеуказанного судебного дела, потенциальный наследник не лишен права на оспаривание решений, до его вступления в качестве участника общества.

Некоторые суды приходят к выводу, что если наследник не был принят в общество с ограниченной ответственностью, когда иные участники отказали ему в этом, то неимущественные права (в том числе и оспаривание решений общего собрания участников) у них не возникают. Так как к наследникам могут переходить только имущественные права в порядке универсального правопреемства. Право членства в обществе является имущественным правом, но оно тесно связано с личностью наследодателя, в связи с чем в состав наследства не включается.

Однако в судебной практике существуют и иные решения, в соответствии с которыми наследники, не вошедшие в состав участников общества, оспорили решение общего собрания участников. Например, Третий арбитражный апелляционный суд в своем Постановлении от 18 января 2008 по делу № А33-10397/2009 года, признал недействительным решение, в соответствии с которым вся доля наследодателя еще до выдачи свидетельства о праве на наследство, была передана одному из наследников несмотря на то, что в наследственном деле он был не единственным претендентом к имуществу умершего. Суд признал такое решение недействительным.

Исходя из вышеизложенного, можно прийти к выводу, что позиции судов складываются неоднозначно в порядке оспаривания решений органов управления юридических лиц.

На мой взгляд, в законодательство необходимо внести определенные корректировки, позволяющие наследником беспрепятственно защищать свои права, в случае нарушения их прав, например, при недобросовестном поведении иных участников общества. Например, закрепить однозначную возможность подачи иска наследниками при оспаривании решений органов управления юридических лиц, если эти решения существенно снизили долю наследника или же привели к невозможности вы-

платы действительной стоимости доли. Наследники, не вступившие в права участника, не могут быть лишены прав на оспаривание актов, если для них это повлекло негативные последствия.

### Список литературы

1. Гражданский кодекс Российской Федерации (часть первая) от 30.11.1994 № 51-ФЗ // Российская газета. — 1994. — 8 декабря.
2. Гражданский кодекс Российской Федерации (часть вторая) от 26.01.1996 № 14-ФЗ // Российская газета. — 1996. — 6 февраля.
3. Гражданский кодекс Российской Федерации (часть третья) от 26.11.2001 № 146-ФЗ // Российская газета. — 2001. — 28 ноября.
4. Федеральный закон от 08.02.1998 № 14-ФЗ «Об обществах с ограниченной ответственностью» // Российская газета. — 1998. — 17 февраля.
5. Основы законодательства Российской Федерации о нотариате. утв. ВС РФ 11.02.1993 № 4462-1. Действ. в ред. от 02.07.2021, с изм. и доп., вступ. в силу с 29.12.2021 // Российская газета. — 1993. — 13 марта.
6. Постановления Пленума Верховного Суда РФ от 29.05.2012 № 9 «О судебной практике по делам о наследовании» // Российская газета. — 2012. — 6 июня.
7. Постановление Пленума Верховного Суда РФ от 26.06.2018 № 27 «Об оспаривании крупных сделок и сделок, в совершении которых имеется заинтересованность» // Российская газета. — 2018. — 6 июля.
8. Андреев В.К. Наследование — не универсальное правопреемство, а общий оборот гражданских прав / В.К. Андреев // Юридическая судьба бизнеса при расторжении брака и наследовании: Монография / отв. ред. И.В. Ершова, А.Н. Левушкин. — М.: Проспект, 2020. — С. 247–253.
9. Долинская В.В. Наследственное право Российской Федерации / В.В. Долинская. — М.: Приор, 2002.

**ОБ ОСВОБОЖДЕНИИ  
ОТ ГРАЖДАНСКО-ПРАВОВОЙ ОТВЕТСТВЕННОСТИ  
ВСЛЕДСТВИЕ НАСТУПЛЕНИЯ  
ОБСТОЯТЕЛЬСТВ НЕПРЕОДОЛИМОЙ СИЛЫ**

***Тихонов Б.В.***

адвокат,

Воронежская областная коллегия адвокатов, Воронеж

**ON EXEMPTION FROM CIVIL LIABILITY DUE  
TO THE OCCURRENCE OF FORCE MAJEURE CIRCUMSTANCES**

***Tikhonov B.V.***

lawyer,

voronezh regional bar association, Voronezh

E-mail: boris.tixonov@mail.ru

**Аннотация.** В современном гражданском законодательстве Российской Федерации, в разделе третьем общей части ГК РФ изложена совокупность правовых норм, образующих подотрасль гражданского права под названием «обязательственное право». В обязательственном праве регулируются взаимоотношения сторон по исполнению тех или иных обязательств, вытекающих как из договорных, так и внедоговорных отношений. В Гражданском кодексе РФ четко указано в каких случаях происходит нарушение обязательства и наступает гражданско-правовая ответственность. Но всегда ли за нарушение обязательств ответственность наступает императивно? Всегда ли нарушение обязательств одной стороны пред другой происходит виновно или же есть исключения из правил? В настоящей статье рассматриваются случаи, исключающие гражданско-правовую ответственность вследствие наступления обстоятельств непреодолимой силы. В настоящем исследовании рассматривается совокупность правовых норм, регулирующих механизм освобождения от ответственности как по закону, так и по договору, толкования норм права высшими судами, изложенными в пленумах и обзорах судебной практики, а также актах органов исполнительной власти. Отдельно рассматриваются диспозитивные нормы права, которые необходимо учитывать в договорных вза-



имоотношениях сторон. Вследствие наступивших чрезвычайных обстоятельств в РФ в 2020 и 2022 году издавались постановления правительства РФ, регулирующие вопросы освобождения от гражданско-правовой ответственности, это впоследствии повлекло очень разнообразную судебную практику, где из-за пробелов в законе судьи, при вынесении решений вынуждены были руководствоваться внутренним убеждением. Но у всех людей внутреннее убеждение может быть разным, поэтому в исследовании предлагается уточнить некоторые нормы гражданского законодательства, регулирующие освобождение от ответственности при наступлении обстоятельств непреодолимой силы.

**Ключевые слова:** форс-мажор, обстоятельства, договор, освобождение от ответственности, закон, договорное право, обязательственное право.

**Abstract.** In the modern civil legislation of the Russian Federation, section three of the general part of the civil code of the Russian Federation sets out a set of legal norms that form a sub-branch of civil law called «law of obligations». The law of obligations regulates the relationship of the parties to fulfill certain obligations arising from both contractual and non-contractual relations. The civil code of the Russian Federation clearly states in which cases there is a violation of the obligation and civil liability occurs. But is responsibility always imperative for the violation of obligations? Does the violation of obligations of one party to the other always occur culpably, or are there exceptions to the rules? This article discusses cases that exclude civil liability due to the occurrence of force majeure circumstances. This study examines the totality of legal norms regulating the mechanism of exemption from liability both by law and by contract, the interpretation of the norms of law by the higher courts set out in plenums and reviews of judicial practice, as well as acts of executive authorities. dispositive rules of law are considered separately, which must be taken into account in the contractual relationship of the parties. As a result of the emergency circumstances that occurred in the Russian Federation in 2020 and 2022, resolutions of the government of the Russian Federation regulating the issues of exemption from civil liability were issued, this subsequently led to a very diverse judicial practice, where, due to gaps in the law, judges were forced to be guided by internal conviction when making decisions. But all people's inner beliefs may be different, so the study suggests clarifying some of the norms of civil legislation governing the exemption from liability in the event of an incident.

**Keywords:** force majeure, circumstances, contract, exemption from liability, law, contract law, law of obligations.

Гражданское законодательство Российской Федерации охватывает множество подотраслей, одной из которых является

ся обязательственное право. Данный свод правил, входящий в вышеуказанную подотрасль, регулирует права и обязанности между отдельными категориями лиц. Под гражданскими правами и обязанностями в юридической науке понимаются те права и обязанности, которые вытекают из норм гражданского права, из гражданского законодательства [6]. Обязательство возникает в тот момент, когда сторона гражданско-правовых отношений обязана совершить определенное действие или наоборот отказаться от их совершения [7]. Соответственно, в тот момент, когда на сторону-должника возложена какая-либо обязанность, то стороне-кредитору законом предоставляется право требовать исполнения обязательств, возложенных на должника. Эти обязательства могут вытекать как из договорных отношений, так и внедоговорных. Если же должник по какой-то причине не исполняет свои обязательства, то кредитор имеет право привлечь должника к гражданско-правовой ответственности. О.А. Красавчиков полагал, что «сущность гражданско-правовой ответственности кратко может быть определена как установленная законом неотвратимая негативная реакция государства на гражданское правонарушение, выражающаяся в лишении определенных гражданских прав или возложении внеэквивалентных обязанностей имущественного характера» [3]. В то же время О.С. Иоффе утверждал, что «гражданско-правовая ответственность есть санкция за правонарушение, вызывающая для правонарушителя отрицательные последствия в виде лишения субъективных гражданских прав либо возложения новых или дополнительных гражданско-правовых обязанностей» [5]. Но всегда ли ответственность наступает императивно для должника или же в законодательстве есть исключения, когда неисполнение взятых должником на себя обязательств происходят не по его вине. А если виновность в действиях должника отсутствует, то это является основанием для освобождения от мер гражданско-правовой ответственности.

Таким основанием бесспорно является понятие, известное еще со времен Древнего Рима, непреодолимая сила. Римские юристы в своих трудах четко различали такие понятия как *casus a nullo praestantur*, т.е. за случай никто не отвечает. В римском

праве проводилось различие простого случая от *casus maior* — *vis maior*, т.е. от непреодолимой силы, которой дано определение, как случаю, которому невозможно противостоять — *casus cui resisti non potest*. В виде примеров приводились: землетрясение, оползень земли, обвал, кораблекрушение, нападение разбойников, пиратов, военные действия и т.д. Еще тогда справедливо было отмечено, что все случаи непреодолимой силы носят индивидуальный характер и перечень их не может носить закрытый характер.

Категория непреодолимой силы занимает особое место в современной гражданско-правовой системе Российской Федерации, ведь если обстоятельства, повлекшие нарушение каких-либо обязательств, будут признаны непреодолимой силой, то это послужит основанием для прекращения обязательств. Одной из особенностей событий, относящихся к категории непреодолимая сила, является факт обязательного признания их таковыми в судебном порядке, что отличает их от вины, признание которой не требуется. В Гражданском кодексе Российской Федерации ч. 3 ст. 401 закреплено, что под непреодолимой силой принято понимать чрезвычайное и непредотвратимое при определенных условиях обстоятельство. Другими словами, это те обстоятельства, которые невозможно было предотвратить при должной внимательности и осмотрительности. В ГК РФ так же, как и в римском праве, нет четкого критерия обстоятельств, которые можно отнести к обстоятельствам непреодолимой силы. Напрямую оно не закреплено и в нормах международного частного права. Хотя понятие непреодолимая сила также закреплено в Конвенции о договорах международной купли-продажи товаров от 11 апреля 1980 г. В пункте 1 статьи 79 Конвенции указано: «Сторона не несет ответственности за неисполнение любого из своих обязательств, если докажет, что оно было вызвано препятствием вне ее контроля и что от нее нельзя было разумно ожидать принятия это го препятствия в расчет при заключении договора либо избежания или преодоления этого препятствия или его последствий».

Наличие легального определения указанного понятия качественно отличает российское гражданское законодательство от

гражданского законодательства ряда стран, не закрепивших его в своих нормативных текстах. Так, нет этого понятия во Французском гражданском кодексе (ст. 1148), отсутствует оно и в Германском гражданском уложении (§ 206, § 651 j Abs. 1, § 676 b Abs. 4, § 701 Abs. 3), Германском торговом уложении (§ 734) [2]. В английском праве даже сама возможность освобождения сторон договора от его исполнения длительное время не признавалась. Хотя нормами английского права предусматривалась возможность диспозитивного указания, что в договоре могут быть предусмотрены условия, освобождающие от исполнения или ограничивающие ответственность [1].

Если же обратиться к отечественной судебной практике, то можно увидеть, что отнесение события к категории непреодолимой силы происходит по усмотрению суда, который делает выводы из своего внутреннего убеждения при этом опираясь на нормы действующего законодательства. Если обязательства вытекают из договора, то на мой взгляд, чтобы избежать судебных разбирательств, необходимо максимально подробно определять условия договора исходя из принципа свободы договора. Возьмем пример из правоотношений сторон по договору аренды. Пределы обязательств арендодателя указаны в ст. 611–612 ГК РФ. Из приведенных правовых норм мы видим, что в нашем ГК модель, где арендодатель должен обеспечивать спокойное владение и пользование арендатора в отличие от западных ГК, где это четко урегулировано, не предусмотрена [2]. Как быть в этой ситуации? Чтобы ликвидировать пробел в законе, сторонам на мой взгляд нужно указывать в договоре на цель использования. В качестве примера возьмем аренду торгового помещения в ТЦ, где очевидно вытекает что арендодатель обязан обеспечить открытость ТЦ, поскольку это подразумевается. Такая гарантия подразумевается во многих странах континентальной правовой системы и речь здесь идет о восполнении договора подразумеваемыми обстоятельствами. Но подразумеваемые обстоятельства могут быть интерпретированы и сторонами и в случае спора судом совершенно по-разному. Например в случае возникновения внешних факторов, которые могут помешать арендатору использовать недвижимость по назначению. Если к

примеру выдано предписание МЧС О закрытии ТЦ арендодателя из-за нарушений норм пожарной охраны, соответственно арендатор не может заниматься своей деятельностью в арендуемом помещении и вероятнее всего несет убытки. Согласно правовому обычаю это входит в зону риска арендодателя, даже если предписание было оспорено в судебном порядке и отменено. Данная ситуация в случае доведения до суда будет рассматриваться индивидуально исходя из внутреннего убеждения судьи, хотя в принципе для арендодателя при всей его осмотрительности невозможно предусмотреть факта незаконного предписания о закрытии ТЦ. Другой пример из тех же правоотношений между арендатором и арендодателем, подразумевается, что текущий и капитальный ремонт помещений и взаимодействие с коммунальными службами лежит на арендодателе, но в коммунальном оборудовании при его повреждении был обнаружен скрытый дефект, о котором стороны не могли знать. Такое обстоятельство также необходимо признавать в качестве обстоятельства непреодолимой силы в случае если арендатор понес убытки. На мой взгляд, самым правильным способом освобождения арендодателя от возможной гражданско-правовой ответственности является учитывание этого обстоятельства в договоре и распределение обязанностей сторонами по текущему и капитальному ремонту исходя из свободы договора [4].

Какие риски арендодателя не входят в рамки подразумеваемых гарантий и наступление неблагоприятных обстоятельств не повлечет для арендодателя ответственности и будут признаны непреодолимой силы безусловно. Таких обстоятельств несколько:

- всеобщие карантинные запреты на работу кинотеатров, ресторанов и т.д., если арендодатель сдал объект под эти цели;
- введение законодательных ограничений на использование тех или иных целей;
- изменение властями планировки дорожного движения, затрудняющее проезд к зданию;
- открытие напротив помещения, сданного в аренду, другим собственником помещения для иных целей, противоречащих целям сдачи первого помещения (дискотеки и т.д.).

Кредитор же исходя из того из каких взаимоотношений у должника появилось обязательство может потребовать возмещения убытков (ст. 393 ГК РФ), потребовать снижения арендной платы (в случае правоотношений, вытекающих из договора аренды), потребовать возмещения своих расходов на устранение дефектов (например неполученные доходы от магазина, если эти обстоятельства не является непреодолимой силой) и т.д. [8].

В Постановлении Пленума ВС РФ № 7 от 24.03.2016 «О применении судами некоторых положений Гражданского кодекса Российской Федерации об ответственности за нарушение обязательств разъяснено что по общему правилу стороны обязательства вправе по своему усмотрению ограничить ответственность должника (пункт 4 статьи 421 ГК РФ). Согласно статье 401 ГК РФ, для того чтобы ситуация считалась форс-мажорной, она должна быть необычной и неизбежной при данных условиях. Требование исключительности подразумевает исключительный характер рассматриваемой ситуации, которая не является обычной для возникновения при определенных условиях. Если иное не предусмотрено законом, ситуация считается непредотвратимой, если наступления этой ситуации или ее последствий не мог избежать участник гражданского оборота, осуществляющий ту же деятельность, что и должник [6]. Обстоятельства, которые возникают в зависимости от намерений или поведения сторон обязательства, например, отсутствие необходимых средств у должника, нарушение обязанностей деловым партнером или деликтное поведение агента, не считаются непреодолимой силой. Наступление непреодолимой силы само по себе не прекращает обязательства должника, если исполнение все еще возможно после их прекращения. Кредитор не лишается права отказаться от договора, если вследствие наступления обстоятельств непреодолимой силы, он утратил интерес к договору. Вместе с тем пленум указывает, что должник обязан принять все разумные меры для уменьшения ущерба, причиненного кредитором обстоятельством непреодолимой силы, в том числе уведомить кредитора о возникновении такого обстоятельства, а в случае неисполнения этой обязанности — возместить кредитором причиненные этим убытки (пункт 3 статьи 307, пункт 1 статьи 393 ГК РФ) [4].

Суды, при рассмотрении данной категории споров часто формально подходят к рассмотрению ситуации, что впоследствии приводит к отменам судебных актов вышестоящими инстанциями. Так, Арбитражным судом С г. Москвы было вынесено решение об удовлетворении требований по делу о взыскании материального ущерба вследствие пожара, вышестоящие инстанции данное решение поддержали. Однако, ВАС РФ отменяя судебные акты нижестоящих судов разъяснил, что под чрезвычайностью следует понимать исключительность ситуации, то есть выход за пределы «нормальности», чего не было исследовано судами нижестоящих инстанций и привело к неправильному применению норм материального права. Верховный Суд РФ в своих многочисленных определениях указывает что погодные условия (резкое похолодание, снегопад, приведшие к задержке доставки товара в установленный договором срок) могут быть признаны обстоятельствами непреодолимой силы, однако судам следует учитывать особенности местности конкретного региона, поскольку наступление вышеописываемых погодных условий для одного региона могут носить чрезвычайный характер и не могут предвидеться, а для другого региона данные обстоятельства с учетом особенности местности не являются исключительными, а нарушение условий договора является лишь следствием неосмотрительности должника.

В 2022 году было издано Постановление Правительства РФ от 28.03.2022 N 497 «О введении моратория на возбуждение дел о банкротстве по заявлениям, подаваемым кредиторами», в настоящий момент отмененного. Издание данного акта носило временный и чрезвычайный характер. Согласно вышеназванному постановлению от ответственности за нарушение обязательств в виде штрафных санкций освобождались все физические и юридические лица на период с 01.04.2022 по 01.10.2022. На мой взгляд действие данного постановления не привело к защите должников от ответственности в полной мере, поскольку действие данного постановления привело к тому, что из-за множества пробелов было непонятно возможно ли привлечь должника к гражданско-правовой ответственности, если обязательства у него возникли после 01.04.2022? Письмом Министерства

финансов РФ № 03-02-07/76062 от 04.08.2022 разъяснено, что если обязательства образовались после 01.04.2022, то последствия моратория на них не распространяются. Такие обязательства исходя из письма Минфин РФ являются текущими платежами. На мой взгляд, в связи с неоднократным изданием подобных мораториев ст.401 ГК РФ необходимо дополнить нормой о всеобщих законодательных ограничениях (мораториях, запретах) с разъяснением периодов возникновения начала обязательств и наличия или отсутствия ответственности при возникновении этих обязательств у должника.

### Список литературы

1. *Осаке К.* Свобода договора в англо-американском праве: понятие, сущность и ограничения // Журнал российского права. — 2006. — № 7. — С. 86–87.
2. *Залесский В.В.* Германское право. Ч. 1: Гражданское уложение / пер. с нем. — М., 1996. — С. 80.
3. *Красавчиков О.А.* Гражданско-правовая ответственность. Советское гражданское право. — М.: Высшая школа — С. 53–56.
4. *Кузнецов Н.В.* Меры гражданско-правовой ответственности: автореф. дис. ... канд. юрид. наук. — 2001. — 18 с.
5. *Иоффе О.С.* Обязательственное право. — М.: Юридическая литература, 1975.
6. *Витрянский В.В.* Ответственность за нарушение договорного обязательства. Договорное право. Общие положения. — 1998. — 702 с.
7. *Грибанов В.П.* Ответственность за нарушение гражданских прав и обязанностей. — 1970. — 92 с.
8. *Коршунова Н.В.* Обстоятельства освобождающие от ответственности за нарушение договора: автореф. дис. ... канд. юрид. наук. — 2007. — 20 с.





*Научное издание*

**РОССИЯ И МИР:  
РАЗВИТИЕ ЦИВИЛИЗАЦИЙ.  
НАУЧНОЕ НАСЛЕДИЕ И ВЗГЛЯДЫ В.В. ЖИРИНОВСКОГО  
НА ФОРМИРУЮЩИЙСЯ МИРОПОРЯДОК**

*Материалы*

*XIII международной научно-практической конференции  
(13–14 апреля 2023 года)*

*Сборник статей*

Компьютерная верстка и дизайн — *И.С. Надворский*

Подписано в печать 27.07.2023. Формат 60×90/16.

Гарнитура SchoolBookAC. Усл. печ. л. 37,25.

Тираж 500 экз. (1-й завод 30 экз.)

Автономная некоммерческая организация высшего образования  
«Университет мировых цивилизаций имени В.В. Жириновского»

119049, г. Москва, Ленинский проспект, д. 1/2, корп. 1

Тел.: +7 (499) 261-11-26

[www.imc-i.ru](http://www.imc-i.ru); [www.imc-ph.ru](http://www.imc-ph.ru)

Отпечатано ООО «ТОМИК»

115477, г. Москва, ул. Кантемировская, д. 60, помещ. 2 этаж 3



