



**Университет
Мировых
Цивилизаций**
ИМЕНИ В.В. ЖИРИНОВСКОГО

ISSN 2949-4788

ВЕСТНИК

УНИВЕРСИТЕТА

МИРОВЫХ ЦИВИЛИЗАЦИЙ

Том 15 № 2 (43) 2024

Москва
2024

ВЕСТНИК УНИВЕРСИТЕТА МИРОВЫХ ЦИВИЛИЗАЦИЙ

Том 15 № 2 (43) 2024

Научный журнал

Председатель редакционного совета

Слуцкий Леонид Эдуардович,

доктор экономических наук,
Председатель Либерально-демократической партии России,
глава фракции ЛДПР в Государственной Думе,
председатель Комитета по международным делам
Государственной Думы Федерального Собрания Российской Федерации,
Председатель Правления Международного общественного фонда «Российский фонд мира»

Заместитель

председателя редакционного совета

Слоботчиков Олег Николаевич,

кандидат политических наук, профессор,
ректор Университета мировых цивилизаций имени В.В. Жириновского, г. Москва

Редакционный совет:

Алиев Тигран Тигранович,

доктор юридических наук, профессор,
почетный адвокат России,
Университет мировых цивилизаций
имени В.В. Жириновского, г. Москва

Артеменков Михаил Николаевич,

кандидат исторических наук, доцент, ректор
Смоленского государственного университета,
заведующий кафедрой теории
и истории государства и права

Волох Владимир Александрович,

доктор политических наук, профессор,
Государственный университет управления,
г. Москва

Глушко Алексей Николаевич,

доктор психологических наук, профессор,
Заслуженный врач РФ,
Университет мировых цивилизаций
имени В.В. Жириновского, г. Москва

Кирсанов Константин Александрович,

доктор экономических наук, профессор,
Университет мировых цивилизаций
имени В.В. Жириновского, г. Москва

Костина Анна Владимировна,

доктор философских наук, доктор культурологии,
профессор, проректор по научной работе,
директор Института фундаментальных
и прикладных исследований,
Московский гуманитарный университет

Кузнецов Вадим Федорович,

доктор политических наук, профессор,
Университет мировых цивилизаций
имени В.В. Жириновского, г. Москва

Курдюмов Александр Борисович,

кандидат экономических наук, доцент,
член Центральной избирательной комиссии
Российской Федерации

Чичулин Николай Александрович,

доктор политических наук, профессор,
Университет мировых цивилизаций
имени В.В. Жириновского, г. Москва

Шатохин Михаил Викторович,

доктор экономических наук, профессор,
Финансовый университет при Правительстве РФ,
г. Москва

ВЕСТНИК УНИВЕРСИТЕТА МИРОВЫХ ЦИВИЛИЗАЦИЙ

Том 15 № 2 (43) 2024

Научный журнал

Редакционная коллегия

Главный редактор

Слоботчиков Олег Николаевич,
кандидат политических наук, профессор,
Университет мировых цивилизаций
имени В.В. Жириновского, г. Москва

Заместитель главного редактора

Чичулин Николай Александрович,
доктор политических наук, профессор,
Университет мировых цивилизаций
имени В.В. Жириновского, г. Москва

Брега Александр Васильевич,

доктор политических наук, профессор,
Финансовый университет при Правительстве РФ

Векленко Василий Иванович

доктор экономических наук, доцент,
Курский государственный аграрный университет
имени И.И. Иванова, г. Курск

Волох Владимир Александрович,

доктор политических наук, профессор,
Государственный университет управления, г. Москва

Герасимов Владимир Иванович,

кандидат филологических наук,
Университет мировых цивилизаций
имени В.В. Жириновского, г. Москва

Жахов Николай Владимирович,

доктор экономических наук, доцент,
Юго-Западный государственный университет

Жиляков Дмитрий Иванович,

Доктор экономических наук, доцент, профессор,
Курский государственный аграрный университет
имени И.И. Иванова, г. Курск

Кирсанов Константин Александрович,

доктор экономических наук, профессор,
Университет мировых цивилизаций
имени В.В. Жириновского, г. Москва

Датченко Ирина Валентиновна,

доктор экономических наук, доцент,
Российский новый университет

Расторгуев Сергей Викторович,

доктор политических наук, профессор,
Финансовый университет при Правительстве РФ

Сидоренко Ольга Викторовна

доктор экономических наук, доцент,
Орловский государственный аграрный университет
имени Н.В. Парахина, г. Орел

Слатинов Владимир Борисович,

доктор политических наук, доцент,
Курский государственный университет г. Курск

Толстых Татьяна Олеговна,

доктор экономических наук, профессор,
Национальный исследовательский технологический
университет «Московский институт стали и сплавов»

Периодичность выхода — 4 номера в год.

Издается с 2010 года.

Научный периодический журнал «Вестник Университета мировых цивилизаций» публикует статьи по следующим научным специальностям:

5.2.3. Региональная и отраслевая экономика

5.5.2. Политические институты, процессы, технологии

5.5.4. Международные отношения

Учредитель и издатель журнала — Автономная некоммерческая организация высшего образования «Университет мировых цивилизаций имени В.В. Жириновского».

Журнал зарегистрирован Федеральной службой по надзору в сфере массовых коммуникаций.

Свидетельство о регистрации СМИ ПИ № ФС77-85803 от 04 сентября 2023 г.

Подписку на журнал «Вестник Университета мировых цивилизаций», можно оформить:

— в любом почтовом отделении Российской Федерации, в электронном каталоге «Почта России» или на сайте: <https://podpiska.pochta.ru/>. Подписной индекс— ПМ973;

— на сайте «Объединенного каталога «Пресса России»: www.ppressa-rf.ru. Подписной индекс— 10591.

Журнал включен в базу РИНЦ
(Российский индекс научного цитирования)
www.elibrary.ru

Научные статьи, публикуемые в журнале, подлежат обязательному рецензированию.

Авторы опубликованных материалов несут полную ответственность за подбор и точность приведенных фактов, собственных имен, цитат, статистических данных и иных сведений.

Мнение редакции может не совпадать с мнением авторов статей. При перепечатке материалов и использовании их в любой форме, в том числе и в электронных СМИ, ссылка на журнал «Вестник Университета мировых цивилизаций» обязательна.

Журнал рассчитан на профессиональных исследователей, аналитиков, практиков в области международных отношений, политических процессов и технологий, экономики и управления народным хозяйством, а также на широкий круг читателей, интересующихся российской и зарубежной внешней политикой, экономическими науками.

Адрес редакции:

119049, г. Москва, Ленинский проспект, д. 1/2, корп. 1.

Контактный телефон: +7 (495) 632-17-60

E-mail: izdimc@mail.ru <http://imc-j.ru/>

© АНО ВО «УМЦ», 2024

СОДЕРЖАНИЕ

CONTENT

ПОЛИТИЧЕСКИЕ НАУКИ

POLITICAL SCIENCE

Журавлёв В.Е., Рабаданов И.Р.

О методологических и практических аспектах безопасности и антитеррористической политики 6

Zhuravlev V.E., Rabadanov I.R.

On methodological and practical aspects of security and anti-terrorism policy 6

Звонарёва Л.У., Звонарёв О.В.

Интервенция на Русском Севере в 1920 году как столкновение цивилизаций (на материале исторического романа П.Г. Кренёва «Расшумелось Белое море»)15

Zvonareva L.U., Zvonarev O.V.

The 1920 intervention in the Russian North as clash of civilizations (based on the analysis of Pavel Krenov's historical novel "Stormy the White Sea did become") ...15

Лабетская Е.О.

Циркумпольный фронт гибридной войны коллективного Запада против РФ (цивилизационный аспект)22

Labetskaya E.O.

Circumpolar Front of the Hybrid War of the Collective West against the Russian Federation (Civilizational Aspect).....22

Левчик Д.А.

Формирование имиджа управляющих компаний местными СМИ: декларируемые и реальные задачи....30

Levchik D.A.

Formation of the image of local media management companies: declared and real tasks30

Маслюк Д.С.

Политическая система Японии: культурологический аспект36

Masluk D.S.

The political system of Japan: cultural aspect36

Элез А.Й.

К вопросу о колониальном прошлом Африки как факторе политики РФ ...41

Elez A.J.

On the issue of Africa's colonial past as a factor in Russian politics41

ЭКОНОМИЧЕСКИЕ НАУКИ

ECONOMIC SCIENCES

Агеев А.И., Григорьев В.В., Логинов Е.Л., Шкута А.А.

Специальные операции как инструмент политического и экономического оперирования в мировой экономике: советский опыт и современный период51

Ageev A.I., Grigoriev V.V., Loginov E.L., Shkuta A.A.

Special operations as a tool for political and economic operations in the global economy: Soviet experience and analogies of the modern period51

Антропова Т.Г., Саакян А.А.

Современное состояние и перспективы российско-японских экономических отношений61

Antropova T.G., Sahakyan A.A.

Current state and prospects of Russian-Japanese economic relations61

| | | | |
|--|--|-----|-----|
| Булавина М.А., Новосельский С.О., Измestiev Д.М. Организационно-экономический механизм управления бизнес-процесса- ми производства металлоконструкций в условиях кризиса..... | Bulavina M.A., Novoselsky S.O., Izmestiev D.M. Organizational and economic mechanism for managing business processes in the production of metal structures in crisis conditions..... | 68 | 68 |
| Журавель В.П., Тимошенко Д.С. Проблемы развития Российской Арктики в 2023 году в решениях федеральных органов исполнительной и законодательной власти..... | Zhuravel V.P., Timoshenko D.S. The Arctic problems and development in 2023: executive and legislative policy of the Russian Federation | 75 | 75 |
| Ищенко М.М., Молкоедов Р.А. Влияние процесса цифровизации региональных органов исполнительной власти на бизнес-процессы..... | Ishchenko M.M., Molkoedov R.A. The impact of digitalization of regional executive authorities on business processes | 86 | 86 |
| Мунтиян В.И. Обеспечение экономического суверенитета и независимости России в условиях современности | Muntiyani V.I. Ensuring Russia's economic sovereignty and independence in modern conditions..... | 92 | 92 |
| Николаев О.В., Жураховский А.С., Литвина Н.И. Управление трудовой миграцией: экономические и цивилизационные аспекты | Nikolaev O.V., Zhurakhovsky A.S., Litvina N.I. Labor migration management: economic and civilizational aspects | 100 | 100 |
| Новосельский С.О., Попова С.А., Шапиро А.А. Работа с отзывами как инструмент управления клиентской активностью и достижения коммерческого успеха | Novoselsky S.O., Popova S.A., Shapiro A.A. Working with reviews as a tool for managing client activity and achieving commercial success | 105 | 105 |
| Рязанов А.А. Расширение мер государственной поддержки электронной промышленно- сти как ключевое направление совершенствования промышленной политики РФ в условиях внешнего санкционного давления на данную отрасль | Ryazanov A.A. Expansion of state support measures for the electronic industry as a key direction for improving the industrial policy of the Russian Federation in the context of external sanctions pressure on this industry | 112 | 112 |
| К сведению авторов | Notice to the authors | 119 | 119 |

DOI 10.24412/2587-6236-2024-243-6-14
УДК 321; 327

В.Е. Журавлёв

кандидат социологических наук, доцент
Московский международный университет, Москва

И.Р. Рабаданов

политолог,
эксперт Комитета Совета Федерации по обороне и безопасности,
Комитет Совета Федерации Федерального Собрания Российской Федерации
по обороне и безопасности, Москва

О МЕТОДОЛОГИЧЕСКИХ И ПРАКТИЧЕСКИХ АСПЕКТАХ БЕЗОПАСНОСТИ И АНТИТЕРРОРИСТИЧЕСКОЙ ПОЛИТИКИ¹

V.E. Zhuravlev

PhD in Social Science, Associate Professor,
Moscow International University, Moscow
E-mail: proektru1@yandex.ru

I.R. Rabadanov

political scientist,
expert of the Federation Council Committee on Defense and Security,
Committee of the Federation Council of the Federal Assembly of the Russian Federation
on Defense and Security, Moscow
E-mail: diplomatica2020@mail.ru

ON METHODOLOGICAL AND PRACTICAL ASPECTS OF SECURITY AND ANTI-TERRORISM POLICY

Аннотация. В статье рассматриваются методологические и практические аспекты обеспечения безопасности и антитеррористической политики. По мнению авторов, методологические основы обеспечения безопасности и антитеррористической политики имеют, прежде всего, философское и аксиологическое (моральное) основание. На основе анализа фактов и документов констатируется, что в современном мире наблюдается рост конфликтности. В качестве инструмента борьбы участники конфликтов используют террористические организации, применяют террористические методы. Россия, как государство-цивилизация, играет ключевую роль в борьбе с терроризмом на международном уровне. В исследовании отмечается, что внутри страны антитеррористическая политика должна быть направлена на укрепление доверия между государством и гражданами. На международном уровне антитеррористическая политика должна быть направлена на усиление международного сотрудничества и координации действий в борьбе с терроризмом. Повышение эффективности антитеррористической политики предполагает дальнейшее развитие и совершенствование нормативно-правовой базы в этой сфере, усиление международного сотрудничества, а также разработку и внедрение новых стратегий и методов борьбы с терроризмом, при этом новые стратегии и технологии не должны нарушать основные принципы демократии и права человека.

Ключевые слова: философия, безопасность, терроризм, антитеррористическая политика, международное сотрудничество.

Abstract. The article discusses methodological and practical aspects of security and anti-terrorism policy. According to the authors, the methodological foundations of security and anti-terrorist policy have, first of all, a philosophical and axiological (moral) basis. Based on the analysis of facts and documents, it is stated that there is an increase in conflict in the modern world. Conflict participants use terrorist organizations and use terrorist methods as a tool of struggle. Russia, as a civilizational State, plays

¹ Упомянутые в данном материале организации ИГИЛ (Исламское государство) и «ИГИЛ-Хорасан» («Виляят Хорасан»), признаны террористическими и запрещены на территории РФ.

a key role in the fight against terrorism at the international level. The study notes that within the country, anti-terrorism policy should be aimed at strengthening trust between the state and citizens. At the international level, anti-terrorism policy should be aimed at strengthening international cooperation and coordination of actions in the fight against terrorism. Improving the effectiveness of anti-terrorism policy implies further development and improvement of the regulatory framework in this area, strengthening international cooperation, as well as the development and implementation of new strategies and methods to combat terrorism, while new strategies and technologies should not violate the basic principles of democracy and human rights.

Key words: philosophy, security, terrorism, anti-terrorist policy, international cooperation.

Методологические основы обеспечения безопасности и антитеррористической политики имеют прежде всего философское основание. Философия, исследуя политические процессы выходит на уровень идеального, который превосходит по степени абстракции эмпирический научный метод. Философию в предельном значении интересует, выражаясь языком Г. Гегеля, поиск абсолютной истины или подлинного знания, имеющего вневременной сущностный характер [6]. И хотя научное познание на пути опыта и рационализации достигло невиданных ранее успехов в области технического контроля над природой, важно отметить, что самые совершенные компьютерные технологии не позволяют создавать математические модели, исчерпывающе объясняющие политические процессы и позволяющие эффективно управлять развитием общества. Наиболее оправданным и, в общем, безальтернативным методом исследования политических процессов, в том числе антитеррористической политики, является обобщение и интерпретация полученных эмпирическим путём с использованием всех научных методов данных на уровне философского восприятия мира [4].

Философия поднимает важнейшие темы бытия — материального и идеального, конечного и бесконечного, реальности и иллюзии, понимание человека и смысла жизни, диалектику жизни и смерти, войны и мира, свободы и необходимости и т.д. Великий древнегреческий философ Платон называл диалектикой знание о единстве и взаимосвязи всего существующего. Философский подход, включающий такие диалектические законы, как единство и борьба противоположностей, переход количественных изменений в качественные, отрицание отрицания и другие, говорит

о наличии противоречий в обществе как фундаментальном источнике исторического развития. В соответствии с философским подходом существование человека, любых социальных и политических систем является временным явлением, изначально настроенным на изменение и на прекращение существования на определённом этапе. Конфликты неизбежны, но их негативные последствия можно снизить, если стремиться разрешать эти конфликты определённым образом. Диалектика особенно важна в понимании того, что развитие, включая изменение любых социальных систем, является закономерным процессом [8].

С точки зрения философии оценка правильности политических действий заключается прежде всего в аксиологии. Аксиология исследует, что считается ценным в различных контекстах, включая этические, моральные, эстетические и социальные аспекты жизни. Она служит основой для формирования понимания мира и предлагает критерии для оценки действий и решений. Высшей аксиологией безопасности является обеспечение безопасности и всестороннее развитие человека, защита политических и социальных прав, культурных и духовных ценностей. С позиции философии пространство безопасности включает не только географические, территориальные, политические, военные и экономические аспекты, но и сложную систему природных, космических и идейных факторов, которые влияют на общество, человека и окружающую среду [8].

И. Кант, один из величайших философов эпохи Просвещения, полагал, что идея безопасного мира может быть реализована только при условии, что политика совмещается с моралью. Он утверждал, что любая политика, которая не стремится

ся к счастью людей, не может быть морально оправдана, что любовь к человеку является основой любой моральной системы и что уважение к правам человека является моральным долгом. И. Кант считал, что источником морали является разум человека. Моральные принципы и обязательства определяются не внешними правилами или законами, а внутренними априорными законами, которые человек должен соблюдать, поскольку они являются частью его разума. Категорический императив Канта — действовать так, чтобы максима твоего действия могла быть применена в качестве универсального закона. Кант признавал, что на моральные принципы и обязательства могут оказывать влияние социальные и культурные факторы, но они не могут изменить фундаментальную природу моральных действий, которые обусловлены разумом и способны быть обобщены и применены во всём. Реализация идеи безопасного мира возможна только при установлении политики, совмещающей с моралью. Политика должны иметь в качестве цели счастье людей, при этом любовь к человеку и уважение к праву людей есть моральный долг [9].

В контексте философии антитеррористическая политика рассматривается как часть более широкого дискурса о свободе, справедливости, собственности, праве, законе и его исполнении, легитимности, гражданственности и ответственности. Философия антитеррористической политики исследует такие вопросы как природа терроризма, цели и методы борьбы с ним, а также влияние антитеррористической политики на общество и индивидуальные права. Она также рассматривает вопросы справедливости, свободы и гражданских прав в контексте борьбы с терроризмом. Философия предлагает фундаментальные принципы и концепции, которые лежат в основе антитеррористической политики, в то время как наука о праве предоставляет конкретные правовые рамки и механизмы для реализации этих принципов.

Понятие безопасности определяется как состояние защищенности жизненно важных интересов личности, общества и государств. Международная безопас-

ность рассматривается как состояние международных отношений, которое обеспечивает жизнедеятельность, сотрудничество и взаимодействие государств, а также всего мирового сообщества в условиях защищенности их жизненно важных интересов от различных опасностей. К основным опасностям в международной сфере относятся и терроризм [4].

При анализе современных международных отношений следует отметить рост конфликтности на глобальном и региональном уровнях (Восточная Европа, Ближний Восток, Южный Кавказ, Центральная Азия и др.) с использованием военной силы [3; 15]. По мнению некоторых экспертов, одной из их причин является фундаментальное противостояние России и Запада [14]. Эти конфликты по используемым силам и методам носят гибридный характер. В них принимают участие не только вооружённые силы государств, но и вооружённые формирования общественных движений, а также религиозных, криминальных и террористических группировок. В качестве инструмента борьбы стороны конфликта используют дестабилизацию социально-экономической и социально-политической обстановки, создают и используют террористические организации, применяют террористические методы.

Ряд отечественных учёных полагает, что необходимо разобраться в причинах конфликтов, и предложить гораздо более активную политику миропосредничества — внутреннюю, военную, и внешнюю, предлагая миру новую парадигму развития [10; 11]. По нашему мнению, неотъемлемой частью этой парадигмы должна стать антитеррористическая политика.

Террористические акты, уносящие жизни людей и подрывающие политическую стабильность в обществе, являются серьезным препятствием на пути к миру и безопасности. Они не только угрожают жизни людей, но и подрывают доверие к государственным структурам и международным организациям, направлены на информационно-психологическое воздействие, на уничтожение крупных инфраструктурных объектов. Такие действия не только наносят прямой ущерб, но и способствуют

дестабилизации обстановки, мешая нормальному развитию экономики и социальной сферы. Отметим, что если в 70–80 гг. XX в. с точки зрения идеологии преобладал левый терроризм («Красные бригады» в Италии, «Красная Армия» в ФРГ, «Красная армия Японии», сандинисты в Никарагуа и др.), то в 90-е гг. ведущее место занял терроризм радикальных исламских движений.

Существует мнение о том, что примерно с 2011 г. террористические организации превратились в полноценного актора международных отношений. Так, ИГИЛ («Исламское государство») — исламистское суннитское движение, главной целью которого является построение всемирного халифата, в 2014–2015 гг. контролировало территорию с проживающими на ней 10 млн человек, выполняя все основные государственные функции. После 2014–2015 гг. «Исламское государство» создало сетевую структуру — «Виляят Хорасан», ИГИЛ в Западной Африке, ИГИЛ в Восточной Африке, ИГИЛ в Ливии, в Марокко, в Западной Сахаре. ИГИЛ ведёт активную пропагандистскую работу в Афганистане, Пакистане и Индии. В Центральной Азии «ИГИЛ-Хорасан» создаёт свои структуры, издаёт журналы на таджикском, узбекском и киргизском языках, вербует сторонников в социальных сетях [5].

22 марта 2024 г. в подмосковном «Крокус Сити Холле» произошёл один из крупнейших террористических актов в современной российской истории, в результате которого погибли 145 человек и 551 человек пострадало. Исполнителями теракта стали граждане Таджикистана. Ответственность за этот теракт взяла на себя одна из группировок «исламского государства» Виляят Хорасан, базирующаяся в Афганистане. Известно, что ранее, 5 сентября 2022 года, Виляят Хорасан организовала взрыв у российского посольства в Кабуле, в результате которого погибли и получили ранения более десяти человек, в том числе сотрудники дипмиссии. Своими основными противниками эта организация считает Талибан, США, Китай и Россию. Претензии к России у джихадистов вызваны, прежде всего, участием российской армии в войне в Сирии на стороне сирийского

президента Башара Асада, а также войнами России в Чечне и Афганистане.

Отметим, что гибридный характер ведения конфликтов размывает границы между действиями вооружённых сил, разведывательно-диверсионных групп, спецслужб, частных военных компаний, партизанских движений, криминальных структур и террористических организаций. Они вступают в тесное взаимодействие, используют друг друга, оказывают взаимовлияние. Так, 2 мая 2014 г. в Одессе во время пожара в Доме профсоюзов, организованного сторонниками правых националистических организаций при поддержке некоторых государственных структур Украины, погибло более 40 человек из числа пророссийских активистов. По всем характеристикам это трагедия подходит под понятия «терроризм» и «террористический акт».

Терроризм в современном мире трансформирует не только своё идейное, но и технологическое содержание. Всё это наглядно демонстрирует конфликт на Украине. Террористические акты, особенно те, которые нацелены на объекты транспортно-энергетической инфраструктуры, например, «Северный поток» и «Северный поток-2», а также на предприятия нефтяной и газовой промышленности, представляют серьёзную угрозу для безопасности и стабильности. Одним из наиболее опасных инструментов в руках террористов стали беспилотные летательные аппараты (БПЛА). БПЛА, оснащенные взрывчатыми веществами и управляемые с помощью искусственного интеллекта, представляют собой угрозу для государств по всему миру. В некоторых случаях БПЛА могут нести на себе взрывчатые вещества в количестве свыше сотни килограмм, что увеличивает масштабы угрозы. Примером могут служить атаки на объекты транспортно-энергетической инфраструктуры, такие как «Крымский мост» и «Северный поток». Массовое использование дронов в последнее время позволило говорить о «революции дронов», которые относительно дешевы и доступны в изготовлении и приобретении [10]. В то же время они обладают высокой точностью и дальностью поражения цели и способны нести даже

оружие массового поражения. Это делает дроны эффективным и опасным инструментом для террористических атак.

Россия, как государство-цивилизация, играет ключевую роль в борьбе с терроризмом на международном уровне. Она не только является одним из ведущих мировых игроков в борьбе с терроризмом, но и активно участвует в международных усилиях по его предотвращению [2]. В мире где террористическая угроза является одной из наиболее серьезных, эффективное противодействие ей требует не только конкретных мер, направленных на предупреждение террористических актов, но и проведения комплексной системной антитеррористической политики. Эта политика должна быть концептуально оформлена и реализована как внутри страны, так и на международном уровне [12].

Внутри страны антитеррористическая политика должна быть направлена на укрепление доверия между государством и гражданами, а также на создание условий для предотвращения радикализации молодежи и усиления экстремизма [7; 13]. Это может включать в себя образовательные программы, социальные проекты и меры по укреплению социальной защиты населения.

На международном уровне антитеррористическая политика должна быть направлена на усиление международного сотрудничества и координации действий в борьбе с терроризмом. Это может включать в себя обмен информацией, совместные операции, а также участие в международных организациях и форумах, посвященных борьбе с терроризмом. Важно подчеркнуть, что эффективное противодействие террористической угрозе требует не только принятия соответствующих мер со стороны всех государств, но и объединения усилий всех участников международного сообщества. Только совместные усилия могут привести к успеху в борьбе с этой угрозой. Они включают в себя использование как политических, так и военных мер [1; 4].

Политические приоритеты международной антитеррористической политики включают в себя осуждение на государственном уровне террористических актов,

особенно тех, которые наносят ущерб гражданскому населению и мирным объектам. Это осуждение должно быть осуществлено независимо от политической, идеологической, экономической и других конъюнктур, подчеркивая универсальность и неприемлемость терроризма в любой форме и контексте. Осуждение террористических актов на государственном уровне является важным шагом в борьбе с терроризмом, поскольку подчеркивает общественное осуждение таких действий и усиливает международное давление на страны, которые продолжают поддерживать или совершать террористические акты. Это также способствует созданию более безопасной международной среды, в которой терроризм не может быть легитимизирован или оправдан.

Политические меры международной антитеррористической политики включают в себя активное и эффективное сотрудничество между всеми странами. Это сотрудничество должно осуществляться на уровне министерств иностранных дел, разведывательных сообществ, полиции и других организаций, ответственных за противодействие терроризму. Сотрудничество между странами в области противодействия терроризму является ключевым элементом в борьбе с этой угрозой. Важно подчеркнуть, что эффективное сотрудничество требует не только обмена информацией, но и взаимного уважения и доверия между странами. Это также подразумевает уважение к суверенитету и независимости каждой страны, а также уважение к внутренним процессам и законам.

Политические меры могут включать в себя усиление международного сотрудничества, обмен информацией, проведение международных конференций и форумов по борьбе с терроризмом, а также разработку и внедрение международных законов и норм, направленных на борьбу с терроризмом. Эти меры могут способствовать созданию более безопасной международной среды и усилению международного давления на страны, которые продолжают поддерживать терроризм.

Политические меры международной антитеррористической политики включают в себя проведение международных

информационных кампаний и публичных мероприятий. Эти кампании и мероприятия направлены на решительное противодействие идеологии допустимости и оправдания использования террористических методов в политических, религиозных, социальных, национальных и иных конфликтах. Международные информационные кампании и публичные мероприятия играют важную роль в борьбе с терроризмом, поскольку они способствуют освещению и критике идеологии, которая поддерживает и оправдывает терроризм. Они также помогают в формировании общественного мнения и воспитании у молодежи и общества в целом уважения к правам человека, демократии и мирному сосуществованию. Такие кампании и мероприятия должны быть направлены на демонстрацию неприемлемости терроризма в любой форме и в любом контексте. Они должны подчеркивать, что терроризм не может быть оправдан ни в каких обстоятельствах, и что любые попытки его оправдания являются недопустимыми.

К сожалению, следует отметить, что в свете глобальных вызовов, вызванных действиями коллективного Запада, включая полномасштабную «гибридную войну» против России, международное сотрудничество в области безопасности, включая борьбу с терроризмом и экстремизмом, столкнулось с серьезными препятствиями [11]. Это привело к тому, что многие направления сотрудничества оказались практически парализованы.

Военные меры антитеррористической политики включают в себя использование армии, специальных подразделений, полицейских сил и других организации для ликвидации террористических организаций внутри страны и за рубежом.

Военные меры могут включать в себя проведение операций по уничтожению террористических групп и их баз, а также обучение и подготовку специализированных сил для борьбы с терроризмом. Военные операции необходимы для предотвращения террористических актов и обеспечения безопасности граждан.

Использование специальных подразделений для борьбы с международным терроризмом является важным элемен-

том в борьбе с этой угрозой. Это позволяет быстро и эффективно реагировать на террористические угрозы, предотвращать террористические акты и обеспечивать безопасность граждан. Однако, важно подчеркнуть, что любые действия должны быть осуществлены в соответствии с международным правом и нормами, с учетом суверенитета и независимости других стран.

Военные меры антитеррористической политики также включают в себя использование всех необходимых технических, информационных и иных ресурсов для достижения цели ликвидации террористических организаций внутри страны и за рубежом. Использование технических и информационных ресурсов является ключевым элементом в борьбе с терроризмом, поскольку позволяет быстро и эффективно реагировать на террористические угрозы, предотвращать террористические акты и обеспечивать безопасность граждан. Технические средства означают использование спутниковых систем, радиоэлектронной разведки, а также других технологий для мониторинга и отслеживания террористических групп и их действий. Информационные ресурсы могут включать в себя сбор и анализ данных, информацию о террористических группах, их стратегиях и планах, а также информацию о террористических угрозах.

Необходимость повышения эффективности международной антитеррористической политики предполагает создание совместных антитеррористических сил с дружескими государствами. Создание совместных антитеррористических сил позволяет усилить международное давление на страны, которые продолжают поддерживать или совершать террористические акты. Это сотрудничество является ключевым элементом в борьбе с терроризмом и способствует созданию более безопасной и справедливой международной среды.

Важно подчеркнуть, что использование военных средств должно быть оправдано и ограничено в соответствии с международным правом и нормами. Военные действия должны быть направлены на минимизацию потерь среди гражданского населения и минимизацию негативного воздействия на окружающую среду.

Закон «О противодействии терроризму» в России устанавливает правовые и организационные основы для противодействия терроризму, включая принципы, понятия, международное сотрудничество, а также правовые и организационные основы применения Вооруженных Сил в борьбе с терроризмом [1]. Повышение эффективности международной антитеррористической политики России предполагает дальнейшее развитие и совершенствование нормативно-правовой базы в этой сфере, усиление международного сотрудничества, а также разработку и внедрение новых стратегий и методов борьбы с терроризмом. Развитие и совершенствование нормативно-правовой базы являются ключевыми элементами в борьбе с терроризмом, поскольку обеспечивают правовую основу для действий в этой области. Это позволяет создать более эффективную систему, которая способствует предотвращению, предупреждению и реагированию на террористические акты. Развитие и совершенствование нормативно-правовой базы требует активного участия всех социальных институтов, включая государственные органы, общественные организации, научные и образовательные учреждения и подразумевает обмен опытом, проведение совместных исследований и разработку новых подходов к борьбе с терроризмом.

В этой связи профильным комитетам палат Федерального Собрания Российской Федерации, в частности комитетам по обороне и безопасности и комитетам по международным делам, целесообразно подготовить законодательные инициативы и провести необходимые мероприятия, ориентированные на развитие и совершенствование нормативно-правовой базы, направленной на повышение эффективности международной антитеррористической политики России. Эти комитеты играют ключевую роль в формировании и реализации антитеррористической политики страны, обеспечивая её соответствие международным стандартам и требованиям. Подготовка законодательных инициатив и проведение мероприятий в профильных комитетах позволят обеспечить правовую основу для действий в области борьбы с терроризмом, а также создать более эффективную систему предотвращения,

предупреждения и реагирования на террористические акты.

В условиях усиливающейся угрозы использования новейших технологий террористами для массового нанесения ущерба, государства должны принимать упреждающие меры для предотвращения развития негативных тенденций, в том числе усиливать общий контроль, включая цифровой контроль над потенциальными экстремистскими, возможно террористическими группами. Это включает в себя развитие систем видеонаблюдения и ужесточение законодательства. Однако следует отметить, что такие меры могут вызвать недовольство среди тех, кто придерживается классической мировоззренческой установки приоритета прав и свобод человека, выступая против становления цифрового тоталитарного государства. По нашему мнению, необходимо найти баланс между обеспечением безопасности и защитой прав и свобод граждан. Это требует от государств и международного сообщества совместных усилий для разработки и внедрения эффективных стратегий и технологий, которые могут помочь в борьбе с терроризмом, не нарушая основные принципы демократии и права человека.

Заключение

Итак, подведём некоторые итоги исследования. Методологические основы обеспечения безопасности и антитеррористической политики имеют философское основание. Философия антитерроризма предлагает фундаментальные принципы и концепции, которые лежат в основе антитеррористической политики. С точки зрения философии оценка правильности политических действий заключается прежде всего в аксиологии. Реализация идеи безопасного мира возможна только при установлении политики, согласующейся с моралью. Конфликты в обществе неизбежны, но их негативные последствия можно снизить. В современном мире наблюдается рост конфликтности. В качестве инструмента борьбы участники конфликтов используют террористические организации, применяют террористические методы. Наиболее влиятельные террористические

организации в условиях глобализации становятся самостоятельными акторами мировой политики. Терроризм в современном мире трансформирует не только своё идейное, но и технологическое содержание. Активная антитеррористическая политика должна стать частью парадигмы миропоспешения. Комплексная антитеррористическая политика должна включать в себя широкий спектр мер, направленных на предотвращение, предупреждение и реагирование на террористические акты. Внутри страны антитеррористическая политика должна быть направлена на укрепление доверия между государством и гражданами. На международном уровне антитеррористическая политика должна быть направлена на усиление международного сотрудничества и координации действий в борьбе с терроризмом. Повышение эффективности антитеррористической политики предполагает дальнейшее развитие и совершенствование нормативно-правовой базы в этой сфере, усиление международного сотрудничества, а также разработку и внедрение новых стратегий и методов борьбы с терроризмом. В условиях роста террористических угроз государства должны принимать упреждающие меры для предотвращения развития негативных тенденций, в том числе усиливать общий и цифровой контроль в обществе, однако новые стратегии и технологии не должны нарушать основные принципы демократии и права человека.

Список литературы

1. Федеральный закон «О противодействии терроризму» от 06.03.2006 № 35-ФЗ // СПС «Консультант Плюс». — [Электронный ресурс]. — URL: https://www.consultant.ru/document/cons_doc_LAW_58840/ (дата обращения: 04.05.2024).
2. Указ Президента Российской Федерации от 02.07.2021 г. № 400 «О Стратегии национальной безопасности Российской Федерации» // Президент России. 02.07.2021. — URL: <http://www.kremlin.ru/acts/bank/47046> (дата обращения: 04.05.2024).
3. Указ Президента Российской Федерации от 31.03.2023 г. № 229 «Об утверждении Концепции внешней политики Российской Федерации» // Президент России. 31.03.2023. — URL: <http://www.kremlin.ru/acts/bank/49090> (дата обращения: 04.05.2024).
4. Концепция противодействия терроризму в Российской Федерации» (утв. Президентом РФ 05.10.2009) // СПС «Гарант». — [Электронный ресурс]. — URL: <https://www.garant.ru/products/ipo/prime/doc/12070277/> (дата обращения: 04.05.2024).
5. Борьба с терроризмом: цели и средства. Итоги Лектория СВОП. // Россия в глобальной политике. 01.04.2024. — URL: <https://globalaffairs.ru/articles/borba-s-terrorizmom-lektoriy-svop> (дата обращения: 04.05.2024).
6. Гегель Г.В.Ф. Лекции по философии истории / пер. А.М. Водена. — СПб.: Наука, 1993. — 477 с.
7. Жильцов Н.А. Актуальные вопросы противодействия терроризму // Деструктивное влияние террора на политическую систему и правовую среду Российского государства: Материалы Всероссийской научно-практической конференции, Москва, 11 ноября 2016 года / под ред. О.И. Чердакова. — М.: Международный юридический институт, 2017. — С. 4–9.
8. Журавлёв В.Е. Философия миротворчества. Наука. Культура. Общество. 2021. — Т. 27. — № 3. — С. 85–93.
9. Кант И. К вечному миру. — М.: Рипол, 2018. — 434 с.
10. Караганов С.А. Век войн? Статья первая / С.А. Караганов // Россия в глобальной политике. — 2024. — Т. 22. — № 1 (125). — С. 52–64.
11. Караганов С.А. Век войн? Статья вторая. Что делать / С.А. Караганов // Россия в глобальной политике. — 2024. — Т. 22. — № 2 (126). — С. 37–52. — DOI 10.31278/1810-6439-2024-22-2-37-52. — EDN GVHSJL.
12. Кукарека А.Н. Политико-правовая позиция Российской Федерации в противодействии международному (транснациональному) терроризму / А.Н. Кукарека // Тенденции развития системы международных отношений и их влияние на управление национальной обороной Российской Федерации. — М.: Издат. дом «УМЦ», 2023. — С. 189–195.
13. Комплексный план противодействия идеологии терроризма на 2024–2028 годы // Национальный антитеррористический комитет. — URL: <http://nac.gov.ru/print/hronika-sobytyy-ukazy-prezidenta/prezidentom-rossii-utverzhdyon-kompleksnyy-plan.html> 30.12.2023 (дата обращения: 04.05.2024).

14. Политика России в отношении Мирового большинства: доклад НИУ ВШЭ, СВОП, России в глобальной политике // Россия в глобальной политике. 28.12.2023. — URL: https://globalaffairs.ru/wp-content/uploads/2023/12/doklad_politika-rossii-v-otnoshenii-mirovogo-bolshinstva.pdf (дата обращения: 04.05.2024).
15. *Селезнёв И.А.* Евразийская интеграция и межгосударственный конфликтный потенциал стран Центрально-Азиатского региона // Наука. Культура. Общество. — 2022. — Т. 28. — № 1. — С. 6–19.



Л.У. Звонарёва

доктор исторических наук, профессор,
Университет мировых цивилизаций имени В.В. Жириновского, Москва

О.В. Звонарёв

кандидат исторических наук, доцент,
Университет мировых цивилизаций имени В.В. Жириновского, Москва

**ИНТЕРВЕНЦИЯ НА РУССКОМ СЕВЕРЕ В 1920 ГОДУ КАК СТОЛКНОВЕНИЕ ЦИВИЛИЗАЦИЙ
(НА МАТЕРИАЛЕ ИСТОРИЧЕСКОГО РОМАНА П.Г. КРЕНЁВА
«РАСШУМЕЛОСЬ БЕЛОЕ МОРЕ»)**

L.U. Zvonareva

Doctor in. Historical Sciences, Professor,
V.V. Zhirinovskiy University of World Civilizations, Moscow
E-mail: lzvonareva@mail.ru

O.V. Zvonarev

PhD in Historical Sciences, Assistant Professor,
V.V. Zhirinovskiy University of World Civilizations, Moscow
E-mail: donfeliz@yandex.ru

**THE 1920 INTERVENTION IN THE RUSSIAN NORTH AS CLASH OF CIVILIZATIONS
(BASED ON THE ANALYSIS OF PAVEL KRENEV'S HISTORICAL NOVEL
"STORMY THE WHITE SEA DID BECOME")**

Аннотация. В статье анализируется интерпретация событий на русском Севере в 1920 г. автором романа «Расшумелось Белое море» интерпретирует. Авторы полагают, что П. Кренёв рассматривает приглашение тогдашнего большевистского правительства Советской России иностранным державам зайти на русский Север как предательство национальных интересов. Авторы полагают: в начале 1910-х гг. XX в. Россия попала в глубокий цивилизационный разлом, когда её бывшие и враги, и союзники, как это ни парадоксально, действовали в одном направлении, стремясь разграбить и, по возможности, максимально её ослабить. По мнению авторов, роман П. Кренева внесёт лепту в разворачивающуюся в настоящее время в российском обществе дискуссию по поводу того, в каком направлении должна развиваться наша страна. Тем более, что Россия вновь вступила в активную фазу цивилизационного конфликта с Западом теперь уже на Украине. Роман «Расшумелось Белое море», безусловно, послужит делу воспитания читателей всех возрастов в любви к своей стране, России, и всему Русскому миру в целом.

Ключевые слова: Павел Кренёв, Советская Россия, иностранная интервенция, Русский Север, русский мир.

Abstract. The article analyzes the interpretation of events in the Russian North in 1920 by the author of the novel «Stormy the White Sea did become». The authors believe that P. Krenev considers the invitation of the then Bolshevik government of Soviet Russia to foreign powers to enter the Russian North as a betrayal of national interests. The authors believe that in the early 1910s of the XX century Russia fell into a deep civilizational rift when its former enemies and allies, paradoxically, acted in the same direction, seeking to plunder and, if possible, weaken it as much as possible. According to the authors, P. Krenev's novel will contribute to the discussion currently unfolding in Russian society about the direction in which our country should develop. Moreover, Russia has once again entered an active phase of the civilizational conflict with the West, now in Ukraine. The novel «Stormy the White Sea did become» will certainly serve to educate readers of all ages in love for their country, Russia, and the entire Russian world as a whole.

Key words: Pavel Krenev, Soviet Russia, foreign intervention, Russian North, Russian world.

Столкновение цивилизаций как один из основных конфликтогенных факторов мирового развития лишь относительно недавно стало предметом широких дискуссий, в том числе и на мировом уровне. Формальная заслуга введения в научный оборот и систематического рассмотрения этой проблемы принадлежит, по всеобщему признанию, американскому социологу и политологу, автору концепции этнокультурного разделения цивилизаций С.Ф. Хантингтону, обнародованной им в статье «Столкновение цивилизаций?», опубликованной в 1993 году в журнале «Форин афферс», а затем в 1996 году в книге «Столкновение цивилизаций», неоднократно переиздававшейся за пределами США [9].

Однако он не был первопроходцем цивилизационного подхода к изучению истории. Первенство в постановке и изучении проблемы принадлежит отечественному учёному Николаю Яковлевичу Данилевскому, социологу, культурологу, публицисту и естествоиспытателю. Его считают одним из корифеев школы русской геополитики, идеологом панславизма, идеи которого, в частности, теория культурно-исторических типов, оказала заметное влияние на историософскую и культурологическую концепцию евразийства¹. Наряду с О. Шпенглером Н.Я. Данилевский заслуженно считается основателем цивилизационного подхода к истории.

Анализируя войны и конфликты в человеческой истории, представители западной и, прежде всего, англо-саксонской научной мысли, выделяют обычно такие знаковые события, как завоевания Александра Македонского; становление и раз-

витие цивилизации Древнего Рима; приведшее к созданию обширной империи, натиск гуннов и германцев под предводительством Атиллы, победы которых привели к падению Римской империи; победные походы Мухаммеда и его последователей (VII–VIII вв.), основавших Арабский халифат; создание Священной Римской империи германской нации в Европе; набеги викингов на Северную Европу и даже Северную Америку; организованные при поддержке Ватикана крестовые походы, причём не только на Ближний Восток, но и на северо-восток Европы, на земли восточных славян; и, наконец, Столетнюю войну между Англией и Францией. Обращает на себя внимание тот факт, что среди вышеупомянутых событий нет ни одного упоминания о России, вне зависимости от того, как называлась наша страна в тот или иной период её исторического существования.

Более того, западные элиты никогда не отличались дружелюбием по отношению к нашей стране, воспринимая Россию как экзистенциальную угрозу и потенциально враждебную цивилизацию. Этот подход преобладал всегда, даже несмотря на краткие, с исторической точки зрения, периоды совместной борьбы против общего врага. Наиболее хрестоматийный пример — это начало Холодной войны сразу после окончания Второй мировой войны по инициативе лидеров вчерашних союзников СССР, Великобритании и США, первым «аккордом» которой можно считать знаменитую фултонскую речь У. Черчилля.

Подобные парадоксальные, на первый взгляд, исторические феномены могут быть легко объяснены, если использовать

¹ Идею и общественно-политическое движение в среде русской эмиграции в 1920–1930-х гг. Датой его возникновения считается 1921, когда в Софии издали коллективную монографию П.Н. Савицкий, Н.С. Трубецкой, Г.В. Флоровский и П.П. Сувчинский «Исход к Востоку. Предчувствия и свершения. Утверждение евразийцев». Заметный вклад в разработку идеологии внесли Н.Н. Алексеев, Г.В. Вернадский, Л.П. Карсавин и др. Считаю неизбежным воссоздание единого Российского государства, евразийцы выдвинули историософскую и культурологическую концепцию России-Евразии как самобытной цивилизации, соединившей в себе элементы Востока и Запада (под Евразией понималась срединная часть Европы и Азии, объединяющая три равнины: Восточно-Европейскую, Западно-Сибирскую и Туркестанскую), опираясь на идеи С.М. Соловьёва, А.П. Шапова и В.О. Ключевского о роли природно-географического фактора в русской истории, а также теорию культурно-исторических типов Н.Я. Данилевского. В качестве основных аргументов, способствующих воссозданию единого Российского государства, его сторонники рассматривали уникальное ландшафтно-климатическое пространство России-Евразии, её особый этнокультурный ареал и доминирующую роль православия. Сторонником этой теории считал себя и Л.Н. Гумилёв. — *Прим. авторов.*

цивилизационный подход, предложенный Н.Я. Данилевским, который ещё в 1869 г. в основном труде своей жизни «Россия и Европа», анализируя Россию и Европу с точки зрения того, что они — различные, по его мысли, культурно-историческими типами, впервые со всей откровенностью заметил: «... при нашей уступке, что Россия если не прирожденная, то усыновленная Европа, мы приходим к тому заключению, что она — не только гигантски лишний, громадный исторический плеоназм, но даже положительное, весьма трудно-преодолимое препятствие к развитию и распространению настоящей общечеловеческой, то есть европейской, или германо-романской цивилизации. Этого взгляда, собственно, и держится Европа относительно России. Этот взгляд, выраженный здесь только в несколько резкой форме, в сущности, очень распространен и между корифеями нашего общественного мнения и их просвещенными последователями. С такой точки зрения становится понятным (и не только понятным, а в некотором смысле законным и, пожалуй, благородным) сочувствие и стремление ко всему, что клонится к ослаблению русского начала по окраинам России, — к обособлению (даже насильственному) разных краев, в которых кроме русского существуют какие бы то ни было инородческие элементы, к покровительству, к усилению (даже искусственному) этих элементов и к доставлению им привилегированного положения в ущерб русскому. Если Русь в смысле самобытного славянского государства есть препятствие делу европеизма и гуманитарности, и если нельзя притом, к сожалению, обратить ее в *tabula rasa* для скорейшего развития на её месте истинной европейской культуры *pour sang*, то что же остается делать, как не ослаблять то народное начало, которое дает силу и крепость этому общественному и политическому организму? Это жертва на священный алтарь Европы и человечества» [1].

Не все современники Н.Я. Данилевского разделяли в то время его точку зрения, многие его критиковали. Парадоксально, что спустя почти 80 лет с его мнением, до известной степени, согласился один из наиболее заметных западных культу-

рологов и социологов, британский историк и философ истории Арнольд Джозеф Тойнби. В книге «Цивилизация перед судом истории» автор, рассуждая о причинах многовековой традиции неприятия «культурным» Западом России, написал: «...русские навлекли на себя враждебное отношение Запада из-за своей упрямой приверженности чуждой цивилизации, и вплоть до самой большевистской революции 1917 года этой русской «варварской отметиной» была Византийская цивилизация восточноправославного христианства. Русские приняли православие в конце X века, и нужно подчеркнуть, что это был осознанный выбор с их стороны. В качестве альтернативы они могли последовать примеру степных хазар, принявших в VIII веке иудаизм, или, скажем, волжских булгар, которые обратились к исламу в X веке. Несмотря на эти прецеденты, русские отчетливо сделали свой выбор, приняв восточноправославное христианство от Византии; а после захвата Константинополя турками в 1453 году и исчезновения последних остатков Восточной Римской империи Московское княжество, которое к тому времени стало оплотом борьбы русского православного христианства и против мусульман, и против католиков, застенчиво и без лишнего шума приняло на себя византийское наследие» [8].

С учётом вышеизложенного приобретают глубинный смысл все военные конфликты и войны, которые имели место между нашей страной и представителями западной цивилизации. Это, на наш взгляд, касается, прежде всего, всех наиболее заметных событий такого рода за последние двести лет существования России. Видимо, в том числе этим можно объяснить появление в русской и советской литературе такого направления, как военная проза. Среди наиболее заметных авторов, которые создавали подобные произведения, можно назвать М.Ю. Лермонтова, Л.Н. Толстого, В.М. Гаршина в XIX в. Эта традиция была продолжена и в XX в. советскими писателями, такими как К.М. Симонов, А.Б. Чаковский, Ю.В. Бондарев, В.В. Быков, В.П. Астафьев и многими другими.

Эту славную традицию продолжает и наш современник Павел Кренёв в исто-

рическом романе «Расшумелось Белое море» [5]. Это не первая его «проба пера» в таком ответственном и чувствительном для российского народа жанре.

П. Кренёв стал известен широкому читателю благодаря его многочисленным сборникам рассказов и повестей, посвящённым жизни поморских деревень, в одной из которых — Лопшеньге Архангельской области — автор появился на свет и окончил восемь классов. Автор показывал читателю быт и обстановку деревни Русского Поморья [7], обсуждал проблемы нравственности, человеческих взаимоотношений и семейных ценностей, исподволь демонстрировал и важность экологических проблем, повествуя об отношениях человека и окружающей его дикой природы [6].

Поднимаемые автором проблемы и мастерское их раскрытие ставило новеллы Кренёва на одну ступень с наиболее яркими произведениями деревенского направления в русской литературе, зародившегося в 1950-х годах прошлого века усилиями таких корифеев, как Ф.А. Абрамов, В.И. Белов, В.Г. Распутин, В.М. Шукшин, В.П. Астафьев, Б.А. Можаяев и др. А после 1991 г., после появления новой России «с падением цензуры в 1990-е годы появляется возможность открыто говорить о духовности, вере, нравственности в контексте православно-христианской традиции» [3].

Характерной чертой авторского стиля уже тогда являлся его язык, чудная, по его собственному определению, напевная поморская «говоря», которая придаёт уникальность и необыкновенную достоверность повествованию. Вспоминаются в этой связи слова М.А. Шолохова из его статьи «Сокровищница народной мудрости», вступления к изданию «Пословиц и поговорок русского народа» В.И. Даля, опубликованному в 1957 г., в которой советский классик отмечал: язык есть величайшее богатство народа, сохраняющий тысячелетиями накапливаемые несметные сокровища человеческой мысли и опыта, которые вечно живут в его слове [11].

Однако П.Г. Кренёв не ограничивался только деревенской прозой. Его перу принадлежит и такое пронзительное по нравственному накалу произведение, как по-

весть «Девятый» [4]. Его сюжет касался драматических событий, происходивших на территории одного из «осколков» бывшего СССР, образовавшегося после его развала. Драматизм сюжета уже тогда определялся не только описанием и анализом трагических событий, развернувшихся на фоне вооружённого противостояния, по сути гражданского конфликта, возникшего не без помощи западных «доброхотов», опосредованно вмешивавшихся в подобные столкновения на территории бывшего СССР, но и личной трагедией главного героя. Последний, выполняя задание командования, был вынужден вступить в военное противоборство и уничтожить снайпера-наёмника враждебной стороны, оказавшимся женщиной, с которой у него бурно развивались серьёзные отношения. И только обращение к традиционным ценностям вернуло главному герою покой, не залечив, однако, до конца душевные раны. Уже в этом произведении автор приоткрывал цивилизационные истоки трагических событий, которым была посвящена его повесть.

Новый роман П.Г. Кренёва продолжает эту традицию. С одной стороны, автор выступает как представитель деревенского направления, описывая обычаи и быт жителей поморских деревень. С другой, П.Г. Кренёв уделяет много внимания военной тематике, рассказывая об одном из малоизученных эпизодов Гражданской войны, а именно — интервенции на Севере. В этой связи роман приобретает художественно-документальное измерение, становясь историко-художественным исследованием одного из трагических эпизодов исторического бытия нашего Отечества. Критики, освещая его, отмечают: «соединение этих двух пластов — художественного и документального — даёт роману новое измерение: убедительная субъективность повествования подкрепляется объективными историческими фактами, создавая более объёмную картину» [2].

Значительная часть романа посвящена вдумчивому анализу событий, приведших к вторжению интервентов на русский Север, а также политике и преступлениям оккупантов на русской земле. Чего стоит только описание концентрационного лаге-

ря, организованного «цивилизованными» англичанами на острове Мудьюг!

Впервые, пожалуй, в отечественной истории автор подробно раскрывает то, каким образом иностранным державам, планировавшим послать войска для интервенции на русский Север, удалось придать своим действиям видимость законности. Автор на основе анализа ранее недоступных для исследования документов убедительно показал: легализация интервенции стала возможной при прямом попустительстве большевистского правительства. Непосредственным «агентом влияния» стал Л.Д. Троцкий, которому удалось пролоббировать эту идею как на уровне руководства тогдашней Советской республики, организовав встречу В.И. Ленина с американской правительственной делегацией, на которой было согласовано участие в интервенции в том числе и американских экспедиционных сил, так и на уровне местного, Мурманского совета депутатов, руководитель которого А. Юрьев активно поддерживал и содействовал воплощению в жизнь идеи Л.Д. Троцкого «интервенции по приглашению». [5, с. 33–42.]

Не оставил вниманием автор и другие знаковые события того времени, например, подписание «похабного» Брестского мира, а также причин, побудивших Ленина пойти на этот шаг. Для того, чтобы понять причины такого поведения лидера большевиков, автор, придерживаясь принципов историзма, подвергает пристальному рассмотрению некоторые предшествующие события российской истории, в которых принимали самое активное участие упомянутые личности.

Так, например, автор, в своё время работавший старшим научным сотрудником кафедры истории органов разведки и контрразведки Академии национальной безопасности России, нашёл документальные доказательства того, что Л.Д. Троцкий был представителем и куратором американских интересов в руководстве РСДРП(б) и затем в Советской России. Более того, именно ему должен был, по замыслу заокеанских кукловодов, передать власть, по завершении полномочий, глава Временного правительства А.П. Керенский, который, в своё время, был ими же внедрён на этот

пост. Однако Троцкий проиграл борьбу за власть В.И. Ленину, который представлял интересы кайзеровской Германии [5, с. 114–117].

На наш взгляд, одним из безусловных достоинств нового произведения П. Кренёва можно считать то, что он документально обосновал и логически объединил разрозненные, на первый взгляд, события того периода советской истории, документально показав, что уже в первом советском правительстве существовали две противоборствующие фракции, представлявшие интересы двух враждующих государств — Германии и США. Лидеры этих фракций, В.И. Ленин и Л.Г. Троцкий, вели ожесточённую борьбу за власть, которая, в конечном итоге, привела к преждевременной смерти обоих фигурантов. Автор, кстати, обращает особое внимание на то, что последних при этом не смущало и то, что «иностранцы партнёры» рассматривали свой поход как вполне естественную миссию представителей «цивилизованного мира» в «логово варваров» с тем, чтобы забрать «своё» и «показать последним их место». Весьма характерные слова вложил автор в уста ещё одного исторического персонажа, адмирала флота короля Великобритании Георга V лорда Вилли Крейга, которому было поручено провести совещание руководства королевских ВМС и обрисовать задачи в будущем походе. Вот какие мысли высказал он подчинённым: «Существуют нации великие, как мы — англосаксы, и нации, униженные историей, всякие там славяне... Мы — великая английская нация, всегда были и всегда будем главными среди других, никчёмных наций. Мы видим сейчас, что один их таких ни на что не годных народов, а именно восточные славяне, так называемые русские, которые всегда были под нашей пятой, вдруг заподнимали свои узколобые головы и возомнили себя равными нам» [5, с. 80].

Известно, что любая информация считается подлинной только тогда, когда удаётся найти подтверждение ей из других независимых источников. Сведения о том, что В.И. Ленин был креатурой Германии, в своё время упоминалась в различных исследованиях, которые в период советской

власти, конечно же, объявлялись «клеветническими». Однако в начале 2000-х гг. в новой России увидела свет книга двух немецких исследователей, в которой авторы на основе исследования многочисленных документов из архивов Министерства иностранных дел, Генерального штаба и Центрального банка кайзеровской Германии убедительно доказали: германский Рейх финансировал подготовку большевиками Октябрьского переворота и после прихода их к власти продолжал эту практику. Так, по свидетельству авторов, 3000 километровая поездка В.И. Ленина со товарищи из Цюриха в Петроград была организована Отделением IIIb генерального штаба, и немецкий офицерский эскорт сопровождал большевиков на всём протяжении поездки вплоть до посадки оных на паромную переправу в Швецию [5, с. 96–99]. Более того, первый германский посол в Советской России граф В. фон Мирбах-Гарф отправил сразу же после прибытия на место службы пессимистический доклад о катастрофической ситуации в России и возможных в этой связи рисках для интересов Германии. В качестве одного из таковых он указывал возможность сближения большевиков со странами Антанты. Мирбах считал: необходимо обеспечивать ежемесячные дотации в размере 3 млн рейхсмарок, чтобы удержать это правительство у власти. Дальнейший анализ документов германского Министерства иностранных дел выявил динамику роста помощи в этих целях, которая достигала 40 млн рейхсмарок [5, с. 165–169].

Можно ещё долго приводить примеры такого рода, однако П.Г. Кренёв с добросовестностью тщательного исследователя убедительно доказывает читателям: лидеры большевиков, отрабатывая свои «тридцать серебряников», совершенно не заботились о судьбе России, но, напротив, воплощали, не всегда, может быть, и до конца, планы иностранных кукловодов. Кризисные тенденции развития России до начала Первой мировой войны усиливались не без помощи финансируемой из-за рубежа «пятой колонны», что привело, в конечном итоге, к свержению законной

власти в России и последующему Октябрьскому перевороту. С учётом этих обстоятельств можно смело заключить: наша страна попала в глубокий цивилизационный разлом, когда её бывшие враги и союзники, как это ни парадоксально, действовали в одном направлении, стремясь разграбить и, по возможности, максимально её ослабить.

Обстоятельства, вскрывающиеся в последнее время, благодаря проводящимся исследованиям, как например, то, о котором упоминал П.Г. Кренёв на страницах романа, позволяют с уверенностью квалифицировать этот исторический период существования нашей страны как эпоху конфликта Русского мира и западной цивилизации, начавшегося со своего рода «цветных революций»², финансировавшихся как Германией, так и США. Причём, зарубежные спонсоры постарались вернуть свои «инвестиции», о чём свидетельствуют и условия Брестского мира, заключённого большевиками с Германией, и откровенный грабёж национальных ресурсов и складских запасов, подробно описанных автором на страницах романа «Расшумелось Белое море».

Считается, что литература — отражение уровня нравственного развития общества, глубины осознания оным судеб Отечества, а также дискуссий по поводу возможных путей его развития. С нашей точки зрения, знаковым можно считать тот факт, что на фоне масштабной коммерциализации литературы в современной российской прозе появляются произведения такого масштаба, как последний роман П.Г. Кренёва. Эта книга, без сомнения, внесёт лепту в разворачивающуюся в настоящее время в российском обществе дискуссию по поводу того, в каком направлении должна дальше развиваться наша страна. Тем более, что Россия вновь вступила в активную фазу очередного цивилизационного конфликта с Западом, который своими действиями развязал гражданскую войну теперь уже на Украине, что не оставило России иного выбора, кроме как выступить с оружием в руках для того, чтобы защитить Русский мир вообще, и на-

² Имеются ввиду Февральская и Октябрьская революции 1917 г. — *Прим. авторов.*

селение Юго-Востока Украины в частности, а также окончательно ликвидировать неонацистскую угрозу в лице нынешнего киевского режима, что в определённой степени поспособствует решению и геостратегических проблем развития нашего Отечества.

Поднимая традиционные вопросы Добра и Зла, причин цивилизационных конфликтов в отечественной истории, нравственного отношения к человеку и Природе, извечных духовных, моральных и семейных ценностей, творчество П.Г. Кренёва, без сомнения, ставит его на одну ступень с наиболее выдающимися персонами отечественной литературы XIX и XX вв. Нет сомнения в том, что роман «Расшумелось Белое море», безусловно, послужит делу воспитания читателей всех возрастов в любви к своей стране, России, и всему Русскому миру в целом.

Список литературы

1. Данилевский Н.Я. Россия и Европа / сост. и коммент. Ю.А. Белова; отв. ред. О. Платонов. — М.: Институт русской цивилизации, 2008. — 816 с.
2. Ермакова А. На стороне народа // Литературная газета. — 2024. — 25 января.
3. Кабылкова А.А. Творчество В.Н. Крупина 2000–2010-х годов: аксиология, проблематика, образная система, жанровый диапазон: Монография. — Витебск: ВГУ имени П.М. Машерова, 2022. — 118 с.
4. Кренёв П.Г. Девятый. Повесть. — М.: Издат. дом «Сказочная дорога», 2013. — 128 с.
5. Кренёв П.Г. Расшумелось Белое море: исторический роман. — М.: Проспект, 2024. — 432 с.
6. Кренёв П.Г. Светлый-пресветлый день. Рассказы и повести. — М.: У Никитских ворот, 2017. — 352 с.
7. Кренёв П.Г. Энциклопедия Русского Поморья в очерках и рассказах коренного помора. — М.: Проспект, 2023. — 632 с.
8. Тойнби А.Дж. Цивилизация перед судом истории. Мир и Запад. — М.: АСТ: Астрель; Владимир: ВКТ, 2011. — 318, [2] с.
9. Хантингтон С. Столкновение цивилизаций / пер. с англ. Т. Велимеева. Ю. Новикова. — М.: АСТ, 2003. — 603, [5] с.
10. Шиссер Г. Русская рулетка: нем. деньги для русской революции / Г Шиссер, Й. Трауптман; [пер. с нем. В.Ф. Дизендорфа]. — М.: Астрель; АСТ, 2004. — 254, [1] с.
11. Шолохов М.А. Сокровищница народной мудрости // Даль В.И. Пословицы русского народа: Сборник В. Даля / предисл. М. Шолохова; вступ. статья В. Чичерова. — М.: Гослитиздат, 1957. — XXVIII, 991 с.



DOI 10.24412/2587-6236-2024-243-22-29

УДК 327.56

Е.О. Лабецкая

кандидат экономических наук, ведущий научный сотрудник,
Отдел международно-политических проблем ИМЭМО им. Е.М. Примакова РАН, Москва

ЦИРКУМПОЛЯРНЫЙ ФРОНТ ГИБРИДНОЙ ВОЙНЫ КОЛЛЕКТИВНОГО ЗАПАДА ПРОТИВ РФ (ЦИВИЛИЗАЦИОННЫЙ АСПЕКТ)

E.O. Labetskaya

PhD in Economic Sciences, Leading Researcher,
Department of International Political Problems,
Primakov National Research Institute of World Economy and International Relations, Russian
Academy of Sciences (IMEMO), Moscow
E-mail: lbtskaya@imemo.ru

CIRCUMPOLAR FRONT OF THE HYBRID WAR OF THE COLLECTIVE WEST AGAINST THE RUSSIAN FEDERATION (CIVILIZATIONAL ASPECT)

Аннотация. В статье исследуется влияние разворачивающейся гибридной войны коллективного Запада против РФ на развитие Арктической циркумполярной цивилизации (АЦЦ). При раскрытии темы автор использовала методологию системного анализа, пространственный подход, а также разработанную русской цивилизационной школой парадигму «АЦЦ» (включена в систему цивилизационных генотипов пятого поколения), доказанную в рамках теории локальных цивилизаций. В основу статьи были также положены ранее проведенные автором case-studies по проблематике Транс-Арктики. Рассматривая Арктическую Зону РФ (АЗ РФ) как подсистему АЦЦ, локализованной в Транс-Арктике, автор констатирует обретение этим российским регионом ключевого места в глобальном взаимодействии и намечает перспективные направления международного сотрудничества, ибо именно Транс-Арктика воплощает в себе циркумполярные метаморфозы глобализации, основанные на партнерстве государств, народов и локальных цивилизаций. Особый акцент сделан на перспективах развития АЦЦ в контексте «трагического раскола» Арктического совета (АС) [«арктической восьмерки», А8] на А7+1 [«арктическая семерка» и Россия] и обусловленной им проблемы реализации 10-летнего Стратегического плана АС, принятого на XII министерской встрече Совета в Рейкьявике (Исландия) в мае 2021 г.

Ключевые слова: Арктическая циркумполярная цивилизация, Арктический совет, Транс-Арктика, коренные народы Севера, геополитика, гибридная война, стратегическое планирование.

Abstract. The article examines the impact of the unfolding hybrid war of the collective West against the Russian Federation on the development of the Arctic Circumpolar Civilization (ACC). When exploring the topic, the author used the methodology of system analysis, a spatial approach, as well as the “ACC” paradigm developed by the Russian civilization school (included in the system of civilizational genotypes fifth generation), proven within the framework of the theory of local civilizations. The article was also based on case-studies previously conducted by the author on Trans-Arctic issues. Considering the Arctic Zone of the Russian Federation (AZ RF) as a subsystem of the ACC localized in the Trans-Arctic, the author states that this Russian region has gained a key place in global interaction and outlines promising areas of international cooperation, because it is the Trans-Arctic that embodies the circumpolar metamorphoses of globalization based on the partnership of states, peoples and local civilizations. Particular emphasis is placed on the prospects for the development of the ACC in the context of the “tragic split” of the Arctic Council (AC) [Arctic Eight, A8] into A7+1 [the Arctic Seven and Russia] and the resulting problem of implementing the 10-year Strategic Plan of the AC adopted at the XII ministerial meeting of the Council in Reykjavik (Iceland) in May 2021.

Key words: Arctic circumpolar civilization, Arctic Council, Trans-Arctic, indigenous peoples of the North, geopolitics, hybrid war, strategic planning.

Сегодня с уверенностью можно констатировать: пелена иллюзорной бесконфликтности Арктического региона, застилавшая глаза части российских политологов под гипнозом ельцинского прозападного курса, наконец-то спала. Отрезвила необъявленная гибридная война, развернутая коллективным Западом против РФ, прежде всего на Украине.

Закономерную защитную реакцию Москвы — Специальную военную операцию (СВО) — Запад поначалу встретил прокси-войной (*proxy war*), опосредованной войной руками наемников и украинских воинских подразделений. Но постепенно увязал ее с глобальным гибридным противодействием РФ, которое теперь нередко именуют III мировой войной. Неудивительно, что одним из ее фронтов стал Арктический макрорегион, ведь его конфликтный потенциал, сформировавшийся в период «холодной войны» никуда не исчез, а лишь слегка «вздремнул» в атмосфере ежегодных консультаций на уровне начальников генеральных штабов стран-членов Арктического совета, проводившихся вплоть до 2014 г., то есть до воссоединения Крыма с Россией. В итоге, как точно подметила М.Л. Лагутина, «для современной России, владеющей большей частью арктического пространства, северные территории вновь приобрели стратегическую значимость, однако теперь она вынуждена учитывать такие новые тенденции, как глобализация и мультиакторность» [15, с. 4].

В этом контексте трудно не согласиться с экспертом Лиги военных дипломатов А.А. Бартошем, который трактует современную гибридную войну, принявшую мировой характер, как «многомерный межцивилизационный военный конфликт, в ходе которого государства прибегают к целенаправленному адаптивному применению как военно-силовых способов борьбы, так и экономического удушения противника, использования подрывных информационных и кибертехнологий»¹.

Что касается межцивилизационного конфликта, не грех вспомнить С. Хантингтона. При всей неоднозначности его

теории о «столкновении цивилизаций и преобразовании мирового порядка» [14], выдвинутый им тезис о взаимозависимости «экономического регионализма» и «цивилизационного сознания», на наш взгляд, в арктическом контексте заслуживает внимания. Ибо успешное развитие Арктического макрорегиона немыслимо вне циркумполярной цивилизации, которая, кстати, неразрывно связана с Арктической зоной РФ (АЗ РФ). То есть в современных реалиях просматривается смена «холодной войны», как «глобального геополитического, военного, технологического, экономического и идеологического противостояние мирового масштаба в период с 1946 года до конца 1980-х между двумя блоками государств с различными социальными и экономическими системами», понятием «гибридной войны» с учетом всех цивилизационных аспектов.

Наиболее полно раскрыть современные процессы мирового Заполярья позволяет концепт транснационального политического пространства (ТНП) и российская теория Арктической циркумполярной цивилизации (АЦЦ). Используя пространственный подход в изучении Арктического макрорегиона, автор в 2014 г. ввел в политологический оборот, по аналогии с транснациональными политическими пространствами *Trans-Atlantic* (Транс-Атлантика) и *Trans-Pacific* (Транс-Тихоокеания), термин Транс-Арктика (*Trans-Arctic*) [5–7]. Данная методология позволяет рассмотреть перспективы обретения Арктической циркумполярной цивилизацией (АЦЦ) особого места в глобальном взаимодействии. Ведь именно Транс-Арктика воплощает в себе циркумполярные метаморфозы глобализации, основанные на партнерстве государств и цивилизаций.

Формирование Транс-Арктики как виртуальной гуманитарно-геополитической надстройки пришлось на XXI в., характеризующийся стремительным ростом в Арктическом макрорегионе трансграничного взаимодействия «игроков» разного уровня через формальные и неформальные механизмы.

¹ Бартош А.А. США делают ставку на мировую гибридную войну. Вашингтон разрабатывает стратегии и тактики нерегулярных конфликтов // Available at: https://nvo.ng.ru/concepts/2023-11-30/1_4_1264_hybridwar.html (accessed 04.12.2023).

Под АЦЦ будем понимать современную локализованную в Транс-Арктике целостную систему экономических, политических, социальных и духовных процессов на основе партнерства локальных цивилизаций, государств и народов. Системный подход позволяет нам констатировать, что одна из подсистем АЦЦ сформировалась и развивается в пространстве АЗ РФ.

Приступая к исследованию АЦЦ, не забудем, что весомый вклад в цивилизационную теорию внесен именно русской школой. Так, концепт локальных цивилизаций как культурно-исторических типов разработал Н.Я. Данилевский [3], Питирим Сорокин трудился над развитием теории цивилизаций [11]. Хотя сам термин «локальные цивилизации» попал в политологический дискурс благодаря англичанину Арнольду Тойнби [12], а француз Фернан Бродель скрупулезно описал локальные цивилизации [1], существование же именно АЦЦ доказала уже российская цивилизационная школа в лице У.А. Винокуровой и Ю.В. Яковца [2].

Рассматривая геополитический контекст Транс-Арктики, где АЗ РФ превращается в стратегический участок циркумполярного фронта мировой гибридной войны, вспомним Хальфорда Маккиндера и Николая Спикмэна [16; 20], основоположников геополитики, анализировавших ситуацию в Евразии XIX века. Правда, в XXI в. изучавшийся ими континент под влиянием процессов глобализации, социальных пертурбаций и климатических вызовов претерпел колоссальные геополитические трансформации. Некогда ледниково-буферная зона Евразии, защищавшая своей неприступностью ее сердцевину (маккиндеровский «Хартленд»), превратилась в стратегически важный «евразийско-арктический пояс (*rimland*)». Это в свою очередь обусловило тектонические геополитические сдвиги во всем Циркумполярном мире.

В XXI в. усиление стратегической значимости «Евразийско-арктическо-

го пояса» обусловлено форсированным формированием трансарктической инфраструктуры, социогуманитарным глобальным взаимодействием в АЦЦ. Естественно, что в современных геополитических и геоэкономических реалиях Евразии совсем иначе воспринимаются и три знаменитые максимы Хальфорда Маккиндера², и броский тезис Николая Спикмэна³. Учитывая это, на наш взгляд, вполне допустимо «модернизировать» упомянутые постулаты классиков геополитики в соответствии с изменившимся контекстом XXI века. В наших реалиях они могли бы звучать так: «Кто владеет логистическими хабами евразийского Заполярья, у того ключи к судьбе мира».

Косвенным доказательством правомерности приведенного парафраза может служить доставшаяся Транс-Арктике функция «виртуального сцепления» в единое целое двух ранее упомянутых, соседствующих с Транс-Арктикой ТНП (*Trans-Pacific* и *Trans-Atlantic*). Географически эта виртуальная «сцепка» в основном проецируется на логистическую систему АЗ РФ, хотя не стоит забывать и о канадской арктической логистической трассе. Благодаря сопряжению российского Северного морского пути (СМП) и канадского Северо-Западного прохода формируется мощный «трансконтинентальный арктический мост», существенный для сохранения и развития АЦЦ.

Однако в условиях мировой гибридной войны эта «сцепка» предстает и в иной ипостаси. В западный участок циркумполярного фронта гибридной войны превращается так называемая «Большая Балтика», в которой сегодня просматривается глобальное противостояние России ведущих «игроков» Транс-Арктики и Транс-Атлантики с перспективой передачи «гибридных импульсов» через «арктический мост» в транснациональное политическое пространство Тихоокеании. Ведь Балтика, географически принадлежащая атланти-

² «Кто контролирует Восточную Европу, тот контролирует Хартленд; кто контролирует Хартленд, тот контролирует Мировой остров; кто контролирует Мировой остров, тот контролирует весь мир».

³ «Тот, кто доминирует над *rimland* (прибрежной полосой, окружающей Хартленд с запада, юга и юго-востока — Авт.), доминирует над Евразией; тот, кто доминирует над Евразией, держит судьбу мира в своих руках».

ческому бассейну, после вступления Финляндии в НАТО, практически полностью (за исключением РФ) геополитически вошла в Транс-Атлантику. Одновременно большинство северных членов Альянса, являясь арктическими государствами, входят в состав Арктического Совета и составляют ядро Транс-Арктики. При этом ведущие игроки АТР — КНР, Индия, Япония, Сингапур и Южная Корея — не только входят в Транс-Арктику, как действующие с 2013 г. наблюдатели Арктического Совета, взаимосвязанные в *Trans-Pacific*, но и обладают контактами разной направленности и интенсивности в *Trans-Atlantic*.

В этой связи несколько поверхностным, на наш взгляд, представляется вывод доцента Одинцовского филиала МГИМО МИД РФ А. Криворотова о превращении «китайско-американских противоречий в главную доминанту глобального развития» при «объективно снижающемся глобальном значении Арктики», якобы «игравшей такую роль в период “холодной войны”»⁴. Тезис же г-на Криворотова о необходимости «переосмысления судеб российского Севера» вполне оправдан, правда, с небольшой оговоркой. Переосмысления требует место России и КНР в Транс-Арктике, развитие их межцивилизационных связей, в том числе с АЦЦ.

Принципиально важным моментом, характеризующим возрастающую роль АЦЦ, является выход формирующих ее коренных народов Арктики на уровень глобального управления, то есть превращение их институтов в «центр принятия решений в новой многовластной системе принятия национальных и международных решений». [13, с. 31]. Конкретно это проявляется через участие циркумполярных «вождей», как они сами себя называют, в международных организациях, через развитие сетевых уни-

верситетов, через лоббирование интересов коренных народов в стратегиях государств Арктики, в межпарламентском измерении Транс-Арктики.

Ярким примером растущего влияния малых народов Арктики может служить весьма жесткая риторика их «вождей» в 2019 г. на XI министерской сессии Арктического совета (АС) в Рованиеми. Прозвучала она в ответ на отказ госсекретаря США Майкла Помпео подписать традиционную для таких мероприятий Итоговую декларацию, ибо в ней содержался термин «изменение климата», да еще в контексте Парижского соглашения, что было неприемлемо для администрации Дональда Трампа, тогдашнего президента США. Впрочем, финское председательство нашло выход из этой нелицеприятной ситуации. Оно спешно опубликовало свое десятистраничное Заявление, где констатировалась приверженность большинства участников сессии борьбе с климатическими изменениями, поддержанию баланса хрупкой экосистемы Арктики и устойчивому развитию региона, то есть всему тому, что имеет принципиальное значения для жизнеобеспечения АЦЦ. Напомним, что в АС лидеры шести организаций коренных народов циркумполярной Арктики⁵ наделены статусом Постоянных участников, чьи права равнозначны с правами правительств стран-учредителей Совета.

В том же Рованиеми в ноябре 2019 г. имело место еще одно значимое для АЦЦ событие — VI Саммит лидеров Арктики (СЛА). Этот высший форум циркумполярного мира был учрежден в 1991 г. все теми же организациями коренных народов Заполярья. Россия дважды принимала СЛА: в 1999 и в 2010 гг. Ответственность за реализацию решений, зафиксированных в Декларации VI СЛА⁶, должна была бы

⁴ Криворотов А. «Поворот на Восток» — это задача переосмысления судеб российского Севера // Available at: <https://porarctic.ru/ru/comments/andrey-krivorotov-povorot-na-vostok-eto-zadacha-pereosmysleniya-sudeb-rossiyskogo-severa/> (accessed 22.12.2023).

⁵ Циркумполярная конференция инуитов, Международная ассоциация алеутов, Совет саамов, Ассоциация коренных малочисленных народов Севера, Сибири и Дальнего Востока РФ, Арктический совет атабасков, Международный совет гвичинов.

⁶ VI Arctic Leaders' Summit Declaration/Roavvenjárga (Rovaniemi, Finland) November 13-15, 2019. Available at: <https://static1.squarespace.com/static/58b6de9e414fb54d6c50134e/t/5dea325f7367373ce5087580/1575629412149/Final+ALS6+and+ALYS+Declaration+%28secured%29.pdf> (accessed 21.12.2021).

в бóльшей степени лечь на плечи Ассоциации коренных малочисленных народов Севера, Сибири и Дальнего Востока РФ. Ведь бразды правления мировым Заполарьем в виде молотка председателя АС на два года с весны 2021 по весну 2023 года перешли в руки России. Но развернутая в Европе на украинском плацдарме гибридная война против РФ, вынудившая Россию для защиты своей безопасности прибегнуть к Специальной военной операции (СВО), тут же «срикошетила» по интересам представителей циркумполярной цивилизации.

Стоит отметить, что функционирование СЛА базируется на философии общности коренных народов циркумполярного мира, призванной обеспечить им возможность самостоятельно определять собственные приоритеты и общее понимание по вопросам арктической среды. Состав собравшихся на Форуме 80 участников свидетельствовал о его демократичности: в работе участвовали «вожди» коренных народов, представители арктических государств, а также делегаты от наблюдателей АС. Президент Ассоциации коренных малочисленных народов Севера, Сибири и Дальнего Востока РФ Григорий Ледков возглавлял на Форуме российскую делегацию.

О значимости СЛА для обеспечения развития АЦЦ свидетельствовали такие вынесенные на обсуждение темы, как:

- «Языки коренных народов Арктики и изменения в окружающей среде»;
- «Условия жизни и устойчивое развитие в меняющейся Арктике»;
- «Диалог коренных народов Арктики и наблюдателей Арктического совета».

Отмечая неразрывную связь знаний коренных народов с развитием их языков в условиях окружающей среды Арктики, на форуме подчеркивалась важность сохранения навыков традиционного реагирования на климатические и экологические вызовы меняющейся Арктики. Обеспечение достойных условий жизни

коренных народов Арктики в соответствии с Целями ООН в области устойчивого развития обсуждались на Форуме в контексте корреляции традиционных средств хозяйствования (рыболовство, охота, оленеводство) с современными отраслями промышленности.

С обеспечением достойных условий жизни коренным народам, развитием АЦЦ тесно увязаны вопросы функционирования Института наблюдателей АС. Утвержденные в 2011 г. критерии предоставления статуса наблюдателя АС предполагали не только уважение кандидатами ценностей, интересов, культуры и традиций аборигенов Арктики, но и наличие политической готовности и финансовых возможностей для содействия Постоянным участникам АС, то есть организациям коренных народов, в увеличении их вклада в работу Совета.

Для сохранения и развития АЦЦ важно обеспечение взаимосвязи традиционных и научных знаний. Реализовать эту задачу был призван Международный арктический научный комитет (*IASC*). В этих целях им была в 2017 г. сформирована Группа действий по вовлечению коренных народов в международные научные сообщества. Разработанные группой рекомендации по улучшению вовлечённости коренных народов в деятельность *IASC* также обсуждались на VI Форуме СЛА.

Увы, бойкот российского председательства в АС (2021–2023 гг.), как инструмент гибридной войны коллективного Запада против РФ, фактически расколовший Совет («Арктическую восьмерку», А8) на «арктическую семерку» и РФ (А7 +1), застопорил не только проект *IASC*, но и реализацию 10-летнего «Стратегического плана Арктического совета на 2021–2030 годы»⁷. Приоритетное место в плане отведено вопросам, экзистенциально значимым для представителей АЦЦ, которые тесно коррелируют с документами стратегического планирования, пополнившими нормативную базу российской Арктики, — «Основами государственной политики Российской Федерации

⁷ Arctic Council Strategic Plan 2021–2030 // Available at: https://oaarchive.arctic-council.org/bitstream/handle/11374/2601/MMIS12_2021_REYKJAVIK_Strategic-Plan_2021-2030.pdf?sequence=1&isAllowed=y (accessed 21.05 2021).

в Арктике на период до 2035 года»⁸ и «Стратегией развития Арктической зоны России и обеспечения национальной безопасности до 2035 года»⁹.

Практика доказала, что без взаимодействия с АЗ РФ, большей частью АЦЦ, реализация глобальных планов «игроков» Транс-Арктики затруднена, а накладываемые на РФ санкции в русле гибридной войны бьют бумерангом, прежде всего, по интересам ее бывших партнеров и соседей по региону.

В этой связи хочется напомнить предостережение известного финского журналиста и политолога М. Хейккиля: «Арктика может быть проиграна/потеряна (loose) в силу разных причин. Обычно мы говорим о глобальном потеплении. Но и нагретый политический климат может иметь тот же эффект» [17, с. 149]. Кстати, примечательно, что впервые о «потере/проигрыше Арктики» заговорил президент Финляндии Саули Ниинистё, выступая в Архангельске [19], что впрочем не помешало его опрометчивому решению организовать вступление Финляндии в НАТО.

Геополитические реалии нашего мира, в том числе военно-политические, экономические вызовы, социальные катаклизмы на «южном *rimland*» Евразии, Ближнем Востоке, логистические проблемы Средиземноморья, Красного моря, Суэцкого канала актуализирует переориентацию грузопотоков на «циркумполярный *rimland*» [9]. Соответственно, возрастает глобальная значимость Северного морского пути (СМП). В том числе в плане циркумполярной увязки логистических хабов СМП с меридианными транспортными коридорами Север-Юг, а также в трансконтинентальной плоскости (Европа — Северная Америка). Ибо сочленение СМП с канадским Северо-Западным проходом, работающим на USMCA (The U.S.-Mexico-Canada Agreement), подключает логистическую

систему Северной Америки к евразийским коридорам. Выстраивается модель, аналогичная авиапоставкам грузов с Арктического моста из Мурманска в Европу, а из Черчилла — в Северную Америку.

Между тем в условиях развернувшейся мировой гибридной войны у недружественных России «игроков» в рассматриваемых транснациональных политических пространствах растет соблазн подвергнуть АЗ РФ атаке «мягко-силовым инструментарием».

Распространение в Транс-Арктике коммуникационных технологий, Интернета, наряду с обеспечением безопасности населения в высоких широтах и упрощением взаимодействия коренных народов, привносит и риск мягко-силового прессинга извне посредством дезинформации и информационных войн [8]. Как заметил основоположник «мягко-силовой политики» Дж. Най, «уверенная политическая риторика — это тоже источник силы» [18].

В экспертном дискурсе в РФ на протяжении как минимум пяти лет отмечаются факты манипуляции общественным сознанием, навязывание чуждых стереотипов со стороны соседствующих государств [10]. Имеют место попытки навязать молодежи из числа «этнографической группы русских на побережье Белого моря, называемых поморами» мысль, что они — «вовсе не русский этнос, а потомки скандинавов» [4].

Налицо опасность спонсируемой извне реанимации сепаратистских настроений в АЗ РФ, поскольку они накладываются на сохранившиеся исторические предпосылки и ментальную предрасположенность местной молодежи к некритическому восприятию националистической риторики¹⁰. Попытки «некоторых западных институтов дестабилизировать» российскую молодежь в рамках гибридной войны констатировал в интервью «Российской газете»

⁸ Основы государственной политики Российской Федерации в Арктике на период до 2035 года // Available at: <http://www.scrf.gov.ru/media/files/file/W5JeWAnrAypIMMNXFRXE mQwLOUfoesZ.pdf> (accessed 23.12.2021).

⁹ Стратегия развития Арктической зоны России и обеспечения национальной безопасности до 2035 года // Available at: <http://static.kremlin.ru/media/events/files/ru/J8FhckYOPAQQfxN6Xl t6ti6XzpTVAvQu.pdf> (accessed 23.12..2021).

¹⁰ См.: Широкорад А.Б. На Севере две беды: сепаратизм и американцы // Available at: https://nvo.ng.ru/nvo/2023-11-16/1_1262_north.html (accessed 16.11.2023).

и Председатель Следственного комитета РФ Александр Бастрыкин¹¹.

Подытоживая вышесказанное, следует отметить, что в рамках противодействия распространению на АЦЦ ведущейся против РФ гибридной войны перед Россией встают следующие задачи:

- защитить население АЗ РФ, прежде всего неустойчивую психику молодежи, от настойчивых попыток недружественных игроков Транс-Арктики смоделировать комплекс национальной неполноценности, обесценить укоренившуюся в регионе традиционную социально-поведенческую модель;
- противодействуя негативному влиянию глобальных геополитических вызовов, пополнить повестку дня ОДКБ, ШОС, БРИКС евразийско-арктической проблематикой;
- прозондировать возможность организации Совещания по взаимодействию и мерам доверия в Транс-Арктике с привлечением дружественных регионалов и внерегионалов;
- вычленив сдержки и противовесы, способствующие поиску компромиссов в циркумполярном взаимодействии с евразийскими, международными и межправительственными структурами, бизнес-сообществами, не прогибающимися под антироссийский санкционный прессинг;
- обеспечить представителям АЦЦ экологическую, экономическую и продовольственную безопасность, сохранение их цивилизационной идентичности.

Список литературы

1. Бродель Ф. Грамматика цивилизаций / пер. с фр. Б.А. Ситников. — М.: Изд-во «Весь Мир», 2008. — 552 с.
2. Винокурова У.А., Яковец Ю.В. Арктическая циркумполярная цивилизация: учебное издание / У.А. Винокурова, Ю.В. Яковец. — 2-е изд., доп. — Новосибирск: Наука, 2016. — 320 с.
3. Данилевский Н.Я. Россия и Европа. — М.: Книга, 1991. — 576 с.

4. Журавлев А. Не проиграть битву за Арктику // Available at: <https://iz.ru/news/593187#ixzz3oXz1TAeZ> (accessed 14.03.2018).
5. Лабеецкая Е.О. Трансарктический контекст стратегических приоритетов РФ // Пути к миру и безопасности. — 2014. — № 2(47). — С. 81–88.
6. Лабеецкая Е.О. Евразийско-арктический шанс России // Россия и новые государства Евразии. — 2015. — № 2. — С. 59–71.
7. Лабеецкая Е.О. Транс-Арктика в контексте российских приоритетов // Мировая экономика и международные отношения. — 2015. — № 2. — С. 106–114. — DOI: 10.20542/0131-2227-2015-2-106-114.
8. Лабеецкая Е.О. Россия–ЕС: “soft-power risks” в евразийско-арктическом контексте // Мировая экономика и международные отношения. — 2018. — Т. 62. — № 9. — С. 112–120. — DOI: 10.20542/0131-2227-2018-62-9-112-120.
9. Лабеецкая Е.О. Арктический вектор евразийского партнерства // Наш дом — Евразия. Доклады и материалы Международной конференции. — М.: Международный институт Питирима Сорокина — Николая Кондратьева, 2018. — С. 69–80.
10. Норвежская мягкая сила в борьбе за Арктику: как “баренцы” меняют в свою пользу будущее // Available at: <https://eadaily.com/ru/news/2015/09/10/norvezhskaya-myagkaya-sila-v-borbe-za-arktiku-kakbarency-menyayut-v-svoyu-polzu-budushchee> (accessed 16.02.2018).
11. Сорокин П.А. Человек. Цивилизация. Общество / общ. ред., сост. и предисл. А.Ю. Согомонов; пер. с англ. — М.: Политиздат, 1992. — 542 с.
12. Тойнби А.Дж. Постигание истории: сб. / пер. с англ.; сост. А.П. Огурцов. — М.: «Прогресс», 1991. — 731 с.
13. Ehrenzeller B., Hrbek R., Malinverni G., Thürer D. Federalism and Foreign Policy // Politorbis. — 2003. — No 1(32). — P. 18–38.
14. Huntington Samuel P. The Clash of Civilizations? // Foreign Affairs. — 1993. — Summer (vol. 72, No 3). — P. 22–49.
15. Lagutina Maria L. Russia’s Arctic Policy in the Twenty-First Century. — National and International Dimensions. Lanham, Maryland, Lexington Books, Rowman and Littlefield, 2019. — 210 p.

¹¹ Available at: <https://rg.ru/2021/12/28/glava-sledstvennogo-komiteta-o-prichinah-zhestokih-prestuplenij-podrostkov.html> (accessed 28.12.2021).

16. *Mackinder H.J.* «The Geographical Pivot of History» // *The Geographical Journal*. — Vol. 23. — No 4. (Apr., 1904). — P. 421–437.
17. *Markku Heikkila.* *If We Lose the Arctic: Finland's Arctic Thinking from the 1980s to Present Day.* — Popa, Rovaniemi: The Arctic Centre, University of Lapland, 2019. — 149 p.
18. *Nye J.S. Jr.* *How Sharp Power Threatens Soft Power. The Right and Wrong Ways to Respond to Authoritarian Influence* // Available at: <https://www.foreignaffairs.com/articles/china/2018-01-24/how-sharp-power-threatens-soft-power?cid=int-fls&pgtype=hpg> (accessed 31.01.2018).
19. Speech by the President of Finland Sauli Väinämö Niinistö in Arkhangelsk 04.04.2017 // Available at: <https://www.presidentti.fi/en/news/president-niinisto-in-arkhangelsk-if-we-lose-the-arctic-we-lose-the-whole-world/> (accessed 07.08.2020).
20. *Spykman N.J.* *The Geography of the Peace.* Front Cover. — New York: Harcourt, Brace, 1944. — 66 p.



Д.А. Левчик

доктор исторических наук,

Университет мировых цивилизаций имени В.В. Жириновского, Москва

**ФОРМИРОВАНИЕ ИМИДЖА УПРАВЛЯЮЩИХ КОМПАНИЙ МЕСТНЫМИ СМИ:
ДЕКЛАРИРУЕМЫЕ И РЕАЛЬНЫЕ ЗАДАЧИ****D.A. Levchik**

Doctor of Historical Sciences,

V.V. Zhirinovskiy University of World Civilizations, Moscow

E-mail: levchik63@rambler.ru

**FORMATION OF THE IMAGE OF LOCAL MEDIA MANAGEMENT COMPANIES:
DECLARED AND REAL TASKS**

Аннотация. Актуальность статьи — определяется необходимостью решить конфликты в городах России, причиной для которых стали недостатки системы жилищно-коммунального хозяйства (ЖКХ).

Цель статьи — заключается в ответе на вопрос: можно ли смягчить недовольство жителей действиями системы ЖКХ города усилиями СМИ, формируя позитивный образ управляющих компаний и предприятий системы ЖКХ?

Методы исследования — контент-анализ региональных и местных СМИ городов Дубна, Сергиев-Посад, Орехово-Зуево, включённое наблюдение, экспертная оценка.

Основной вывод статьи — смягчить недовольство жителей действиями системы ЖКХ города усилиями местных и региональных СМИ, формируя позитивный образ управляющих компаний (УК) и предприятий системы ЖКХ сегодня практически невозможно в силу «игрового» характера PR-кампаний, которые ведут эти СМИ, заключающегося в подмене целей PR-кампании на GR-кампанию. Это определяется спецификой развития современного города, управлением городского пространства, действиями городской властной машины и современным состоянием ЖКХ.

Перспективы исследования — разработка рекомендаций для политтехнологов, специалистов в сфере PR-технологий, а также для представителей пресс-служб городских администраций по коренному пересмотру стратегии и тактики работы со СМИ по вопросу формирования имиджа управляющих компаний.

Ключевые слова: формирование имиджа, жилищное хозяйство, управляющая компания, местные средства массовой информации, протестное движение.

Abstract. The relevance of the article is determined by the need to resolve conflicts in Russian cities, the reason for which were the shortcomings of the housing and communal services (housing and communal services) system.

The purpose of the article is to answer the question: is it possible to mitigate the dissatisfaction of residents with the actions of the city's housing and communal services system through the efforts of the media, forming a positive image of management companies and enterprises of the housing and communal services system?

Research methods — content analysis of regional and local media in the cities of Dubna, Sergiev Posad, Orekhovo-Zuyevo, included observation, expert assessment.

The main conclusion of the article is that it is almost impossible to mitigate the discontent of residents with the actions of the city's housing and communal services system through the efforts of local and regional media, forming a positive image of management companies (MC) and enterprises of the housing and communal services system today due to the «playful» nature of PR campaigns conducted by these media, which consists in replacing the goals of the PR campaign with a GR campaign. This is determined by the specifics of the development of a modern city, the management of urban space, the actions of the urban power machine and the current state of housing and communal services.

The prospects of the study are the development of recommendations for political technologists, specialists in the field of PR technologies, as well as for representatives of the press services of city administrations on a fundamental revision of the strategy and tactics of working with the media on the formation of the image of management companies.

Key words: image formation, housing, management campaign, local media, protest movement.

Актуальность заявленной темы определяется:

- 1) высоким уровнем конфликтов в современных городах, причиной и поводом для которых стали недостатки системы жилищно-коммунального хозяйства (ЖКХ);
- 2) слабой разработанностью технологии формирования имиджа (в т.ч. рекламного) предприятий сферы ЖКХ.

Цель исследования заключается в ответе на вопрос: можно ли смягчить недовольство жителей действиями системы ЖКХ города усилиями СМИ, формируя позитивный образ управляющих компаний (УК) и предприятий системы ЖКХ? Сразу оговоримся, что мы понимаем правовую разницу между управляющей и обслуживающей компаниями. Для нашего исследования в сфере имиджбилдинга этой разницей можно пренебречь, а потому, говоря об управляющих компаниях, мы подразумеваем и обслуживающие компании.

Задачи исследования: определить

- 1) основные параметры конкурентного позиционирования управляющей компании и предприятия системы ЖКХ;
- 2) реальную основу стратегии PR и GR управляющей компании и предприятия системы ЖКХ;
- 3) достоинства и недостатки традиционного событийного ряда для проведения PR-кампании управляющей компании и предприятия системы ЖКХ;
- 4) Дать экспертную оценку эффективности СМИ при работе с управляющей компанией и предприятием системы ЖКХ,

Степень изученности темы, по нашей оценке, незначительна. Мы считаем, что данная исследовательская тема находится на грани двух видов исследовательских работ в сфере изучения:

- 1) системы жилищного самоуправления [3, 8];

- 2) политического имиджбилдинга [1, 6].

Статья является продолжением наших исследований по изучению жилищного движения и системы территориального общественного самоуправления [4, 5].

Основа источниковой базы работы включает комплекс следующих городских СМИ (включая архивы редакций):

- 1) «Наш город Сергиев Посад» (Сергиев Посад 2010);
- 2) «Наш дом Орехово-Зуево» (Орехово-Зуево 2012–2016),
- 3) «Коммунальная правда» (спецпроект газеты «Вперёд» Дубна 2014).

Автор работы был главным редактором перечисленных СМИ. Заказчиками и спонсорами изданий были: городская администрация городов Сергиева Посада, Дубны, и ряд предпринимателей, в качестве дополнительных источников использовались передачи «Радио «Посад»», материалы предвыборной листовочной экспансии в городах Сергиев Посад 2008–2010 годов, города Химки 2007–2008 годов, города Орехово-Зуево 2012–2016 годов, материалы городских форумов городов Сергиев Посад (до 2024 года), города Дубна 2014 года, города Орехово-Зуево, а также включённое наблюдение. Материалы хранятся в личном архиве автора. Будем условно считать имеющиеся данные репрезентативными и УК типичными (понимаем, что доказать это сложно).

Тематическое ограничение исследования. В работе мы не исследуем «холодные бунты», жилищные волнения вызванные перебоями с теплоснабжением, «мусорные бунты», жилищные волнения, вызванные реформой вывоза и утилизации твёрдых бытовых отходов. Мы также не исследуем полностью правовой аспект темы, ибо это — сюжет для отдельного исследования.

Практическая значимость работы велика. Её можно положить в основу любых рекомендаций по имиджбилдингу предприятий ЖКХ.

Рабочая гипотеза нашей работы заключается в том, что главная задача для предприятий ЖКХ и управляющих компаний в сфере ЖКХ при проведении работы со СМИ или при выпуске собственного СМИ — не столько формирование эффективной PR-программы, сколько формирование эффективной GR-программы. Эффект от работы СМИ с управляющими компаниями в сфере ЖКХ измеряется не столько ростом популярности управляющих компаний среди населения, сколько упрочением их экономических позиций в среде администрации регионального и местного уровня.

Терминология исследования интегрировала в себя термины, относящиеся к ЖКХ, и термины политконсалтинга и такой дисциплины как социология города. В рамках небольшой статьи мы не можем привести весь терминологический глоссарий, но, по мере изложения текста, будем вынуждены давать пояснения используемых нами терминов.

Основная часть исследования

Современное состояние системы ЖКХ, на наш взгляд, характеризуется следующими особенностями.

1. Олигополизацией рынка жилья и ЖКУ. В нашей стране на рынке жилья и ЖКУ лендлордом (владельцем земли), основным девелопером, риэлтором и эксплуататором жилого фонда выступает городская властная машина (совокупность властных структур и аффилированных с ними предприятий, развивающих городское пространство, сокращённо — ГВМ), политотделом которой являются мэрии и городские думы, структуры определяющие экономическую политику городского пространства. Единственный партнёр ГВМ — система поставки жилищно-коммунальных ресурсов (ЖКР), тесно связанная с естественными монополиями поставщиков газа, воды, электроэнергии, то есть неэластичные по предложению предприятия типа «Водоканала» или предприятий ТРАНСГАЗа. Между послед-

ними и ГВМ практически нет разногласий о характере эксплуатации городского пространства и населения города: городское пространство максимально маркетизируется, а население города признается объектом монопольной эксплуатации поставщиков ЖКУ и ГВМ. Потребитель городского пространства должен платить за всё!

2. Наличием массовых социально одобряемых диахронных протестных выступлений населения городов против ГВМ, принимающих зачастую форму протестных действий против «точечной» застройки, против строительства индустриальных объектов, а особенно — против мусоросортировочных предприятий, против отключения горячей воды, роста цен на услуги ЖКХ и т.п.
3. Усилением роли федеральных регуляторов рынка — Госжилинспекции и Роскомнадзора.
4. Переделом в 20-е годы XXI века рынка ЖКУ в пользу регионального и федерального номенклатурного капитала и федеральных элитных групп, сращиванием ГВМ столиц с федеральной элитой и федеральным номенклатурным капиталом. Это нашло своё проявление в:
 - конфискации прав распоряжения частью финансов капитального фонда и рынка вывоза твёрдых бытовых отходов (ТБО) у местной элиты в пользу региональной;
 - координации рынка утилизации ТБО с федеральной элитой и федеральным номенклатурным капиталом.

Данная специфика порождает убеждённость лидеров ГВМ и поставщиков ЖКУ в том, что на самом деле население должно быть максимально дезориентировано. Дезориентированным населением легко управлять. Оно не должно знать о своих реальных жилищных правах, особенностях технологии управления домами, всех возможностях самоорганизации, реальном территориальном общественном самоуправлении и его истории.

Эта же специфика определяет то, что большая часть УК даже при декларированной независимости желает быть частью ГВМ и работать по заданию её политотдела. Мы уверены, что тайная мечта УК — стать муниципальным унитарным предприятием (МУПом), но с широкими финансовыми полномочиями. Однако та же специфика определяет особые требования ГВМ к УК — быть не просто хорошим предприятием, но и политически влиять на население. Последнее руководители УК не всегда понимают, а потому дают не точное техническое задание (ТЗ) СМИ при постановке задачи формирования своего позитивного имиджа или в ходе рекламной кампании. Разберём это на примере конкурентного позиционирования управляющей компании или предприятия ЖКХ.

Каковы основные параметры конкурентного позиционирования управляющей компании или предприятия ЖКХ? При составлении технического задания (ТЗ) конкурентного позиционирования УК или предприятия системы ЖКХ для исполнителей, заказчики соответствующей РР-кампании или руководители СМИ, как правило, проводят полную аналогию между обычными предприятиями, предлагающими на рынок свои услуги, и предприятиями системы ЖКХ или управляющими компаниями (УК). Заказчики считают, что позитивными параметрами для указанных предприятий и компаний являются показатели экономической эффективности, показатели уровня квалификации сотрудников, показатели качества выполнения работ, например, по обслуживанию дома или поставкам коммунальной услуги, а также формально-юридические показатели, такие как наличие всей необходимой для ведения работ разрешительной документации. Часто в ТЗ фигурирует необходимость пояснения элементарных правовых аспектов консьюмеристского поведения потребителей услуг ЖКХ: расшифровка показателей «платёжек», формирование тарифов ЖКУ, борьба с «двойными платёжками», а также пояснения способов управления домами и правовых аспектов проведения общих собраний жителей дома. Для предприятий сферы ЖКУ, например, теплотети, характерен заказ

на пояснение системы оплаты услуги отопления жилого помещения, включая анализ преобразования коммунального ресурса в услугу. Исходя из этих представлений, формируется и основа ТЗ по составлению: материалов о качественном проведении ремонта подъездов, мусоропроводов, камер по уборке твёрдых бытовых отходов, придомовой отмостки, подъездов, почтовых ящиков, крыш, смены труб, установки новых окон в подъездах, ликвидации межпанельных щелей, уборки в подъездах, иных форм текущего и капитального ремонта, а также благоустройстве придомовой территории (включая озеленение и ремонт детских площадок) и установки лавочек. Формы материалов при этом, естественно, могут быть разными: от новости до аналитического очерка, от заметки до интервью. Форма материала фактически зависит от СМИ.

Кроме того, у заказчиков РР-кампаний в сфере ЖКХ есть уверенность, что компаративный анализ действий УК или предприятий системы ЖКУ, представленных на рынке, сможет содействовать выбору потребителем именно той компании, которая является основным объектом пиаровских усилий. Это тоже зачастую часть ТЗ. Часто подобный анализ находится на грани противоправных методов журналистских исследований («чёрного пиара») [7]. Последнее особенно характерно в случаях, когда предметом конкуренции является рынок обслуживания ветхого и аварийного фонда. Заказчики это плохо осознают и слабо представляют себе степень ответственности журналиста за публикацию ложных сведений.

Есть и особая группа публикаций, адресной группой которой являются должники и неплательщики услуг ЖКХ. Как правило, эти публикации также находятся на грани противоправных действий исполнителей заказа, т.к. зачастую они сознательно дезориентируют потребителя информации, преувеличивают репрессивные возможности российской судебной системы по отношению к неплательщикам и должникам. При этом в современной правовой системе УК всегда будет «заложником» неплательщиков, ибо им отведена роль классических комиссионеров, кото-

рые вынуждены выполнять функции коллегаторов или по непонятным причинам отвечать за чужие долги.

Согласно нашей экспертной оценке, интерес массовых потребителей информации СМИ УК будет сосредоточен только на той информации, которая связана с внешними проявлениями активности УК: работами по благоустройству и озеленению, ремонте малых форм, детских площадок, лавочек, а также об оплате услуг ЖКХ. Ничто больше массового потребителя информации в публикациях СМИ о системе ЖКХ не интересует. Уровень доверия этим публикациям крайне низок. Однако никто из заказчиков и не ожидает популярности подобного рода публикаций!

По нашим оценкам, реальный адресат PR-кампаний УК и предприятий системы ЖКХ — администрация местного и регионального уровня, а потому все эти кампании смело можно назвать GR-кампаниями. Здесь мы сталкиваемся с фактически социально-ролевой игрой, очень похожей на социально-ролевые игры, описанные Э. Берном [2], игрой, которую ведут УК и предприятия системы ЖКХ, где информация формально идёт на одном уровне, а её реальное содержание — на другом. Формальный адресат PR-кампании не совпадает с фактическим! Однако здесь мы сталкиваемся с ещё одним парадоксом — большинству местных и региональных администраций глубоко безразлична степень эффективности работ УК. Хорошо или плохо работает УК или предприятие системы ЖКХ — не важно и для ГВМ. ГВМ в любом случае получает свои доходы, равно как и администрация местного и регионального уровня своё финансирование. Специфика развития современного ЖКХ в России выдвигает единственный критерий, по которому реально оценивается работа УК или предприятия системы ЖКХ — способность этих структур оказывать влияние на массовые выступления населения. Как только УК или предприятие системы ЖКХ доказывает, что оно в состоянии организовать собственный политотдел, как правило, в форме консьюмеристской структуры и проводить реальную митинговую или электоральную кампанию — интерес к подобной УК со стороны

ГВМ резко возрастает. Если УК может провести реальное полномочное собрание собственников жилья (а не профанировать заочное голосование, как большинство УК), если в зоне обслуживания УК действует реальная структура, например, «Управдома» или «Школы грамотного потребителя», созданная «снизу», а не по инициативе «сверху», то возможность интеграции такой УК в систему ГВМ резко возрастает. Если в ходе своей PR-кампании УК докажет администрации, что она может выполнять функции провластной кадровой корпоративной партии, то, можно сказать, что цель кампании достигнута. В нашей источниковой базе есть прекрасный этому пример — организация и проведение, вроде бы, протестных консьюмеристских сходов жителей против оплаты общедомовых нужд (ОДН), проводимых на самом деле сотрудниками одной из УК. Имидж компании, построенный в том числе на событийном плане, связанном с освещением подобных сходов, сотрудничающей, а то и возглавляющей консьюмеристское движение жителей в сфере ЖКХ привел сначала к интеграции её политических представителей в партию «Единая Россия», а потом к тесной кооперации с ГВМ.

Выводы

Наша рабочая гипотеза о том, что главная задача для предприятий ЖКХ и управляющих компаний в сфере ЖКХ при проведении работы со СМИ или при выпуске собственного СМИ — не столько формирование эффективной PR-программы, сколько формирование эффективной GR-программы, а также о том, что эффект от работы СМИ с управляющими компаниями в сфере ЖКХ измеряется не столько ростом популярности управляющих компаний среди населения, сколько упрочением их экономических позиций в среде администрации регионального и местного уровня подтверждена.

Задачи исследования решены. Определены

- 1) основные параметры конкурентного позиционирования управляющей компании и предприятия системы ЖКХ, определяемые формальным

- подходе заказчиков к составлению ТЗ исполнителям;
- 2) реальные основы стратегии PR управляющей компании и предприятия системы ЖКХ, которая, по сути, является GR-кампанией;
 - 3) достоинства событийного ряда (ивент-плана) для проведения PR-кампании управляющей компании и предприятия системы ЖКХ, самыми эффективными из которых являются работы УК по благоустройству и озеленению, ремонту малых форм, детских площадок, лавочек, но главное — реальные полномочные собрания собственников жилья, а также организация и проведение консьюмеристских сходов и конференций жителей.
 - 4) Наша экспертная оценка эффективности СМИ при работе с управляющей компанией и предприятием системы ЖКХ говорит о том, что они малоэффективны,

Цель исследования достигнута. Ответ на вопрос: можно ли смягчить недовольство жителей действиями системы ЖКХ города усилиями СМИ, формируя позитивный образ управляющих компаний (УК) и предприятий системы ЖКХ отрицательный в силу «игрового» характера PR-кампаний, которые ведут эти СМИ.

Это определяется спецификой развития современного города, управлением город-

ского пространства, действиями городской властной машины и современным состоянием ЖКХ.

Список литературы

1. *Абашкина А., Егорова-Гантман Е.В., Косолапова Ю.* Имидж лидера. Психологическое пособие для политиков. — М.: Знание, 1994.
2. *Берн Э.* Игры, в которые играют люди. Люди, которые играют в игры. — М.: Эксмо, 2008.
3. *Васильев А.А.* Основы территориального общественного самоуправления. — Н. Новгород: Изд-во Гладкова, 2004.
4. *Горлов В.Н., Левчик Д.А.* Жилищное движение и жилищное самоуправление в СССР и России: от писем в ЦК до баррикад в Бутове. — М.; Берлин: Директ-Медиа, 2021.
5. *Левчик Д.А.* Комитеты общественного самоуправления в России (1988–1993). — М.: Изд-во Московского общественного научного фонда, 2000.
6. *Левчик Д.А.* Основные элементы актуализации имиджа кандидата в депутаты в ходе подготовки и проведения избирательной кампании // Вестник Московского университета, сер.12, Политические науки. — 1995. — № 2. — С. 78–89.
7. *Левчик Д.А.* Российский «Чёрный PR — бессмысленный и беспощадный» // Выборы. Законодательство и технологии. — М., 2000. — № 2. — С. 50–53.
8. *Шомина Е.С.* Жители и дома. Организации третьего сектора в жилищной сфере. — М.: Муниципальная власть, 1999.



DOI 10.24412/2587-6236-2024-243-36-40
УДК 321

Д.С. Маслюк

аспирант,

Университет мировых цивилизаций имени В.В. Жириновского, Москва

ПОЛИТИЧЕСКАЯ СИСТЕМА ЯПОНИИ: КУЛЬТУРОЛОГИЧЕСКИЙ АСПЕКТ

D.S. Masluk

Postgraduate student,

V.V. Zhirinovskiy University of World Civilizations, Moscow

E-mail: dmitry.masluk@yandex.ru

THE POLITICAL SYSTEM OF JAPAN: CULTURAL ASPECT

Аннотация. В статье описываются основные особенности политической системы Японии, затрагиваются аспекты политической культуры японского общества. Также поднимается вопрос политической активности японского общества и делается вывод о том, что в обществе Японии низкий интерес к политике коррелирует с недоверием к правительству и партиям. Такие ценности культуры как стремление к гармонии и иерархичная упорядоченность сопрягаются с политической дисгармонией на примере массовых протестных акций и насильственной гибели бывшего премьер-министра Японии. В статье сделан вывод, что монархия выступает в качестве значимого символического (культурологического) элемента политической системы, интегрирующего японское общество. Существенное значение в политической культуре Японии имеет личностный фактор: избиратели голосуют не за идеологические установки партии, а за ту или иную личность. В Японии особое значение имеют петиции как способ продвижения общественных интересов во власть. Однако вера японцев в способность оказывать непосредственное влияние на политические решения снижается. В статье подчеркнуто, что основа политических решений Японии формируется «за кулисами», а доступ к власти возможен только при соответственной поддержке клана («семьи»).

Ключевые слова: политическая система Японии, политическая культура, политическая активность.

Abstract. The article describes the main features of the Japanese political system, touches upon aspects of the political culture of Japanese society. The issue of political activity of Japanese society is also raised and it is concluded that in Japanese society low interest in politics correlates with distrust of the government and parties. Cultural values such as the desire for harmony and hierarchical order are coupled with political disharmony using the example of mass protests and the violent death of the former Prime Minister of Japan. The article concludes that the monarchy acts as a significant symbolic (cultural) element of the political system that integrates Japanese society. It has also been concluded that the personal factor is of high importance in the political culture of Japan. Voters vote not for the ideological guidelines of the party, but for this or that person. In Japan, petitions are of particular importance to promote public interests in government. However, Japanese confidence in the ability to directly influence political decisions is declining. The article emphasizes that the basis of Japan's political decisions is formed in a closed format, and access to power is possible only with the appropriate support of the «family» (clan).

Key words: Japanese political system, political culture, political activity.

Политическую систему любого общества можно рассматривать с позиции многих факторов. В данном исследовании представлен культурологический ракурс. Описаны основные особенности политиче-

ской системы, затронуты аспекты политической активности японского общества. Исследование показывает, что политическая культура оказывает влияние на политическую систему общества с точки зре-

ния построения моделей поведения элит, выстраивания способов взаимодействия власти и общества. Однако настроения и действия японской общественности характеризуются сложностью и непредсказуемостью, что в отдельных случаях противоречит формальным процедурам.

В трактовке Р.Т. Мухаева политическая система — это интегрированная на основе ценностей, установок и стереотипов, целостная совокупность властных взаимодействий и политических акторов, институтов, призванная выражать общественные запросы и цели путем принятия и реализации политических решений [7, с. 218]. В определении В.С. Комаровского политической культурой является комплекс устойчивых, исторически сложившихся на индивидуальном, групповом и массовом уровне установок сознания и моделей поведения людей, определяющих основные характеристики функционирования политической системы. [4, с. 127]. Таким образом, приведенные два термина тесно переплетены друг с другом: культурологический аспект является одним из факторов, определяющих характерные особенности политической системы. Политическая система, в свою очередь, интегрирует в себе ценностные установки. Пример Японии подтверждает рассматриваемую терминологическую взаимосвязь.

Р.Т. Мухаев в своей книге описывал особенности политической системы Японии [6, с. 917]. Япония является парламентской монархией. Политический режим в стране — демократия японского типа. Монарх является символом государства и единства общества. Император должен руководствоваться одобрением Кабинета министров прежде, чем совершать государственные дела, деятельность императора лишь процессуальная. Однако Конституция не исключает право императора отвергать решения правительства. Тем самым монарх резервирует эту возможность на случай экстренной ситуации. Парламент Японии состоит из двух палат: верхняя — Палата советников из 252 депутатов, избираемых на 6 лет; и нижняя — Палата представителей в составе 512 человек, избираемых на 4 года. Палата советников обладает лишь правом отлагательного вето

в отношении уже принятых нижней палатой законов. Палата советников в случае ЧС остаётся единственным законодательным органом, роспуск данного института невозможен. Высший орган исполнительной власти формируется законодательной ветвью власти. На парламентских выборах избиратели голосуют не только за потенциальных депутатов, но и за потенциальных членов правительства, за возможного премьер-министра, поскольку Палата представителей избирает главу кабинета, который одновременно является лидером победившей партии на выборах. Кабинет министров опирается на парламентское большинство, имеет право роспуска нижней палаты. Кабинет министров обладает законотворческой инициативой, однако здесь подразумевается право на издание правительственных указов по реализации в жизнь уже принятых законов законодательной ветви власти. В нижней палате происходит создание фракций [6, с. 917].

Следует также отметить, что политическая культура Японии характерна неформальным аспектом. Так, во множестве теоретических работ подтверждается тот факт, что основа политических решений Японии формируется «за кулисами», а доступ ко власти крайне проблематично получить без поддержки так называемой «семьи» (клана). При этом специфика заключается в том, что члены одного и того же клана могут быть как в органах государственной власти, так и в сфере бизнеса.

Отношение граждан к политическим институтам

Многие японские избиратели склонны голосовать не за партию, а за личность. Личностные предпочтения избирателей становятся в приоритет перед идеологическим аспектом в восприятии партии. Не существует сильных традиций преданности депутатов партийному знамени. [3, с. 186]. И. Такаси подчеркнул, что в японском обществе существует низкое доверие граждан к государству, к партиям, к законодательным органам власти [1, с. 76-96]. По данным японского источника, около 60% японцев убеждены в том, что партии не способны решить ключевые для страны

проблемы. Около 75% респондентов выступают за сохранение монархии. 60–70% японцев доверяют полиции и силам обороны. Доверие граждан к правительству колеблется от 10 до 20%, что является довольно низким показателем [2]. На этой основе мы можем сделать вывод о том, что для японского общества характерно низкое доверие японского общества к исполнительной и законодательной ветви власти при высоком доверии к институту монархии и к силовому блоку.

Формы политического участия японского общества

В целом, политическая активность японского общества находится на весьма низком уровне: неуклонно падает вера людей в то, что их участие в выборах и акциях протеста может оказать реальное влияние на политику государства, и интерес к политическим событиям отходит на задний план [3, с. 28]. А с точки зрения значимости СМИ, японцы предпочитают контент о социальных процессах, нежели о политических событиях. Однако информированность о политике весьма полна [3, с. 28].

При этом М.В. Пантелеева выделила такую форму политического участия в японском обществе как группы интересов. Индивиды создают некие группы интересов и становятся более способными к отстаиванию своих потребностей перед властью государства. Такие группы образуются по географическим, профессиональным, экономическим признакам, отстаивая как общественные, так и предпринимательские интересы [8, с. 38–45].

В этой связи Р.Т. Мухаев указывал на то, что в стране существует 3 профсоюзных центра: Японская конфедерация профсоюзов (78 отраслевых профсоюзов и 8 миллионов человек); Национальная федерация профсоюзов (27 отраслевых профсоюзов и 1,5 миллионов человек); Национальный совет профсоюзов (500 000 человек). Помимо этого, имеются 3 крупных института: Федерация экономических организаций Японии; Японская торгово-промышленная палата (480 региональных торгово-промышленных палат); Японская федерация предпринимательских ассоциа-

ций (800 крупнейших компаний и 100 предпринимательских объединений) [6, с. 917].

Предполагаем, что данные объединения вполне могут выполнять функции политических институтов, поскольку аккумулируют общественные интересы, продвигают их во власть. Пример подобной деятельности представлен в следующей новости: «Японская конфедерация профсоюзов намерена весной 2022 года добиваться на переговорах с предпринимателями повышения зарплат в среднем на 4%» [9].

В качестве ещё одной формы политического участия выступают петиции [5]. Конституция Японии (Статья 16) признаёт право подавать в парламент петиции в связи с причинением ущерба, неправомерными действиями должностных лиц, необходимостью изменения действующих законов и введения новых. Парламент обязан рассмотреть петицию при наличии трех основных условий. Ходатайство необходимо подавать с представлением депутата Сейма (нижняя палата/палата представителей). В Законе о петициях прописаны 3 основных условия: петиции, соответствующие этому закону, должны добросовестно приниматься и обрабатываться государственными учреждениями (Статья 5); никто не может подвергаться дискриминации при подаче петиции (Статья 6); отсутствуют ограничения по национальности или возрасту (Статья 7). Иностранцы и несовершеннолетние, проживающие в Японии, также могут подавать петиции. Однако в этом случае появляется окно возможностей для иностранных лоббистов.

Подача петиции осуществляется следующим образом. Петицию следует подать Председателю Палаты представителей, документ подаётся в письменном виде. В нем указываются имя и адрес подателя, а также имя представляющего его депутата. Петиция сразу отправляется на рассмотрение соответствующей комиссии, и, если та примет положительное решение, посылается далее, на пленарное заседание палаты, где решается судьба документа. На практике нижняя палата отдаёт петицию Кабинету министров на рассмотрение. Два раза в год Кабинет министров обязан представлять законодательной власти подробный пись-

менный отчёт об итогах рассмотрения петиций. Однако на практике руководящие советы комиссий отфильтровывают значительную часть петиций в зависимости от политического контекста.

Для политической культуры Японии характерны такие свойствами как иерархичность и упорядоченность. На практике в политической системе эти особенности проявляются в выстроенной иерархии на примере крупных институтов представительства интересов, когда, как минимум, несколько сотен субъектов интегрированы в единую структуру. Также присутствует конкретный инструмент: петиции. Однако такая особенность сопрягается с тем, что у населения низкий уровень доверия к правительству и к партиям. Означает ли это, что государство не в состоянии должным образом отреагировать на запросы общества, аккумулирующиеся в крупных институтах? Или проблема заключается в том, что сами представители столь крупных ассоциаций «оторваны» от тех, чьи интересы должны представлять? Или же японское общество, в целом, не желает вступать в подобные ассоциации и не проявляет активное участие в политической жизни страны?

Вышеизложенные данные подтверждают, что вера японцев в способность оказывать непосредственное влияние на политику падает. Не исключено, что такая особенность политической культуры как замкнутость политической элиты вызывает недоверие у японского общества. Ответы на эти вопросы и предположения — теоретическая основа для последующих исследований. Однако можем констатировать, что при стремлении к иерархичной упорядоченности системы имеют место и явно противоположные случаи — такие как убийство бывшего премьер-министра Японии в 2022 году.

На основе анализа представленных в статье источников информации следует заключить, что в культуре Японии существует идея социального порядка, разграничений сословий, иерархия классов, патронажно-клиентские отношения, высокая значимость неформальных отношений во взаимодействии элит. Роль и место личности определяются соображениями общественной полезности. Однако с этой

особенностью политической культуры не согласуется фактор протестов. В 2018–2019 годах в Японии прошли массовые митинги против власти [10]. По данным некоторых источников, в акции приняло участие около 50 000 человек.

Учитывая тот аспект, что в Японии высокую значимость в политической культуре занимает так называемая «семья», не исключены те или иные формы противостояния кланов, выливающиеся либо в раскол политической элиты, либо в агрессивную форму политической борьбы. Однако развитие событий по таким сценариям может быть приостановлено рядом сдерживающих факторов: общность интересов, оценка рисков, иерархичность и упорядоченность как свойства политической культуры.

Тот факт, что около 70% японцев выступает за сохранение монархии говорит о том, что монарх является важным интегрирующим звеном политической системы с точки зрения государственной символики. При этом стоит отметить, что открытая и публичная поддержка монархом той или иной политической партии чревата дисгармонией системы в целом.

Тот факт, что избиратели в большей степени руководствуются симпатией к конкретному политическому лидеру, нежели идеологическими установками той партии, в которой он состоит, подтверждает необходимость изучения особенностей конструирования образа политического лидера в СМИ Японии, а также необходимость выявления тех качеств и черт, которые в наибольшей степени вызывают симпатию у избирателя.

Таким образом, в данном исследовании были раскрыты некоторые особенности политической культуры Японии. Описаны основные аспекты политической культуры во взаимосвязи с функционированием политической системы. Сделан вывод о том, что в обществе Японии низкий интерес к политике коррелирует с недоверием к правительству и партиям. Такие ценности японской культуры как стремление к гармонии и иерархичная упорядоченность структуры общества сопрягаются с политической дисгармонией, которая проявляется в массовых протестных акциях и насильствен-

ных действиях, ярким примером которых является убийство бывшего премьер-министра Японии.

Делается вывод о том, что культурологический фактор является значимым в оценке политической системы, однако он не является основным. В этой связи были затронуты вопросы, актуальные для последующих исследований данной проблематики.

Список литературы

1. *Иногучи Такаси*. Политическая культура Японии // Ежегодник Японии, Политологические науки. 2017. — № 46. — С. 76-96.
2. Каким вы видите будущее Японии? // The Genron NPO. — URL: <https://www.genron-npo.net/future/archives/6991.html> (дата обращения: 15.11.2023).
3. *Калмычек П.А., Павленко П.А., Панов А.Н.* Политическая система современной Японии: Учеб. пособие для студентов вузов / под ред. Д.В. Стрельцова. — М.: Аспект Пресс, 2013. — 384 с.
4. *Комаровский .С.* Политология: учебник для вузов / В.С. Комаровский [и др.]; под ред. В.С. Комаровского. — 3-е изд., перераб. и доп. — М.: Юрайт, 2023. — 598 с.
5. Конституция Японии // Nenkinsha-u.org. — URL: http://www.nenkinsha-u.org/04-youkyuundou/pdf/kenrou_16jou_seigan_tetsuzuki1407.pdf (дата обращения: 17.11.2023).
6. *Мухаев Р.Т.* История государства и права зарубежных стран: учебник для вузов / Р.Т. Мухаев. — 3-е изд. — М.: Юрайт, 2014. — 1006 с.
7. *Мухаев Р.Т.* Политология. Введение в политическую науку: учебник для вузов / Р.Т. Мухаев. — 5-е изд., перераб. и доп. — М.: Юрайт, 2023. — 380 с.
8. *Пантелеева М.В.* Группы интересов в жизни современной Японии // Россия и АТР. — 2016. — № 1 (91). — С. 38-45.
9. Профсоюзы Японии будут добиваться повышения зарплат в будущем году на 4% // TASS. — URL: <https://tass.ru/obschestvo/13087243> (дата обращения: 16.11.2023).
10. Japan Protesters Call for ‘Liar’ Abe to Resign Over Scandal // Bloomberg. — URL: <https://www.bloomberg.com/politics/articles/2018-04-14/japanese-protesters-demand-liar-abe-s-resignation-over-scandal> (дата обращения: 16.11.2023).



А.Й. Элезкандидат философских наук, старший научный сотрудник,
Институт Африки Российской академии наук, Москва**К ВОПРОСУ О КОЛОНИАЛЬНОМ ПРОШЛОМ АФРИКИ КАК ФАКТОРЕ ПОЛИТИКИ РФ****A.J. Elez**PhD in Philosophy, Senior Research Fellow,
Institute for African Studies of the Russian Academy of Science, Moscow
E-mail: aelez@yandex.ru**ON THE ISSUE OF AFRICA'S COLONIAL PAST AS A FACTOR IN RUSSIAN POLITICS**

Аннотация. В статье дается характеристика либерального, наиболее распространенного в наши дни, подхода к колониализму, которому автор противопоставляет общую трактовку колонии и колониализма с позиций материалистического понимания истории. Отмечена несущественность политикогеографического соотношения территорий колоний и метрополий для наличия отношений колониальной эксплуатации. В статье показана неизбежность колониализма для развития капиталистического способа производства и неизбежность неоколониализма, т.е. наличия — в рамках империалистического мира — эксплуатирующего центра и эксплуатируемой периферии. Указано на важность учета наличия или отсутствия ориентации на борьбу против засилья соответствующих метрополий в смене политических режимов и руководителей в последние десятилетия в Африке, в частности в Тропической Африке; перевороты с той или иной степенью национально-освободительной ориентации противопоставлены переворотам, провоцируемым современными колонизаторами. Отмечены как объективные исторические, так и связанные с ними пропагандистские преимущества РФ, с территории которой никогда не исходила угроза колониального порабощения какой бы то ни было из африканских стран, в сравнении с ослабевающими в последние годы позициями Запада в Африке. Указано на несоответствие лозунга перехода РФ к прагматической позиции реальной политике РФ в Африке и на опосредованность экономических выгод, которые может извлечь РФ как государство из укрепления своих позиций на африканском континенте, именно внешнеполитическими факторами.

Ключевые слова: колония, колониализм, метрополия, неоколониализм, эксплуатация, капитализм, империализм, РФ, Африка.

Abstract. The article characterizes the liberal approach to colonialism, which is the most widespread nowadays, to which the author opposes the general interpretation of colony and colonialism from the standpoint of the materialistic conception of history. The insignificance of the politico-geographical correlation of territories of colonies and metropolises for the existence of relations of colonial exploitation is noted. The article shows the inevitability of colonialism for the development of the capitalist mode of production and the inevitability of neocolonialism, i. e. of the existence — within the framework of the imperialist world — of an exploiting centre and an exploited periphery. Pointed out is the importance of taking into account the presence or absence of the orientation towards the struggle against the dominance of the respective metropolises in the change of political regimes and leaders in recent decades in Africa, in particular in Tropical Africa; coups with varying degrees of national liberation orientation are opposed to coups provoked by modern colonialists. Both objective historical and related propaganda advantages of the RF, from whose territory the threat of colonial enslavement of any African country has never emanated, in comparison with the weakening positions of the West in Africa in recent years, are noted. It is pointed out that the slogan of the transition of the RF to a pragmatic position contradicts the real policy of the RF in Africa and that the economic benefits that the RF as a state can derive from strengthening its position on the African continent are mediated exactly by foreign policy factors.

Key words: colony, colonialism, metropole, neocolonialism, exploitation, capitalism, imperialism, Russia, Africa.

Колониализм — включая его новейшие формы, получившие общее название неоколониализма, — в наши дни оказался одним из тех исторических явлений, без упоминания которых не обходится международная политическая борьба. Реальному социализму, конечно, есть чем заняться в эти трудные для него дни, кроме пережевывания того, что давно и хорошо известно и, главное, *реально не может быть ни в каком отношении отыграно назад*. Что же касается использования антиколониалистской риторики в *межимпериалистической* идейной борьбе, то, не пытаясь отыскать в старом идеологическом хламе сколько-нибудь новые подходы, это использование вполне можно было бы в целом определить старым английским «the pot calls the kettle black». Тем не менее, в *науке* критика конкретных исторических примеров такого использования необходима при рассмотрении современных общественно-экономических и идеологических процессов, а она, в свою очередь, требует обращения к давно, казалось бы, известным фактам эмпирической истории и, соответственно, разоблачения устоявшихся заблуждений обыденного сознания в вопросе о колониализме. Следует отметить, что, к сожалению, в СССР, а в особенности в РФ в силу исторической отдаленности России от европейских *заморских* колониальных захватов (не говоря уж о крестовых походах) и, с другой стороны, величайшего в мире колониального ущерба, нанесенного Советской стране нацизмом, последний всегда выделялся как особое явление, а история колониализма, соответственно, рассматривалась почти всегда без обращения к нему, за вычетом его, чем подспудно архазировалась и освобождалась от наиболее чёрной и наиболее актуальной из своих страниц; историческая же правда состоит в том, что «нацизм вписывается в европейскую современность, особенно в традиции империализма и колониализма. Напомним только, что целью Гитлера было захватить *Lebensraum* (жизненное пространство) на востоке Европы. То, как нацисты относились к рабочей силе, не особенно отличалось от того, что испытывали колонизированные народы Африки, Ближнего Востока и Индийского полуострова.

Более того, немецкие завоевания сопровождалась тем же оправданием — на религиозной основе (хотя, возможно, довольно псевдорелигиозной), — с которым покоряли иноземцев, а именно тем, что французы изящно называли *mission civilatrice*» [7, s. 37].

Господствующая либеральная позиция в отношении к колониализму, это — почти всегда позиция либо однозначного, либо неоднозначного (с признанием «положительного вклада») осуждения колонизаторов и зачастую позиция признания необходимости выплаты *долга, репараций* и т.п. Можно сколько угодно говорить о репарациях за колониализм, но реальная нужда в таких разговорах и реальная заинтересованность в таких репарациях обусловлены в первую очередь соотношением экономических потенциалов тех, кому якобы задолжали, и тех, кто якобы задолжал: совершенно ясно, что независимо от того, был Золотой Берег британской колонией или Британия была колонией Золотого Берега в прошлом, сегодня — при нынешнем соотношении экономических потенциалов Ганы и Соединенного Королевства — ни у кого не повернулся бы язык требовать от Ганы материально поддержать британский империализм. В прошлом же распределение ролей колонизатора и колонизируемого также зависело от реального соотношения сил, а отнюдь не от того, на какой стороне было больше людей с людоедской психологией. Именно с учетом этого следует оценивать все разговоры о том, что потомки того, кто в соответствии с исторически конкретными общепринятыми нормами конкуренции одержал когда-то победу над тем, кто и сам — если бы мог — победил бы с не меньшей жесткостью, спустя века за эту победу должен денно и нощно каяться перед побежденным и выплачивать побежденному контрибуцию. А разговоры эти, к слову сказать, подчас сопровождаются совершенно фантастической математикой, которая в случае применения на практике оказалась бы по отношению к бывшим колонизаторам — на землях которых уже сменились многие поколения и, между прочим, давно уже проживают (и платят налоги) в немалом числе потомки когда-то колонизи-

ванных — не менее людоедской, чем весь колониализм, вместе взятый. Репараций требуют по большей части не те, чьих предков вывезли в рабство, а те, чьих предков не вывезли. Это не отменяет того факта, что именно «европейцы создали массивную сеть исторической лжи и вычеркиваний, чтобы поддержать колониализм, рабство и угнетение. Более того, эта ложь приукрашивала колониальные зверства и империализм, чтобы оправдать представление о том, что белый человек должен цивилизовать другие расы» [5, р. 33].

Как бы то ни было, колониализм всегда оставался формой эксплуатации колоний метрополиями, и никакие моралистические попытки деления колонизаторов на плохих и хороших не могут прикрыть эту ключевую закономерность. В.И. Ленин писал о временах классического колониализма: «Но что такое колония в политико-экономическом смысле? Было уже указано выше, что, по Марксу, основные признаки этого понятия следующие: 1) наличие незанятых, свободных земель, легко доступных переселенцам; 2) наличие сложившегося мирового разделения труда, мирового рынка, благодаря которому колонии могут специализироваться на массовом производстве сельскохозяйственных продуктов, получая в обмен за них готовые промышленные изделия, «которые, при других обстоятельствах, им пришлось бы изготавливать самим» [см.: 3, с. 223. — А. Э.]... О том, что южные и восточные окраины Европейской России, заселявшиеся в пореформенную эпоху, отличаются именно указанными чертами и представляют из себя, в экономическом смысле, колонии центральной Европейской России, было уже говорено в своем месте. Еще более приложимо это понятие колонии к другим окраинам, напр., к Кавказу. ... Русский капитализм втягивал таким образом Кавказ в мировое товарное обращение, нивелировал его местные особенности — остаток старинной патриархальной замкнутости, — *создавал себе рынок* для своих фабрик. Страна, слабо заселенная в начале пореформенного периода или заселенная горцами, стоявшими в стороне от мирового хозяйства и даже в стороне от истории, превращалась

в страну нефтепромышленников, торговцев вином, фабрикантов пшеницы и табака... Рядом с процессом усиленной колонизации Кавказа и усиленного роста его земледельческого населения шел также (прикрываемый этим ростом) процесс отвлечения населения от земледелия к промышленности... то же самое происходило и происходит и в Средней Азии, и в Сибири, и т.д.» [2, с. 593–595].

Диалектика колонизации такова, что отрицать факт колонизации и статус колонии на том лишь основании, что в колониальной зависимости оказывается территория, включенная с метрополией в территорию единого государства, а не находящаяся за тридевять земель от его границ, экономически ошибочно. «Таким образом возникает естественно вопрос, где же граница между внутренним и внешним рынком? Взять политическую границу государства было бы слишком механическим решением, да и решение ли это? Если Средняя Азия — внутренний рынок, а Персия — внешний, то куда отнести Хиву и Бухару? Если Сибирь — внутренний рынок, а Китай — внешний, то куда отнести Маньчжурию? Подобные вопросы не имеют важного значения. Важно то, что капитализм не может существовать и развиваться без постоянного расширения сферы своего господства, без колонизации новых стран и втягивания некапиталистических старых стран в водоворот мирового хозяйства. И это свойство капитализма с громадной силой проявлялось и продолжает проявляться в пореформенной России» [2, с. 595]. История капитализма и история колониализма — два аспекта одного исторического процесса.

Вместе с тем, современная околонациональная пропаганда в РФ термин «колониализм» куда менее охотно применяет к межрегиональным отношениям в дореволюционной России, чем к отношениям Запада со своими колониями. Особое место в этой пропаганде уделяется колониальной и впоследствии неоколониальной эксплуатации стран Африки. Это связано с тем, что политическое руководство РФ сегодня считает одной из важнейших внешнеполитических задач государства укрепление связей между РФ и странами Африки.

В Тропической Африке наследие колониальной зависимости и издержки неоколониальной зависимости воспринимаются, судя по событиям последних лет, весьма остро. Напомним для сравнения, что в событиях так называемой «арабской весны» антиколониалистская направленность протестов могла сказываться по большей части косвенно (скажем, как одно из оснований отказа в доверии собственному государственному руководству), что вполне естественно для тех социальных движений, *причины* которых и основные движущие факторы, при всей значимости внутренних *предпосылок*, следует искать вне конкретного государства. В странах же Тропической Африки в переворотах последних лет, как правило, ясно прослеживается ориентация за или против тех зарубежных государств, которые либо имеют опыт колониальной эксплуатации этих стран, либо продолжают их неоколониальную эксплуатацию, либо то и другое. Переворот в Гамбии со свержением — под обветшавшим уже флагом уважения к волеизъявлению избирателей — ее президента Я. Джамме и немедленной отменой всех его инициатив, направленных на укрепление суверенитета страны, — пример переворота под диктовку и на благо неокolonизаторов. С другой стороны, события последних месяцев в Нигере пока что являют собой пример переворота, направленного против неокolonизаторов и на благо суверенного развития страны.

Именно поэтому вскоре после этого переворота бывший президент Франции Н. Саркози в интервью, которое он по случаю опубликования очередного тома его воспоминаний дал журналу «Le Figaro Magazine», не соглашается с утверждением корреспондента о провале Э. Макрона, не выступает против неокolonииалистского вмешательства во внутренние дела других государств, а лишь пытается — уже с учетом и происходящего в Нигере — предложить более хитрые и менее опасные для неокolonииализма формы такого вмешательства: «Делать президента Макрона ответственным за нынешнюю ситуацию не имеет никакого смысла. Проблема глубока и фактически неразрешима, поскольку она заключается в длительном присутствии

нашей армии в наших бывших колониях. Какими бы добрыми и великодушными ни были наши намерения, любая миссия, которая затягивается, в конечном итоге заставляет часть населения воспринимать нас как оккупационную силу. Это еще более актуально сегодня, во времена социальных сетей, манипуляций и «*fake news*» и в то время, когда наши конкуренты, особенно русские, полны решимости беззастенчиво использовать это, чтобы делегитимизировать нас. Именно по этой причине я с самого начала своего пятилетия занимался сокращением наших сил, к тому моменту размещенных на африканском континенте» [9, р. 29–30].

Упоминание о «русских» не случайно: то, что опыт неокolonииальной истории *объективно* ориентирует африканские страны, в меру их освобождения от неокolonииальной зависимости — и даже уже в меру их стремления к такому освобождению, — именно на сотрудничество с РФ, само по себе совершенно очевидно, а то, что именно этой очевидной тенденции неокolonииализаторы и опасаются сегодня больше всего в своих отношениях со странами Африки, Н. Саркози показал совершенно ясно. Выражение «беззастенчиво использовать» говорит о том, что Н. Саркози обеспокоен не самим французским — надо полагать, *застенчивым*, — силовым вмешательством в африканские дела, а тем, что РФ получила возможность «беззастенчиво использовать» свою не запятнанную в Африке репутацию на благо собственного взаимовыгодного сотрудничества со странами Африки и для помощи им. Но никакие африканцы никакой РФ не позволили бы эффективно использовать их память о своем колониальном прошлом, если бы этого прошлого в действительности не было, поэтому для РФ краснеть за колониализм в Африке было бы столь же нелепо, как, скажем, Франции гордиться той помощью, которую десятилетиями оказывал Африке СССР.

Корреспондент «Le Figaro Magazine» специально ставит вопрос о том, не считает ли Н. Саркози, что от политики вмешательства следует отказаться, и получает ответ: «Определенно нет. Я сделал это в 2011 году в Кот-д'Ивуаре, чтобы защитить граж-

данское население и обеспечить уважение к голосованию ивуарийцев; мой преемник сделал это в 2013 году в Мали, чтобы предотвратить захват Бамако джихадистами. Каждый раз важно разъяснять это с помощью мандата Организации Объединенных Наций и при поддержке африканских региональных и субрегиональных организаций. Но сохранять наши силы в течение длительного времени, помимо этого первоначального вмешательства, является ошибкой. Вот почему, как только президент Уаттара был восстановлен в своих правах, я очень быстро вывел наши войска из Кот-д'Ивуара, чтобы сохранить лишь ограниченное присутствие. И именно поэтому я всегда считал, что сохранение наших Вооруженных сил в Мали и Сахеле было двойной ошибкой. Военной, во-первых, потому что с 4000 человек мы не можем удерживать территорию, которая в три с лишним раза больше Франции. Во-вторых, политической, как мы видим сегодня. Это антифранцузское чувство несправедливо. Оно существует, и мы не можем его игнорировать. Мы должны сделать выводы из этого, резко сократив наше военное присутствие на африканском континенте и значительно активизировав наши усилия по оказанию помощи странам региона в их самостоятельном решении своих проблем в области безопасности. А также путем развития экономического партнерства с Африкой» [9, р. 30]. Что именно считает Запад помощью «странам региона в их самостоятельном решении своих проблем», знают во многих странах, а не в одной лишь, к примеру скажем, Руанде. Да и *решения*, для принятия и реализации которых Запад приводит к власти в африканских странах выгодные ему фигуры, вряд ли можно называть *самостоятельными решениями* этих стран (и уж подавно — направленными на благо этих стран) даже при том, что ставленники подбираются из местных. Н. Саркози даже не задумывается о том, что предлагать Африке «экономическое партнерство» *после* признания того, что «антифранцузское чувство несправедливо», значит глумиться над историей Африки, которую африканцы забывать не обязаны.

Как бы то ни было, сотрудничество РФ — постольку, поскольку она к нему спо-

собна, — обретает особую ценность для Африки именно на фоне той колонизаторской позиции, на которой уже не одно столетие стоит Запад и которая не может быть изжита до его собственного эпохального социально-экономического преобразования. Поскольку колониализм в Африке появился не вчера, тот же самый контраст с колонизаторами Запада помогал в свое время и СССР налаживать сотрудничество с Африкой и помогать ей строить социализм и защищаться от врагов. Мегатонны буржуазной литературы, направленной на очернение советского опыта социализма, и все западные средства массовой информации вместе взятые не могли затушевать этот очевидный контраст в отношении к Африке, позволявший ей, столетиями ощущавшей на собственной спине прелести капиталистического строя, — который и в самом-то СССР обыватель уже к периоду развитого социализма успел подзабыть, — ясно видеть, что такое капитализм и что такое социализм.

В работе «Задержка в развитии: Советский Союз в Гане, Гвинее и Мали, 1955–1958» А. Ландоло, рассмотрев некоторые примеры контраста внешней политики между Западом и СССР, особо останавливается на их политике в отношении Египта: «“Соперничество” не только за Индию, но и за Третий мир в целом стало одним из основных направлений холодной войны во второй половине 1950-х гг. В этом советскому правительству помогало преобладавшее в то время отношение Запада. Реакция Запада на советское дипломатическое наступление в Индии была несколько неуклюжей. Британское правительство было возмущено, но предпочло не делать заявления, в котором рассматривались бы достоинства выдвинутого Хрущевым обвинения в колониальных преступлениях. Правительство США отреагировало. 2 декабря 1955 г. государственный секретарь Джон Фостер Даллес и министр иностранных дел Португалии Паулу Кунья выступили с совместным заявлением, в котором осудили советские заявления. В документе Гоа назывался португальской “провинцией”, что привело в ярость индийское правительство, и подчеркивалась “взаимозависимость Африки и Западного

мира”. Как и следовало ожидать, совместная декларация вряд ли прибавила в странах Третьего мира симпатий в отношении Вашингтона. Джордж Эванс, корреспондент “Дейли телеграф”, сопровождавший советскую делегацию в ее турне по Азии, сообщил сотрудникам Министерства иностранных дел, что “успеху Хрущева способствовали заявления мистера Даллеса о Гоа”. Британский журналист “счел, что это имело катастрофические последствия, поскольку возродило все подозрения в отношении Америки, которые начинали было исчезать”. В Египте неуступчивость Запада привела к еще большим выгодам для СССР. Насер искал международных спонсоров, которые помогли бы финансированию самого амбициозного проекта его правительства — Асуанской плотины, крупной плотины на Ниле, которая должна была обеспечить Египет лучшей защитой от наводнений и гидроэлектроэнергией. Насер получил обещания о предстоящем финансировании от правительств США и Великобритании. Однако после заключения Египтом оружейной сделки с Чехословакией и официального признания им Китайской Народной Республики предложение Запада было отозвано. СССР не замедлил вмешаться. В июне 1956 г. советское правительство предоставило Египту кредит в размере 400 миллионов долларов США (вдвое больше, чем обещали американцы) на этот проект. Асуанская плотина, строительство которой было завершено в 1964 г., стала самым известным советским строительным проектом в третьем мире. После национализации Насером Суэцкого канала Великобритания, Франция и Израиль напали на Египет в октябре 1956 г. Советское правительство твердо стояло на стороне Насера, осудив вторжение и призвав захватчиков остановить нападение. Египет пережил это нападение и еще больше сблизился с Советским Союзом. Более того, СССР приобрел престиж в глазах правительств стран третьего мира. Его бескомпромиссная поддержка Египта выгодно отличалась от последней колониальной авантюры Великобритании и Франции. Соединенные Штаты, возможно, были столь же активны, как и Советский Союз, в урегулировании Суэцкого

кризиса, но их репутация пострадала из-за их связей с европейцами и их нераскаявшимся империализмом» [10, р. 49].

Наследие колониализма сегодня активно обсуждается и в бывших метрополиях, и на бывших колониальных территориях, в этих обсуждениях в той или иной мере представлены, пожалуй, все возможные позиции: в бывших метрополиях — от покаяний за зверства колониализма и клятв в вечной дружбе до обвинений бывших колоний в неблагодарности за сдвиги в их развитии (разумеется, не бесплатные) и в клевете по поводу грабежа ресурсов, по крайней мере в период неоколониализма, в бывших колониях — от требований репараций, подчас в суммах не более ограниченных, чем ряд натуральных чисел, до сетований по поводу неисчислимых бедствий, свалившихся как раз *после* ухода колонизаторов на головы свободных народов. А начинаются разговоры о репарациях с неопровержимых напоминаний о том, что «европейские державы разделили Африку в конце XIX и начале XX вв. Эта эпоха повидала установление колониального правления, эксплуатацию ресурсов и навязывание политических, экономических и социальных систем, разрушивших существующие общественные структуры. Это наследие колониализма продолжает оказывать влияние на регион, проявляясь в политической раздробленности, экономической эксплуатации, разрушении культуры, социальном и экономическом неравенстве, проблемах управления и длительных последствиях насилия и травм. Признание и понимание этого наследия имеет решающее значение для устранения исторической несправедливости и достижения более справедливого, инклюзивного и самостоятельного будущего для африканских стран» [6, р. 139]. А из неафриканских стран, *не участвовавших* в разграблении и истязании Африки, РФ (с территории которой и до возникновения РФ не приходили в Африку колонизаторы), пожалуй, более всех остальных вместе взятых озабочена в последние годы в своей официальной пропаганде воспоминаниями о нехорошей роли Запада в истории Африки. Западу в этом винить некого, кроме самого себя. В африканских же государ-

ствах антиколониалистская позиция РФ находит понимание в правящих кругах, при этом, правда, не забывающих и о целом ряде куда более актуальных факторов мировой политики и экономики.

В марте 2023 г. Государственная Дума РФ опубликовала под заглавием «Россия и страны Африки хотят равноправного мира без навязывания западной парадигмы сознания» информацию о том, что одной из центральных тем, обсуждавшихся на второй международной парламентской конференции «Россия — Африка», была тема «Неоколониализм Запада: как не допустить повторения истории». Но не следует из слова «повторение» делать вывод о том, что парламентарии РФ считают неоколониализм либо событием, которое уже произошло когда-то, либо историческим явлением, которое когда-то имело место, но теперь закончилось; речь как раз шла о борьбе с тем, что не только было, но и всё еще есть. После вводного выступления Председателя Комитета ГД РФ по международным делам Л.Э. Слуцкого выступил его заместитель В.А. Никонов, заявивший, что *полной деколонизации еще не произошло*: необходима де деколонизация экономики, международной политики, культуры [см.: 4]. Самое главное, что, по его мнению, еще предстоит деколонизировать, это — сознание: «Мы еще живем в плену западной парадигмы сознания, западной матрицы мышления, причем примеров этому — масса» [4].

Но *масса примеров* вряд ли нужна для понимания того, с какими борцами против западного колониализма мы имеем дело, если В.А. Никонов даже о деколонизации сознания не может говорить без «парадигмы» да без «матрицы». А уж почему у сознания — именно парадигма, а у мышления — именно матрица, вряд ли поймет и он сам. Деколонизация сознания, как ее ни трактуй, вряд ли сводится к тому, чтобы из всего наследия западной мысли сберечь только наукообразный словесный мусор. Собственно, и сознание — никак не «самое главное» в сравнении с экономикой. Да и политику, подлежащую деколонизации, нет никаких оснований сводить к *международной политике*. Где — где, а уж в Африке прекрасно знают, что вну-

тренняя политика несет на себе следы колониализма куда более тяжелые, чем международная политика. И не предложит ли В.А. Никонов африканским странам — хотя бы Либерии — отказаться от совершенно западной парламентской системы? И должна ли РФ отменить и республиканскую форму правления, и парламент, а заодно уж запретить печатание книг (особенно сборников силлабо-тонической поэзии и изобилующих «западными» законами и открытиями учебников по естественным наукам) и пустить, по-россиянски выражаясь, под *реновацию* всю итальянскую застройку Московского Кремля? А может быть, В.А. Никонов посмотрит в корень, как призывал когда-то Козьма Прутков, поймет, что корнем зла во всей истории с колониализмом является капиталистическая частная собственность и объективная заинтересованность капиталистов в прибыли, и призовет очиститься не от матриц с парадигмами, а от империализма? Ведь до тех пор, пока санкционируется и поддерживается империализм, борьба с тем, что ему *необходимо присуще*, прежде всего с неравномерностью развития, неизбежно сказывающейся на всем комплексе общественных — в том числе международных — отношений, способна лишь дурачить массы.

Великое стремление к социальной справедливости, которое правящий класс РФ демонстрирует применительно к отношениям между зарубежными странами, призвано, помимо прочего, отвлечь массы РФ от мыслей о социальной справедливости в их собственной стране. В какой мере африканские борцы против современного колониализма руководствуются, аналогичным образом, собственным внутриполитическим интересом, — вопрос конкретных случаев. Но, судя по пропаганде буржуазных борцов с колониализмом, эксплуатация нехороша только (да и то выборочно) горизонтальная, т. е. одной страны другой страной, а вертикальная — одной социальной группы другой социальной группы — священна. О том, какие жертвы человечество положило на алтарь колониализма, либералы поговорить любят. Но количественных данных о жертвах, принесенных человечеством на алтарь

частной собственности, мы от этих пропагандистов не получим в силу их совершенно определенной классово-политической позиции, а отнюдь не потому, что главные жертвы еще впереди и предварительные итоги подводить рано, а окончательные подводить, возможно, будет уже некому.

Поскольку Россия в силу заметного отставания в историческом развитии (достаточно напомнить, что 1659 год в истории России — год окончательного закрепощения крестьян, а в британской истории — год казни Карла I Стюарта) осталась в колониальной эксплуатации именно Африки, что называется, не в доле, в сегодняшней Африке политика РФ воспринимается в гораздо более выгодном свете, чем западная политика геноцида, работорговли, эксплуатации населения и разграбления ресурсов. РФ в последние годы усвоила уроки ельцинского периода и перешла от международной политики предательства, которую не прикрыть ни храбрыми разворотами министерского самолета, ни эффективными марш-бросками, к политике поддержки тех, к кому она готова относиться как к своим действительным партнерам и к так называемому «равноправному» (реально — всего лишь не дискриминационному в отношении африканских стран) сотрудничеству. Этот внешнеполитический переход был обусловлен новой линией руководства РФ — на пропаганду патриотических настроений в стране и на формирование государственного суверенитета, а эта новая линия имела свои как внутренние, так и внешние социально-экономические предпосылки и определялась отнюдь не каким-то внезапным приступом доброй воли, патриотизма или мудрости у конкретных политиков, на которых дорогие россияне предостаточно насмотрелись и в ельцинские времена.

Как бы то ни было, возвратом к советским, пусть пока и укороченным, традициям сотрудничества с Африкой РФ показала, что ставит крест на разглагольствованиях как внешних, так и внутренних ее врагов и апологетов международного империализма о переходе якобы «от мессианства к прагматизму» и о том, как СССР впустую-де вкладывал средства в Африку и почти ничего, кроме идеологическо-

го удовлетворения, да и то с перебоями, от этих вложений не получал. На вопрос корреспондента газеты «Коммерсантъ» о том, не повторит ли РФ «ошибку» СССР, который сначала «ради победы в идеологической войне» (!) готовил кадры для Африки, помогал ей своими кадрами и строил в ее странах важные хозяйственные объекты, а потом вынужден был большую часть африканских долгов списать, председатель комитета Совета Федерации РФ по международным делам Г.Б. Карасин в мае 2023 г. ответил: «Советское содействие Африке действительно было масштабным и многогранным, а по своей бескорыстности, пожалуй, уникальным. Но назвать его бесполезным не повернется язык — африканцы нам по сей день благодарны за помощь в борьбе с колониализмом и апартеидом, в становлении основ национальной экономики, укреплении обороноспособности. Мы это чувствуем сейчас на всех уровнях. Многие из тех, кто обучался в Советском Союзе, продолжают работать на благо своих государств, оставаясь искренними друзьями нашей страны, сторонниками, а нередко и участниками российско-африканского сотрудничества. Поставки советского вооружения и военной техники в целом ряде случаев обернулись впоследствии выгодными контрактами и для России, сформировав прочный базис военно-технического сотрудничества со странами Африки, которое в целом успешно развивается к удовлетворению обеих сторон. Даже кредиты того периода отнюдь не все оказались списанными: программы «Долг в обмен на развитие», предусматривающие реализацию проектов в соответствующих странах в счет их задолженности, осуществляются с Танзанией, Мозамбиком и Мадагаскаром, прорабатываются с Эфиопией и Бенином, а с Замбией таковая уже завершена. Если же рассматривать вопрос в целом, то Россия, продолжая оказывать африканским государствам посильное и адресное гуманитарное содействие, стремится развивать с ними связи на взаимовыгодной основе. И в какой-то степени в этом преуспевает: во всяком случае объем товарооборота со странами Африки, являющийся синтетическим показателем масштабов сотрудничества, в последнее время растет, даже

невзирая на чинимые Западом препятствия. По итогам прошлого года он приблизился к \$18 млрд, при этом структура российского экспорта постепенно меняется в пользу несырьевых товарных групп» [1].

На вопрос о том, что РФ может получить от «поворота к Африке», кроме «политических дивидендов» [1], Г.Б. Карасин ответил: «А почему мы должны от них абстрагироваться? Ведь в условиях ожесточенного противоборства, в котором нашим противником выступает отнюдь не только украинское руководство, но и весь спонсирующий его Запад, солидарность друзей — а их у нас в Африке немало — дорогого стоит! Достаточно сказать, что при голосовании по антироссийским проектам резолюций Генеральной ассамблеи ООН после 24 февраля 2022 года африканские государства составили до половины тех, кто в той или иной форме их не поддержал. И ни одно из них не присоединилось к односторонним антироссийским санкциям, введенным США и их сателлитами» [1]. Но корреспондент совершенно ясно спрашивал не о том, каковы возможные политические дивиденды для РФ, а как раз о том, что РФ может получить *кроме* них, при этом идеологические дивиденды были уже выяснены в ходе интервью; вопрос, стало быть, был поставлен именно об *экономической* выгоде РФ от сотрудничества со странами Африки. Г.Б. Карасин же по поводу экономической выгоды лишь указал «начавшийся в 2021 году процесс становления Африканской континентальной зоны свободной торговли (АКЗСТ), в перспективе — общеконтинентального рынка, объединяющего страны с общим населением порядка 1,4 млрд человек и совокупным ВВП более \$3 трлн» [1], напомнил, что работающие в Африке крупные российские компании — такие, как «Роснефть», «Газпромнефть», АЛРОСА, ЛУКОЙЛ, «Росгеология», «Русал», РЕНОВА, «Северсталь», «Уралхим», «Уралкалий», «ФосАгро» пришли в Африку еще в 1990-е гг. [1], а также порадовал российских читателей тем, что «соперничать с другими претендентами на «место под африканским солнцем», располагая востребованными в Африке компетенциями, мы можем и готовы» [1].

Наверное, дорогие россияне должны радоваться тому выгодному для них факту, что помогать им приходится не какой-нибудь одной деревне, а континенту «с общим населением порядка 1,4 млрд человек и совокупным ВВП более \$3 трлн»; но вопрос-то был поставлен о том, «что сегодня может дать России поворот к Африке кроме политических дивидендов» [1]. Если бы, отвечая на такой вопрос, реальные выгоды для РФ умышленно скрывал внутренний «иноагент» или зарубежный злопыхатель, это еще можно было бы понять; но когда весьма высокого ранга чиновник из РФ, который сам заинтересован убедить нас в наличии *экономических* выгод для РФ, рассуждает вокруг да около, но никаких данных о *выгодах* не приводит, такая «защита» может лучше любого прямого поношения поставить под сомнение благородные порывы международной политики РФ. Если Г.Б. Карасин не был кардинально отредактирован «Коммерсантом» и действительно исходит из того, что в экономическом плане для РФ конечная цель — ничто, а движение — всё (проще говоря, главное — канитель), то тогда ему не следовало бы в том же интервью гордо заявлять, что «при всей остроте конкуренции... место на континенте для России остается» [1], ибо на место дойной коровы конкурента и сыскать-то трудно. Из сказанного Г.Б. Карасиным напрашивается вывод, что, пожелай РФ участвовать в действительно прибыльном деле, отнюдь не факт, что ее конкуренты это допустили бы. Экономическая выгода определяется материальными приобретениями, а не тем, что население Африки составляет около 1,4 млрд человек, а ее совокупный ВВП — аж более 3 трлн долл. Г.Б. Карасин же для обоснования своего оптимизма перечислил лишь *очевидно выгодное для Африки* и отнюдь не обязательно выгодное для РФ, почему и не указал ни по одному примеру никаких выгод для РФ: «Совсем недавно с космодрома «Байконур» был запущен первый ангольский спутник в рамках проекта создания национальной системы спутниковой связи и телевидения «АНГОСАТ». Госкорпорация «Росатом» предлагает сразу нескольким африканским странам программы использования

атомной энергии в мирных целях, включая строительство центров на базе многоцелевых исследовательских реакторов, а в перспективе — и атомных электростанций. По линии Роспотребнадзора ведется работа по развитию потенциала реагирования ряда государств континента на угрозы эпидемиологического характера» [1].

Что же до *объема товарооборота* двух конкретных сторон, сам по себе он ничего не говорит о выгодах сторон, если не считать разве что выгоду третьей стороны — тех, кто печатает те самые доллары, в которых измерен тот самый товарооборот. Для понимания выгод нужно в каждом конкретном случае знать, во-первых, кто на какую сумму покупает и кто на какую сумму продает, и, во-вторых, как соотносится каждая конкретная цена с соответствующей мировой, иначе неминуемо встанет вопрос либо о том, с чего это вдруг допустили конкуренты, чтобы ты перед их носом купил что-то по заниженной цене или продал что-то по повышенной, либо о том, зачем ты, на радость своим конкурентам и даже врагам, покупаешь втридорога, а продаешь втридешева. Полагаем, сегодня, когда «период однополярности, похоже, закончился, а появление новых сил, преследующих интересы в Африке, — наиболее заметны среди них Китай, а также Россия и средние державы, такие как Бразилия, Индия, Турция и монархии Персидского залива, — дает африканским лидерам больше возможностей для выбора партнеров» [8, р. 127.], главные *экономические выгоды*, которые РФ может извлечь из сотрудничества с Африкой, — не те очевидные прямые, которые перепадают РФ от ее капиталистов, ведущих бизнес в Африке, а как раз те неочевидные косвенные, о которых здешний официоз, как видим, предпочитает умалчивать: те, которые *могут* быть получены с помощью совершенно правильно определенных Г.Б. Карасиным *политических* выгод, и получены не из кармана африканцев, а благодаря укреплению международного положения РФ и ее экономическому росту в условиях изменившегося миропорядка.

Список литературы

1. «Африка вписывается в логику формирования нового, более справедливого мироустройства»: Григорий Карасин рассказал “Ъ”, зачем России Африка // Коммерсантъ. — 15.05.2023, 20:00. — <https://www.kommersant.ru/doc/5985868>.
2. Ленин В.И. Развитие капитализма в России: процесс образования внутреннего рынка для крупной промышленности / Ленин В.И. Полн. собр. соч. — Т. 3. — С. 1–609.
3. Маркс К. Капитал: Критика политической экономии. Кн. III: Процесс капиталистического производства, взятый в целом. Ч. 2 (главы XXIX–LII). Издан под ред. Фридриха Энгельса / Маркс К., Энгельс Ф. Соч. — 2-е изд. — Т. 25. — Ч. II. — С. 1–458.
4. Россия и страны Африки хотят равноправного мира без навязывания западной парадигмы сознания / Государственная Дума Федерального Собрания Российской Федерации. — 19.03.2023, 19:45. — <http://duma.gov.ru/news/56645/>
5. Ashiedu J., Sivaparan D. Seafaring Africans and the Myth of Columbus: Reflecting on Fourteenth-Century Mali and the Prospect of Atlantic Voyages / Education, Colonial Sickness: A Decolonial African Indigenous Project. — Ed. by Njoki Nathani Wane. — Cham: Palgrave Macmillan, c2024. — P. 17–41.
6. Benoit D. Trauma healing as an essential supplement to truth commissions / The Elgar Companion to War, Conflict and Peacebuilding in Africa. — Ed. by Geoff Harris. — Cheltenham, UK — Northampton, MA, USA: Edward Elgar Publishing Co., c2024. — P. 139–151.
7. Czapnik S. Mówią jak jest: marksiści objaśniają świat. — Opole: Wydawnictwo Uniwersytetu Opolskiego, 2019. — 190 s.
8. Ero C., Mutiga M. The Crisis of African Democracy // Foreign Affairs. — 2024. — January / February. — P. 120–134.
9. Jaugu C., Roquette G. Nicolas Sarkozy: “Nous avons besoin des Russes et ils ont besoin de nous. Propos recueillis par Charles Jaugu et Guillaume Roquette // Le Figaro Magazine. — 2023. — 18 août. — P. 22–31.
10. Landolo A. Arrested Development: The Soviet Union in Ghana, Guinea, and Mali, 1955–1968. — Ithaca — L.: Cornell University Press, 2022. — xxi, 287 p.

А.И. Агеев

доктор экономических наук,
профессор МГИМО(у) МИД РФ,
Институт экономических стратегий, Москва

В.В. Григорьев

кандидат физико-математических наук, доцент,
Московский государственный институт международных отношений (университет)
Министерства иностранных дел Российской Федерации, Москва

Е.Л. Логинов

доктор экономических наук, профессор РАН,
Научно-исследовательский институт экономических стратегий, Москва

А.А. Шкута

доктор экономических наук, профессор,
Финансовый университет при Правительстве Российской Федерации, Москва

СПЕЦИАЛЬНЫЕ ОПЕРАЦИИ КАК ИНСТРУМЕНТ ПОЛИТИЧЕСКОГО И ЭКОНОМИЧЕСКОГО ОПЕРИРОВАНИЯ В МИРОВОЙ ЭКОНОМИКЕ: СОВЕТСКИЙ ОПЫТ И СОВРЕМЕННЫЙ ПЕРИОД

A.I. Ageev

Doctor of Economic Sciences, Professor,
Institute for economic strategies, Moscow
E-mail: ageev@inesnet.ru

V.V. Grigoriev

PhD in Physical and Mathematical Sciences, Associate Professor,
Moscow State Institute of International Relations (University)
of the Ministry of Foreign Affairs of the Russian Federation, Moscow
E-mail: grigorievv@mail.ru

E.L. Loginov

Doctor of Economic Sciences, Professor of the Russian Academy of Sciences,
Research Institute of Economic Strategies, Moscow
E-mail: loginovel@mail.ru

A.A. Shkuta

Doctor of Economics Sciences, Professor,
Financial University under the Government of the Russian Federation, Moscow
E-mail: saa5333@hotmail.com

SPECIAL OPERATIONS AS A TOOL FOR POLITICAL AND ECONOMIC OPERATIONS IN THE GLOBAL ECONOMY: SOVIET EXPERIENCE AND ANALOGIES OF THE MODERN PERIOD

Аннотация. В исследовании анализируется советский опыт 20–30-х годов XX века по проведению специальных операций как инструмента политического и экономического оперирования в мировой экономике. Обосновывается необходимость изучить ряд организационных наработок, явных и неявных стратегических векторов спецоперации «Трест» во взаимосвязи с советской дипломатией и операционным финансово-промышленным руководством. Применяется инструментарий политико-экономического структурирования задач таких операций и их результатов в средние и долгосрочном периодах. Сделан вывод, что операция «Трест» позволила упредить целый ряд крайне опасных трендов для советского политического режима, включая нарастание конфликтного раздражения в среде военных (бывших царских офицеров), которое могло привести к попытке успешного на первом этапе военного мятежа в столице. Удалось канализировать усилия

зарубежных разведок и эмигрантского сообщества в направлении полностью контролируемом силами тогдашней советской госбезопасности, понимаемой расширенно. Ключевой результат исследования: уроки операции «Трест» по упредительным мерам стабилизации, блокирования наиболее активных противников, реструктуризации системы госуправления в нашей стране и новой конфигурации взаимодействия со структурами мирового сообщества, сохраняют свою актуальность.

Ключевые слова: мировая экономика, спецслужбы, СССР, Россия, мировое сообщество, операция «Трест», власть, нефть, экономическая политика.

Abstract. The study analyzes the Soviet experience of the 20–30^s of the twentieth century in conducting special operations as a tool of political and economic operation in the global economy. The need to study a number of organizational developments and explicit and implicit strategic vectors of the legendary KGB operation “Trust” in connection with Soviet diplomacy and operational financial and industrial leadership is substantiated. The tools of political-economic structuring of the tasks of such operations and their results in the medium and long term are used, which form the question of analogies for the modern stage. It is concluded that Operation Trust made it possible to forestall a number of extremely dangerous trends for the Soviet political regime. The key result of the study: the lessons of Operation Trust on proactive stabilization measures, blocking the most active opponents, restructuring the public administration system in our country and a new configuration of interaction with the structures of the world community, actualize the feasibility of transferring the accumulated experience to the modern period.

Key words: world economy, intelligence services, USSR, Russia, world community, Operation Trust, power, oil, economic policy.

В условиях мирового политического и экономического сумбура постепенно проявляется вектор победы России в сложившейся конфигурации военного, военно-научно-промышленного и экономического противостояния с атлантическим сообществом. При этом история продемонстрировала как масштабные, чекистские операции (операция «Трест» в 1921–1927 годах и др.¹) позволили отформатировать геостратегические аспекты, обеспечившие устойчивость страны и ее политического режима более чем на 50 лет. Если общие условия сегодняшнего и прошлого витка истории во многом повторяются, то целесообразно рассмотреть ретроспективу и методы решения стоящих в тот период перед нашей страной проблем как возможный инструментальный решения проблем сегодняшних. Можно подвести некоторые итоги, которые формируют векторы сегодняшних и перспективных задач трансформации базовых элементов политического и экономического каркаса России в отношении внутреннего развития и за рубежом [3, с. 7].

Прежде всего, необходимо констатировать, что несмотря на санкционные атаки, российская экономика смогла не только

устоять, но и продемонстрировать рост [9, с. 281], а политический режим сохранил свою устойчивость. Эти обстоятельства уже позволяют поставить вопрос: что нужно делать, чтобы не утратить возможные политические и экономические выигрыши, на которые Россия имеет все основания претендовать по итогам сложнотрактуемой победы в первом этапе Третьей мировой войны. Является ли победой «демилитаризация и денацификация Украины»? Как конкретно должны быть измерены эти состояния Украины как государства, обладающего международной правосубъектностью? Как, в свою очередь, должно рассматриваться украинское государство как конституционная форма, как несuverенное образование, открыто аффилированное с интересами квазиобъединенного Запада и выполняющее для него миссию вооруженного русофобского авангарда?

В текущих условиях Запад ставит перед собой задачу максимально отсрочить военное поражение Украины и одновременно реализовать меры, чтобы лишить Россию результатов фактической военной победы и воспроизвести вектор, который после победы во Второй мировой войне в конечном

¹ Операции «Синдикат-1», «Синдикат-2» и др.

итоге с учетом авантюризма и недалекости М.С. Горбачева привел Советский Союз к экономическому проигрышу и к политическому распаду [1, с. 12].

С учетом разворачивающегося витка истории России, напоминающего предыдущие стратегические ситуации, можно сделать вывод, что само по себе, без специальных целенаправленных мер, сложившееся в политике и экономике России диалектическое противоречие не разрешится...

В этой связи представляет интерес опыт не такого уж далекого прошлого, реализованный в аналогичных условиях — спецоперация «Трест» во взаимосвязи со стратегическими политическими и экономическими векторами, заданными руководством страны в главе с И.В. Сталиным.

Современная ситуация очень сильно напоминает ситуацию в конце Гражданской войны и иностранной интервенции и после их окончания (с учетом особенностей идущей СВО) [1, с. 14]. Самый главный вывод: без сугубо чекистских акций и их синхронизации с политическими и экономическими мероприятиями в России и за рубежом успеха в становлении, устойчивости и развитии политического режима большевиков не было бы, с большой вероятностью режим бы рухнул.

Стратегическая многоходовка

Общепризнанная официально декларируемая версия операции «Трест» несколько охолощивает блестящий стратегический маневр советского руководства. Эта трактовка описывает только некоторые оперативно-розыскные усилия и агентурные успехи советских спецслужб в их борьбе против зарубежных эмигрантских сил и внутреннего белогвардейского подполья, передачу сведений для целенаправленного (дез)информирования военных противников по теме потенциала и реформирования Красной Армии для предотвращения новой интервенции против Советской страны, сдерживания терактов и диверсий, противодействия враждебным спецслужбам [7, с. 115].

Такая же точка зрения на эту операцию отмечена в публикациях большинства российских и зарубежных историков и мемуарах ряда членов белоэмигрантских организаций [5; 11, с. 114]. Мнения по этой теме ряда серьезных экспертов из числа бывших сотрудников советских спецслужб и международных политических структур ЦК КПСС, высказываемые в личных беседах, сильно отличаются от их официальных интервью и мемуаров. Близка к позиции авторов настоящей статьи точка зрения, излагаемая в исследованиях Ф.И. Раззакова².

Фактически вся совокупность элементов и результатов чекистской операции «Трест» во взаимосвязи с советской дипломатией и операционным финансово-промышленным руководством в лице Л.Б. Красина была беспрецедентной гибридной геостратегической операцией, по успешности и положительным глобальным результатам которую трудно поставить рядом с какими-то другими чекистскими операциями.

Большинство материалов операции до сих пор засекречены. Публикуемая информация о ряде фигурантов этой операции вызывает впечатление сценария, топорно когда-то сформулированного на скорую руку для отвода глаз.

По поводу чекистской операции «Трест» и взаимоувязанных с ней операций «Синдикат-1» и «Синдикат-2» есть разные мнения.

По нашему мнению, представленный в исследованиях и в фильмах рассматриваемый пакет сугубо чекистских действий был только частью значительно более широкого и глубокого комплекса стратегических мероприятий международного политического и экономического характера, а также мероприятий по трансформации некоторых организационно-управленческих элементов механизма госуправления как инструментов используемых большевистским политическим режимом в крайне сложных и опасных условиях внешних атак и внутренних заговоров.

Достоверно можно сказать, что первый этап операции «Трест» проходил при

² Фёдор Раззаков — YouTube; t.me/fedorraz (Телеграмм-канал «Раззаков. «Спрятанная история»); t.me/razzakov1962 (Телеграмм-канал «Раззаков. СССР. Ежедневник»); t.me/razzakow62 (Телеграмм-канал «Раззаков. Видео-История»).

прямом курировании со стороны лично Л.Д. Троцкого и должен был привести к тому, чтобы:

- 1) лишить военные белоэмигрантские организации финансовой поддержки со стороны кругов бывших российских промышленников и финансистов, в т.ч. нефтяников, объединившихся в «Торгпром» (Российский торгово-промышленный и финансовый союз) в Париже;
- 2) разрушить стратегию бывших российских промышленников и финансистов («Торгпром») по блокаде советского экспорта нефти за рубеж;
- 3) сформировать организационно-экономический механизм советского экспорта нефти за рубеж именно через британские компании, контролируемые Ротшильдами, изменив вектор контроля мировых нефтяных рынков в пользу британских Ротшильдов («Ройял Датч-Шелл») в ущерб американским Рокфеллерам (группа «Стандард ойл») [8, с. 157; 12, с. 18].

В связи с тем, что затрагивающие британские стратегические интересы операции такого рода, как правило, сопровождаются работой британских спецслужб, то совершенно по-другому видится участие в этих процессах — в окружении Л.Д. Троцкого — ряда британских инженеров, дипломатов, консультантов с офицерской выправкой, а также явных или скрытых британских агентов типа Сиднея Рейли. С учетом того, что сам Л.Д. Троцкий был важной фигурой в создании Красной Армии, народным комиссаром по военным и морским делам и председателем Реввоенсовета РСФСР (затем СССР), непосредственным руководителем создания советской военной разведки, то последующие сталинские репрессии против многих когда-то близких к Л.Д. Троцкому командиров Красной Армии и руководителей советской политической и военной разведок, выглядят объяснимыми. При этом часть тогдашних сотрудников ОГПУ обосновано считалась симпатизирующей именно Л.Д. Троцкому.

Гражданские мероприятия, «монетизирующие» оперативно-розыскные ком-

поненты операции «Трест» в экономике и политике Советской России, а затем СССР, операционно на высоких уровнях госуправления и в международной сфере реализовывал в начале главным образом Л.Б. Красин. С ноября 1918 г. по июнь 1920 г. Л.Б. Красин занимал пост наркома торговли и промышленности РСФСР. В 1919–1920 гг. он также занимал пост наркома путей сообщения. В 1920–1925 гг. — нарком внешней торговли РСФСР (с 1923 г. — СССР). Одновременно являлся полномочным и торговым представителем советского правительства в Великобритании. В 1922 г. Красин был членом советских делегаций на Генуэзской и Гаагской международных конференциях. С 1924 г. — член ЦК Всероссийской коммунистической партии (большевиков). В 1924–1925 гг. занимал пост полпреда советского правительства во Франции, в 1925–1926 гг. — в Великобритании.

Второй этап операции «Трест» проходил при непосредственном курировании со стороны И.В. Сталина и закончился значительно позже, чем это принято официально считать, а именно на рубеже 20–30 годов XX века. Хотя геостратегические части этой операции реализовывались затем многие десятилетия, а некоторые элементы, может быть, реализуются до сих пор.

В результате взаимных интриг и ожесточенной закулисной борьбы Л.Д. Троцкий аппаратно и политически проиграл И.В. Сталину, постепенно потерял все свои высокие посты в СССР, был выдворен. Экономическая политика Советского Союза как-то сама по себе стала впоследствии пусть нелинейно, но складываться в пользу интересов США вообще, и в пользу финансово-промышленной группировки Рокфеллеров, в частности (при ответной неафишируемой отзывчивости). Эта линия намечалась еще В.И. Лениным. Например, в письме Г.В. Чичерину 31 марта 1921 г. В.И. Ленин советовал ему заявить представителю американских промышленных кругов Вандерлипу, что Советы «могли бы сдать американцам в концессию громадные нефтяные площади (Баку, Грозный, Эмба, Ухта) и этим бы Америка побила Англию» [4, с. 209; 6, с. 31].

В рамках операции «Трест» начиная с 1921 года А.А. Якушев, в прошлом крупный царский чиновник, в СССР — высокопоставленный руководитель в рамках наркомата внешней торговли, неоднократно ездил за рубеж, где по секретному заданию ВЧК-ГПУ-ОГПУ встречался с лидерами белоэмигрантского движения, включая членов императорской семьи и с бывшими царскими генералами. Он представлялся председателем политсовета подпольной организации «Монархическое объединение Центральной России» (МОЦР), имитацию которой создали чекисты³.

В результате действий группы чекистских агентов были значительным образом заморожены или частично блокированы наиболее активные и опасные действия эмигрантских структур как военного (в т.ч. диверсионно-террористического), так и гражданско-экономического характера.

Удалось скомпрометировать в глазах ряда политических лидеров стран Запада и руководителей крупных западных промышленно-финансовых групп организационно-политические объединения бежавших из России эмигрантов (например, того же «Торгпрома», Высшего монархического совета и пр.) пытавшихся консолидировать весь Запад против Советской России. В результате их действия по организации блокады экспорта-импорта или конфискации зарубежных активов Советской России, как правило, не находили серьезной реальной поддержки на государственном уровне ведущих западных держав. То же самое относилось к организации новой интервенции, засылке белоэмигрантских террористических и диверсионных групп.

В ходе успешных действий советских спецслужб, включая заманивание в Россию и арест профинансированного Нобелями террориста Бориса Савинкова в ходе операции «Синдикат-2», удалось убедить западных лидеров, что усилия эмигрантских структур по свержению политического режима большевиков малоэффективны, с большевиками нужно договариваться, а не воевать.

По сути, несмотря на недовольство многих западных политиков, удалось расчис-

лить политическую площадку для переговоров как плацдарм для инфильтрации советских хозяйственных структур (а также политической и чекистской агентуры) в мировую экономику.

Удалось добиться того, что именно советские руководители, а не эмигранты, стали де-факто единственными представителями, с которыми стали иметь дело западные державы и корпорации. Особенно важно было то, что в этом удалось убедить руководителей ряда наиболее крупных и крайне влиятельных западных финансово-промышленных групп из США, Великобритании, Франции и пр. Эти компании стали все возрастающими темпами покупать нефть у СССР и искать взаимовыгодные позиции по товарным и финансовым операциям на мировых рынках. То есть, заблокировав в ходе чекистской операции наиболее активных врагов за рубежом, удалось на мировом нефте-экономическом пространстве переломить ситуацию в пользу СССР, резко повысив устойчивость большевистского политического режима.

Внешние спецоперации как элемент инфильтрации в рыночную мировую экономику

По мнению авторов, название чекистских операций «Трест» и «Синдикат» было не случайным. В 1921–1923 гг. в нашей стране была проведена «трестовская реформа». Вместо централизованных главков и центров, присущих военному коммунизму, в структуре ВСНХ были образованы: тресты и государственные объединения — синдикаты, которые должны были действовать на условиях коммерческого расчета. Были организованы три советских нефтяных треста, а затем для внутренней и внешней торговли нефтью в июле 1922 г. был образован «Нефтесиндикат», который возглавил В.А. Трифонов — один из сторонников Л.Д. Троцкого, осенью 1923 г. Трифонова сменил Г.И. Ломов. Одной из ключевых задач «Нефтесиндиката» помимо наращивания экспорта нефти и нефтепродуктов было снабжение Красной Армии. Формирование совре-

³ Якушев, Александр Александрович // https://ru.wikipedia.org/wiki/Якушев,_Александр_Александрович.

менных танковых войск, авиации, флота (новых больших линейных кораблей, подводных лодок), автомобилизация армии, производство тракторов для военных и гражданских целей — все это требовало наращивания производства топлива. Экспортная экспансия «Нефтесиндиката» позволила создать за рубежом сеть собственных контор и совместных учреждений по торговле советской нефтью: в Париже, Милане, Стамбуле, Смирне, Риге, Ревеле, Харбине и др. В ряде стран — традиционных потребителей русской нефти, «Нефтесиндикат» становился пайщиком акционерных обществ, фактически находившихся под его контролем. К таковым относились в Германии «Дерунафт» (Deutsche-Russische Naphtagesellschaft) и его дочерние предприятия. «Дерунафт» вел торговлю русской нефтью в странах Скандинавии, в Австрии, Чехословакии, Югославии. В Англии торговлей русской нефтью занималась «РОП» (Russian Oil Products Limited), во Франции — «Нафтрюсс», Италии — «Петролеа», в Латвии — «Ларунафта», в Персии — «Персаз-нефть» [15, с. 122].

Таким образом, масштабные чекистские внешние операции «Трест» и «Синдикат» были ориентированы на то, чтобы создать поле для эффективных действий за рубежом советских трестов и синдикатов, из которых нефтяные были одними из наиболее приоритетных. С этими операциями органично и неявно были интегрированы операции по зачистке в структурах политического и хозяйственного управления СССР накопившихся там аффилированных с иноагентами элементов, реорганизованы институты управления в интересах повышения их эффективности.

Реализация такой гибридной чекистско-гражданской операции происходила под контролем и в духе именно И.В. Сталина, искушенного именно в таких конфигурациях в политической борьбе и реализации геостратегических парадигм.

В чем-то аналогично современному периоду такие операции призваны были обеспечить реализацию целей развития именно нашей страны (менее — мировой революции) в условиях идущего тогда процесса переустройства мира по итогам

Первой мировой войны, экономическому переформатированию мировых рынков, каналов и структуры движения товарных и финансовых потоков в условиях острой конкуренции между великими державами, политическому переформатированию институтов международных отношений. Советский Союз должен был эффективно включиться в динамику странового перемещения международных финансовых центров и центров прибыли, в выстраивание новой энерго-индустриальной структуры производства в Европе и Азии вопреки всем блокадам и санкциям.

Все эти цели и задачи должно было обеспечить оперативное прикрытие со стороны ВЧК-ГПУ-ОГПУ и с участием советской военной разведки (в течение 20-х и первой половины 30-х годов происходили интенсивные кадровые перемещения между разведывательными структурами ОГПУ, НКВД и Красной Армии).

Определенное участие в этом принимал Коминтерн, рассмотрение деятельности которого требует отдельного исследования. Также за рамки настоящего исследования выходит экономическое и военное сотрудничество СССР и Германии после заключения в 1922 г. Рапалльского договора (до прихода к власти нацистов).

Различные попытки организовать единый фронт западных держав, для блокады российского нефтяного экспорта или для давления на советских представителей с целью обеспечить выгодные западным корпорациям дискриминационные условия советского экспорта, были успешно разрушены или заблокированы под руководством Л.Б. Красина как в текущем порядке, так и на важных международных конференциях.

Геостратегические итерации

Необходимо обратить внимание на то, что [в отличие от вышеупомянутой официальной версии] операция «Трест» также, а может быть и в первую очередь, реализовала следующую взаимосвязанную цепочку геостратегических итераций:

- установление близких к дружественным контактов с окружением Рокфеллеров, позволившим в бу-

дущем заложить основу международного сотрудничества с советским участием на мировых рынках нефти и поставках нефти из СССР за рубеж, а также реализованной при максимальной поддержке США советской индустриализации, международного оперирования с советским участием финансовыми ресурсами в различных формах, создание ряда легитимных в мировом финансовом истеблишменте международных финансово-банковских структур с советским участием, действовавших и в постсоветский период.

Все эти меры позволили создать политико-экономические основы упрочнения советского политического режима и реализации необходимых стране мер в условиях попыток экономической блокады, санкций и иных мер противодействия со стороны того же самого противника (аналогично сегодняшнему этапу и в среднесрочной перспективе). Удалось вытеснить из экономики СССР деловые структуры Ротшильдов и частично заблокировать в СССР агентуру Британии, ориентированную на Ротшильдов, переконфигурировать с учетом советских интересов ряд мировых товарных рынков;

- ослабить политическую группировку и личное влияние Л.Д. Троцкого, проводившего в нашей стране политику с учетом интересов ряда зарубежных национальных финансово-промышленных группировок и элитных политических кланов (в т.ч. с учетом его родственных связей с ними) в странах Запада;
- укрепить политическое влияние И.В. Сталина, блокировать — с перспективой последующего вытеснения и ликвидации — деятельность британских агентов влияния в политической и управленческо-бюрократической средах СССР, а также частично в среде советских силовиков, что привело к невозможности перехвата ими власти и безуспешности попыток антисталинских по форме

и/или содержанию государственных переворотов до момента смерти И.В. Сталина;

- удалось создать контур специальных и политических структур, позволивший устранить риски физической ликвидации И.В. Сталина в 20–40 гг. со стороны активистов троцкистского блока, а затем того же подполья, а также со стороны британской агентуры и агентов влияния;
- был задан вектор развития политических институтов и спецслужб, позволивший органично провести серию итераций по транзиту власти от В.И. Ленина к И.В. Сталину с учетом переструктурирования тогдашних «башен Кремля».

Целесообразность политическая и специальная

Операция «Трест» позволила упредить целый ряд крайне опасных трендов для советского политического режима, включая нарастание конфликтного раздражения в среде военных (бывших царских офицеров), которое могло привести к попытке успешного на первом этапе военного мятежа в столице. Советские военные, прежде всего, круг М. Тухачевского, тогда еще не были готовы к перевороту и захвату власти, но бывшие царские офицеры вполне были на это способны. Удалось канализировать усилия зарубежных разведок и эмигрантского сообщества в направлении полностью контролируемом силами тогдашней советской госбезопасности принимаемой расширенно.

Начавшаяся тогда ожесточенная схватка И.В. Сталина с британской агентурой и агентами влияния в яркой форме продолжалась до Великой Отечественной войны. Именно ликвидация в разной форме, прежде всего, британской агентуры и агентов влияния, включая ряд политических, военных и чекистских руководителей в 20–30-е годы в очень развитых тогда кланах и многочисленных оппозициях находилась в центре механизма так называемых «сталинских репрессий» в конце 30-х годов XX века. Это касалось также

приехавших в 1917–1918 гг. из разных стран Европы и США многочисленных групп социал-демократов, очень многие из которых в периоды их дореволюционного проживания за рубежом активно сотрудничали с местными специальными службами и финансировались из мутных [в т.ч. откровенно антироссийских] источников. Значительное число из этих политических активистов, пробравшихся на руководящие посты в Советской России, в разное время активно поддерживало Л.Д. Троцкого и открыто боролось против И.В. Сталина.

Так называемая маниакальная, как это усиленно подчеркивают некоторые историки, боязнь И.В. Сталиным покушения базировалась на весьма конкретных реалиях, знании им образа мыслей, типовых организационных моделей действий и планов его политических оппонентов. «Странная» избирательность И.В. Сталина в ходе репрессий опиралась на первоочередное выявление и устранение именно таких лиц, которых сейчас называют иностранными агентами, других же он часто вычеркивая из «расстрельных» списков настойчиво подсовываемых ему партийными (например, Н.С. Хрущевым) и чекистскими (например, Г.Г. Ягодой, Н.И. Ежовым) начальниками.

При этом троцкистское подполье для подрыва организационной базы сталинского политического режима использовало стратегию выполнения сталинских указаний, реализуемых гипертрофированно, доводя их выполнение до абсурда, прежде всего, путем создания всех и всяческих «перегибов» на местах и в особенности максимального расширения круга репрессий с целью устранения наиболее квалифицированных кадров из старых спецов и наиболее эффективных руководителей новых советских хозяйственных и иных структур.

Глобальная игра — свечение реликта

По итогам спецоперации «Трест» и взаимосвязанных действий советского руководства все последующие годы вплоть

до сегодняшних дней Россия реализует заданный именно тогда формат внедрения на мировые топливно-энергетические рынки. Речь идет о своеобразном свечении реликта, сформированного в 1920-е годы и лишь формально списанного в архив.

Стоит вспомнить, что И.В. Сталин в дореволюционный период проявил себя в ходе организации политических мероприятий и иных акций именно в Баку (например, многочисленные поджоги нефтяных месторождений, принадлежащих Ротшильдам). Он был в курсе перспектив нефтяного и керосинового бизнеса, технологий добычи, производства и экспорта нефти и нефтепродуктов, хитросплетений нефтяных стратегий западных олигархов: Нобелей, Рокфеллеров, Ротшильдов [14, с. 156].

Так, в 1925 г. на XIV съезде ВКП(б) И.В. Сталин четко сформулировал: «...вопрос о нефти есть жизненный вопрос, ибо от того, у кого больше будет нефти, зависит, кто будет командовать в будущей войне» [10].

Успехи Рокфеллеров на мировых финансовых и нефтяных рынках (позднее наиболее ярко сконцентрировавшиеся в усилиях Г. Киссинджера) именно в тот период стали во многом неафишируемо опираться на советскую нефтяную политику.

В ходе гибридной специальной операции «Трест» была заложена основа последующего экспортного прорыва СССР, получения валютных поступлений, международных финансовых операций с валютами, рублем, золотом в странах Запада и на Ближнем Востоке, получения явных и неафишируемых иностранных инвестиций, нерекламируемого технологического трансферта, в т.ч. военного, создана база для американских индустриальных поставок в СССР с отложенной оплатой, которые легли в основу советской индустриализации [2, с. 143; 13].

Можно привести перечень совзагранбанков, созданных (в довоенный период) на базе существовавших до революции банковских контор с российским капиталом или полностью новых банков¹ (табл. 1.)

¹ Совзагранбанк [Электронный ресурс]// <https://ru.wikipedia.org/wiki/Совзагранбанк> (дата обращения: 14.02.2024).

Перечень совзагранбанков, созданных в довоенный период

| Международное название | Местонахождение офиса | Год открытия |
|--|-----------------------|--------------|
| Moscow Narodny Bank Ltd | Лондон | 1919 |
| Banque Commerciale pour l'Europe du Nord S.A. | Париж | 1921 |
| Arcos Banking Corporation, Ltd (исходно и до 1925 года), Bank for Russian Trade, Ltd (с 1925 года) | Лондон | 1923 |
| Banque Russo-Persane S.A. (исходно и до 1935 года), Banque Russo-Iraniene S.A. (с 1935 года) ان ناریا رد هی سور کناب | Тегеран | 1923 |
| Garantie- und Kreditbank für den Osten | Берлин, Гамбург | 1923 |
| Дальневосточный банк (Дальбанк) Far Eastern Bank of Harbin | Харбин | 1923 |
| Отделение Дальневосточного банка в Кобэ | Кобэ | 1923 |
| Отделение Дальневосточного банка в Шанхае (до 1934 года) Moscow Narodny Bank Shanghai (с 1934 года) | Шанхай | 1923 |
| Nordiske Kreditaktieselskab | Копенгаген | 1923 |
| Cooperative Transit Bank | Рига | 1924 |
| Монгольский торгово-промышленный банк (Монголбанк) | Урга | 1924 |
| Svenska Ekonomiaktiebolaget | Стокгольм | 1924 |
| Константинопольское отделение Внешторгбанка (SSCB Dış Ticaret Bankası) | Константинополь | 1925 |
| Тувинский торгово-промышленный банк (Тувинбанк) | Кызыл | 1925 |

По сути, многолетние успехи ряда крупных советских хозяйственных проектов базировались на достигнутом предварительном взаимопонимании с акулами американского бизнеса. Американских олигархов и политиков устраивало, что СССР не является для них классическим конкурентом на мировых товарных рынках, но может учитывать их интересы в экспортно-импортных потоках и ценовых играх.

По итогам гибридной специальной операции «Трест» и взаимосвязанных действий советского руководства ряд ключевых лидеров иностранных финансово-промышленных групп сделали выводы, что с СССР можно и нужно работать. Последующая политика президента США Ф.Д. Рузвельта продолжила и сконцентрировала ключевые тренды, сформировавшиеся в ходе гибридной специальной операции «Трест». Не только в индустриализации проявилось стратегическое, открытое и неявное, партнерство СССР и США. Внутри «Большой тройки»

в 1941–1945 годах по экономическим вопросам советская позиция формировалась практически всегда как конгруэнтная американской.

Интересно, что участие в таких операциях с финансами и ресурсами (в 20-х годах XX века) представителей советских спецслужб и политической верхушки, декларировавшей нацеленность на мировую революцию, абсолютно не вызывала у многих американских олигархов возражений. Они уже тогда были абсолютно уверены, что мировая революция до них не дойдет, а вот в деле уничтожения в мире торговых границ и барьеров, в том числе, имперских и колониальных, сильно поможет.

Именно тогда были заложены основы будущего малоизвестного советского и американского сотрудничества в деле разрушения мировой колониальной системы, в первую очередь, ее Британского сегмента.

Тогда же была осмыслена перспективная схема участия СССР в поддержании американского доллара, реализовавшаяся

в разных формах вплоть до самого последнего времени.

В США тогда начал складываться слой бизнесменов и политиков, настроенных на реальное сотрудничество с СССР, даже при внешней конфронтации в антисоветских выступлениях политиков и в СМИ.

Развитие этого вектора позднее привело к тому, что некоторые американские перспективные молодые политики (например, Д. Байден) или перспективные молодые бизнесмены (например, Д. Трамп) считали абсолютно нормальным и полезным съездить в Советский Союз для изучения обстановки и проведения переговоров на будущее, что они и делали.

Заключение

Уроки операции «Трест» по упреждительным мерам блокирования наиболее активных противников, реструктуризации системы госуправления в нашей стране и новой конфигурации взаимодействия со структурами мирового сообщества, актуальны для выработки и современной внешней экономической политики.

Список литературы

1. Агеев А.И., Логинов Е.Л. Специальная военная операция как стратегическая технология выбора будущего России и мира // Экономические стратегии. — М., 2023. — Т. 25. — № 5(191). — С. 6–21.
2. Абрамов В.Л., Агеев А.И., Кузык Б.Н., Логинов Е.Л., Побываев С.А., Ворожихин В.В. Нефть Евразии: формирование общего рынка ЕАЭС. — М.: ИНЭС, 2016. — 404 с.
3. Бахтизин А.Р., Макаров В.Л., Логинов Е.Л., Хабриев Б.Р., Ву Ц., Ву З. Гибридные войны в макроэкономической суперсистеме XXI века // Экономические стратегии. — М., 2023. — Т. 25. — № 2(188). — С. 6–23.
4. В.И. Ленин об Азербайджане. — Баку: Азернешр, 1970. — 277 с.
5. Войцеховский С.Л. Трест: воспоминания и документы. — Канада: Заря, 1974. — 385 с.
6. Джаббаров Ф.Р. Кавказская нефть во внешней политике США (1920–1922 гг.) // Вестник Дагестанского государственного университета. — 2009. — № 4. — С. 29–36.
7. История российской внешней разведки: Очерки. В 6 т. Т. 2. 1917–1933 годы. — М.: Международные отношения, 2014. — 272 с.
8. Косторниченко В.Н. Советский нефтеэкспорт и иностранный капитал в 1918–1932 гг. // Экономическая история: Ежегодник. — 2005. — С. 152–171.
9. Макаров В.Л., Бахтизин А.Р., Сушко Е.Д. Национальная стратегическая сила стран, международная торговля и экономическая успешность стран в нестабильном мире // Стратегирование: теория и практика. — 2023. — Т. 3. — № 3(9). — С. 277–297.
10. XIV съезд Всесоюзной коммунистической партии (б). Стенографический отчет. — М.; Л.: ГИЗ, 1926. — 1032 с.
11. Прышников Б. Незримая паутина: ОГПУ-НКВД против белой эмиграции. — М.: Эксмо: Яуза, 2004. — 574 с.
12. Рубинштейн Н. Советская Россия на Генуэзской конференции // Вопросы истории. — 1946. — № 2-3, март. — С. 3–32.
13. Sutton A.C. Western Technology and Soviet Economic Development 1917 to 1930. — Stanford: Stanford University Press, 1968. — 392 p.
14. Сергеева З.Х. Борьба за нефть, теоретические дискуссии и становление советской модели управления нефтяной отраслью 1910–1940-е гг. // Вестник Казанского технологического университета. — 2012. — Т. 15. — № 5. — С. 154–162.
15. Соколов А.К. Советский «Нефтесиндикат» на внутреннем и международных рынках в 1920-е гг. // Экономическая история. Обозрение / под ред. Л.И. Бородкина. — М., 2005. — Вып. 10. — С. 101–131.



Т.Г. Антропова

доктор экономических наук,
профессор кафедры международных экономических отношений,
Институт международных отношений,
ФГАОУ ВО «Казанский (Приволжский) федеральный университет», Казань

А.А. Саакян

магистрант,
Институт международных отношений,
ФГАОУ ВО «Казанский (Приволжский) федеральный университет», Казань

СОВРЕМЕННОЕ СОСТОЯНИЕ И ПЕРСПЕКТИВЫ РОССИЙСКО-ЯПОНСКИХ ЭКОНОМИЧЕСКИХ ОТНОШЕНИЙ

T.G. Antropova

Doctor of Economic Sciences,
Professor of the Department of International Economic Relations
Institute of International Relations
Federal State Autonomous Educational Institution
of Higher Education «Kazan (Volga Region) Federal University», Kazan
E-mail: antropova_tg@mail.ru,

A.A. Saakyan

Master's student,
Institute of International Relations,
Federal State Autonomous Educational Institution
of Higher Education «Kazan (Volga Region) Federal University», Kazan
E-mail: saakynanna00@mail.ru

CURRENT STATE AND PROSPECTS OF RUSSIAN-JAPANESE ECONOMIC RELATIONS

Аннотация. В данной работе рассматриваются российско-японские экономические отношения на современном этапе. Авторы постарались раскрыть роль Японии как торгового партнёра России. В результате проведения анализа удалось выяснить, что, начиная с 1980-х гг. замечен экономический рост Азиатско-тихоокеанского региона, в том числе замечен экономический рост Японии. Анализ структуры экономики данной страны помог выяснить, что большая часть экономического сектора занимает сфера услуг. Нехватка собственных энергетических ресурсов (уголь, нефть, газ) вынуждают Японию импортировать эти ресурсы из-за рубежа, в том числе из России. Российско-японские отношения нельзя назвать стабильными. Несмотря на это японская сторона является одним из основных потребителей японского газа и нефти. В Россию же из Японии ввозились преимущественно автомобили и техника, что делает такое сотрудничество весьма выгодным для обеих стран. Однако, начиная с февраля 2022 г. российско-японские экономические отношения заметно ухудшились из-за поддержки Японией стран Запада и введения санкций. Исследование позволило определить место России как экономического партнёра Японии, а также выяснить, как изменились показатели японского и российского импорта и экспорта. Также сделаны выводы о наличии потенциала для дальнейшего экономического сотрудничества между странами. При этом существующий ретроспективный экономический базис и огромный потенциал дальнейших партнерских отношений требуют поддержания политических контактов на высшем уровне для сохранения переговорного пространства и поиска оптимального делового паритета для обоих государств.

Ключевые слова: Япония, Россия, экономические отношения, перспективы, санкции, «Сахалин-1», «Сахалин-2».

Abstract. This paper examines Russian-Japanese economic relations at the present stage. The authors tried to reveal the role of Japan as a trading partner of Russia. As a result of the analysis, it was it

was found out that, since the 1980s, the economic growth of the Asia-Pacific region is noticeable, including the economic growth of Japan. An analysis of the structure of the economy of this country helped to find out that the majority of the economic sector is occupied by the service sector. The lack of its own energy resources (coal, oil, gas) forces Japan to import these resources from abroad, including from Russia. Russian-Japanese relations cannot be called stable. Despite this, the Japanese side is one of the main consumers of Japanese gas and oil. Mostly cars and equipment were imported to Russia from Japan, which makes such cooperation very beneficial for both countries. However, starting in February 2022, Russian-Japanese economic relations have noticeably deteriorated due to Japanese support for Western countries and the imposition of sanctions. The study made it possible to determine the place of Russia as an economic partner of Japan, and to find out how the indicators of Japanese and Russian imports and exports have changed. Conclusions were also drawn about the potential for further economic cooperation between the countries. At the same time, the existing retrospective economic basis and the huge potential for further partnerships require maintaining political contacts at the highest level in order to maintain the negotiation space and search for optimal business parity for both states.

Key words. Japan, Russia, economic relations, prospects, sanctions, Sakhalin-1, Sakhalin-2.

Актуальность анализа состояния и перспектив российско-японских экономических отношений обусловлена тем, что в современных реалиях Российская Федерация постепенно меняет свою экономическую стратегию. Причина изменений довольно ясна — нарастающий объём санкций со стороны Запада и в целом нестабильная геополитическая ситуация в мире. Данные обстоятельства заставили Россию по-новому взглянуть на азиатско-африканский рынок и более внимательно присмотреться к партнёрам в Азиатско-Тихоокеанском регионе (АТР). Потенциально важным торговым партнёром в данном регионе для России является страна Восходящего Солнца — Япония. Это не случайно, так как Япония — одна из развитых стран АТР и одна из ведущих стран в мировой экономике. В условиях глобальной нестабильности важно сохранить возможности для экономического диалога, который может стать фундаментом для будущих политических коммуникаций [4, с. 40]. Наличие партнерских отношений в экономическом пространстве имеет большое значение как для России, так и для Японии, так как их национальные интересы тесно пересекаются между собой и трудноотделимы без существенного ущерба.

Таким образом, цель данной работы заключается в раскрытии значимости Японии как торгового партнёра России и освещении ситуации на мировом рынке в современных условиях с учётом проблем и перспектив экономического сотрудниче-

ства двух стран. Задачи, которые необходимо решить для достижения этой цели, следующие:

- изучить структуру экономики страны Восходящего Солнца;
- изучить специфику российско-японских экономических отношений в современных условиях;
- выявить проблемы и противоречия развития внешнеэкономических отношений России и Японии в современных условиях;
- рассмотреть дальнейшие перспективы данного экономического сотрудничества;
- сделать выводы о российско-японских экономических отношениях в современных условиях на основе полученных данных.

Методы и методология

Основными источниками данных в ходе выполнения данной работы послужили данные сайта Международного валютного Фонда [15] и Всемирного банка [14]. Международный валютный Фонд представляет официальную информацию по многим макроэкономическим показателям стран мира. Наше внимание было акцентировано на ВВП по ППС (валовом внутреннем продукте по паритету покупательной способности), т.к. обменные курсы по ППС относительно стабильны, а рыночные цены достаточно волатильны, т.е. изменчивы. Кроме этого для изучения структуры экс-

порта и импорта Российской Федерации значимыми оказались данные сайта Федеральной службы государственной статистики (Росстат) [13]. На этом сайте представлены уже обработанные материалы по данным Федеральной Таможенной Службы РФ (ФТС). «Дипломатическая синяя книга Японии» [3] — это ежегодный отчет, в котором содержится информация о результатах, направлениях и перспективах японской дипломатии. Информация из отчета за 2023 г. была использована для описания проблем в отношениях между Японией и Россией на фоне российско-украинского конфликта, введения западных санкций и т.д. Данные сайта Министерства финансов Японии [16] помогли в сравнении экспортных и импортных показателей 2023 г. с показателями 2022 г. в отношении России. В ходе выполнения данной работы важными источниками информации о российско-японских отношениях в экономической

сфере стали также труды Корнеева К.А. [6], Нехороших И.Н. [9], Ноздрева С.В. [12], и Нелидова В.В. [8]. Аккумулированная информация из представленных источников позволила сформировать относительно объективную оценку о текущих проблемах и перспективах развития экономических отношений России и Японии в условиях макроэкономической нестабильности и геополитических противоречий.

Результаты исследования

На основе данных Международного валютного Фонда [15] нами был составлен график, который позволяет проследить процесс трансформации центров мировой экономики с 1980 по 2019 гг. Как показано на рис. 1, доля валового внутреннего продукта стран Азии (в эту долю входит и Япония) в мировом ВВП (по ППС) возрастает за последние 40 лет.



Рис. 1. Изменение ВВП по ППС в макрорегионах

Об экономических успехах Японии говорят и числовые показатели. Что касается товарооборота, то его объем составил 1,4 трлн долл., или 36,8% ВВП Японии на 2019 г. [5, с. 88], а в 2021 г. ВВП страны составил 4,94 трлн долл. США [8]. Что касается отраслевой структуры экономики Японии, большая часть приходится на сферу услуг (62,5% от ВВП), промышленное производство и строительство приносят 18% в ВВП, а доля сельского хозяйства составляет 1,5%. На мировой рынок страна поставляет высокие технологии, автомобили, суда и т.д. Япония находится

в числе лидеров по добыче атомной энергии [9, с. 53], а также много инвестирует в научно-исследовательские и опытно-конструкторские работы (НИОКР).

Япония сотрудничает со многими странами, географическое соседство с Россией — одно из важных условий развития экономики как на макро, так и на микроуровнях двух стран. Стоит сказать, что на экономические отношения между странами влияют политические проблемы, например, отсутствие мирного договора и нерешенность вопроса территориальной принадлежности островов Итуруп, Куна-

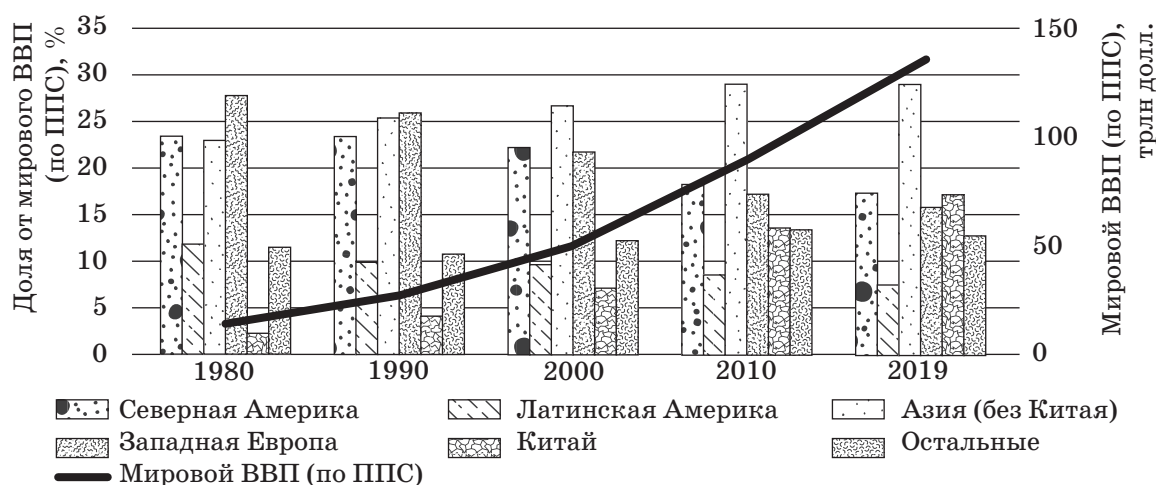
шир, Шикотан и Хабомаи после окончания Второй мировой войны.

Особую актуальность сотрудничество с Японией для России имеет в области цифровых технологий, которые на современном этапе являются основой для прогрессивного экономического трека. Интенсификация процессов цифровой трансформации отечественной социально-экономической системы требует как развития суверенных технологий, так и внедрения лучших зарубежных практик [10, с. 178]. В этой связи успехи Японии в области интерактивных технологий являются важным аспектом межгосударственного обмена в экономическом пространстве. При выстраивании партнерских отношений в данном сегменте важно обеспечить минимизацию рисков для национальной безопасности, что особенно критично при текущей геополитической конъюнктуре [7, с. 6617]. Кроме того, для интенсификации процессов в отечественном предпринимательском пространстве целесообразно адаптировать зарубежный опыт поддержки малых форм инновационных бизнес-моделей, которые особенно распространены в Японии [2, с. 60].

Российско-японские экономические отношения вплоть до конца февраля — начала марта 2022 г. можно однозначно охарактеризовать как достаточно стабильные, обладающие сформированной структурой и чётким распределением ролей. Как отмечает К.А. Корнев, «по состоянию на декабрь 2021 г., товарооборот России и Японии составил 20,8 млрд долл., причём экспорт из России в Японию оценивается в размере 12 млрд долл., а импорт в нашу страну — порядка 8 млрд долл. Рост объёмов экспорта по отношению к 2020 г. составил 50%, импорта — 35%, что вызвано восстановлением взаимной торговли после ряда локдаунов, введённых из-за пандемии. Однако доля Японии во внешне-торговом обороте России по-прежнему не превышает 2%, Россия же не вошла и в десятку аналогичного списка для Японии. Сальдо торгового баланса для России положительное» [6, с. 102–103], только разницу формируют продукты с невысокой добавленной стоимостью. По данным официального сайта Росстата, за период

2019–2022 гг. экспорт из России в Японию составил 20,4 млрд долл. В основном экспортировались «Минеральные ресурсы» (73%) и «Драгоценности» (10%). В структуре экспорта по странам на первом месте Китай (14%), на втором месте Нидерланды (9%), Япония находится на 12 месте (2,7%). За этот же период импорт в Россию из Японии составил 16,1 млрд долл. Можно сказать, что в основном импортировались товары из категорий «Транспорт» (44%), «Машины, оборудование и аппаратура» (28%). В структуре импорта по странам на первом месте Китай (23%), на втором месте Германия (10%). Япония занимает 7-е место с долей 3,4%. Товарооборот за период 2019–2020 гг. составил 36,5 млрд долл. Основой товарооборота являются такие категории, как «Минеральные продукты» (42%), «Транспорт» (19%). В структуре товарооборота по странам на первом месте Китай (17%), на втором месте Германия (8%). Япония для России является партнёром № 11 с долей 3% [7]. Экспорт из России до сих пор носит преимущественно сырьевой характер. Нефть и СПГ (Япония один из основных покупателей) активно приобретаются страной Восходящего Солнца и используются во внутреннем производстве.

Несмотря на формальное присоединение Японии к антироссийским санкциям Запада из-за Украины, японские санкции в отношении России носят более мягкий характер и не являются существенным препятствием для экономического сотрудничества двух стран. Об этом свидетельствует, например, тот факт, что в «2022 году японский импорт в Россию даже превысил показатели 2021 года» [8]. Конечно, санкции в отношении группы депутатов Государственной Думы, представителей МИД России от 15.07.2022 г, запреты на въезд в Россию влияют на ситуацию между странами. Однако в целом отношения России и Японии не носят негативный характер в отличие от отношений России с другими странами «Большой семёрки». Россия активно экспортирует сжиженный природный газ (СПГ), но на золото, станки и предметы роскоши наложен запрет. Японские компании продолжают энергетическое сотрудничество с Россией. Окончательный

разрыв договоров, связанных с уже реализуемыми нефтегазовыми проектами, маловероятен, это приведёт к потере денежных средств, инвестируемых японской стороной, росту цен на ресурсы внутри Японии (бензин, электроэнергию). Так, В 2021 г. Россия продала Японии нефти, природного газа и угля на сумму 6,5 млрд долл.

Также важной составляющей экспорта были рыба и морепродукты (650 млн долл.), разнообразная химическая продукция (более 100 млн долл.), чёрные и цветные металлы (350 млн долл.), алюминий (1,1 млрд долл.), драгоценные и полудрагоценные камни (1,2 млрд долл.), древесина и изделия из неё (585 млн долл.). Кроме этого, заметен прирост поставок в Японию оборудования для нужд атомной энергетики — до 53 млн долл. Для сравнения необходимо привести наиболее значимые товары японского экспорта в Россию в 2021 г. Это различные транспортные средства (на сумму 3,8 млрд долл.), энергетическое оборудование (около 2 млрд долл.), готовые изделия из чёрных и цветных металлов (порядка 170 млн долл.), электрооборудование, инструменты, цифровая техника и медицинские изделия [2, с. 102–103].

В отчёте «Дипломатическая синяя книга Японии» за 2023 г. сказано, что японская сторона планирует и дальше проводить санкционную политику в отношении России, реализация которой началась после событий на Украине [3, с. 150]. Именно поэтому Япония приняла решение приостановить сотрудничество в энергетической сфере и постепенно отказаться от российских ресурсов, например, от газа, нефти и др. Так, согласно Министерству финансов Японии, торговля между Россией и Японией в 2023 г. сократилась на 44,3% по сравнению с 2022 г. В результате санкционной политики совокупный экспорт товаров из Японии в Россию сократился на 34,5%, а импорт в Японию сократился на 47,4% по сравнению с 2022 г. [16].

Кандидат исторических наук МГИМО МИД России, преподаватель кафедры востоковедения В.В. Нелидов даёт следующие комментарии по поводу экономического сотрудничества двух стран: «Япония не собирается прекращать своё участие в энергетических проектах на территории Рос-

сии, в частности, в проектах «Сахалин-1» и «Сахалин-2». В поведении Токио, который готов пойти на определённые компромиссы ради экономических выгод (прежде всего, в интересах поддержания энергетической безопасности), можно в каком-то смысле увидеть традицию японской дипломатии» [8].

В отчёте под названием «Дипломатическая синяя книга Японии» также содержится информация об экономических отношениях Японии с Россией. В отчёте говорится о том, что японская сторона продолжает рассматривать «Сахалин-1» и «Сахалин-2» в качестве важных проектов в рамках энергетической безопасности [3, с. 154]. Именно поэтому Япония будет стараться сохранить в них свою долю в том числе и в целях обеспечения стабильных поставок на средне- и долгосрочную перспективу.

Летом 2022 г. Президентом Российской Федерации В.В. Путиным был подписан указ «О применении специальных экономических мер в топливно-энергетической сфере в связи с недружественными действиями некоторых иностранных государств и международных организаций» [1]. После выхода этого указа и смены оператора «Сахалин-2» японские компании Mitsui и Mitsubishi решили сохранить 12,5% и 10% в этом проекте. Долю «Shell» после продажи, а именно 27,5% получила компания «Новатэк». Японская компания «Sodeco» также подтвердила намерение сохранить 30% в проекте «Сахалин-1».

Заключение

Таким образом, на основе проведённого исследования можно сделать следующие выводы:

- экономические отношения между Японией и Россией нельзя назвать стабильными. Отсутствие мирного договора и нерешённость территориального вопроса — препятствия для ведения бизнеса, но потенциал для экономического сотрудничества между странами, безусловно, существует. Перспективы сотрудничества во многом обусловлены отсутствием конкуренции между рос-

- сийской и японской экономиками: их рынки сбыта не пересекаются;
- японская сторона является основным потребителем и покупателем СПГ, что достаточно выгодно для России как для поставщика СПГ;
 - в результате поддержания Японией санкционной политики Запада, заметно сокращение товарооборота с Россией с февраля 2022 г. Так, в 2023 г. товарооборот сократился на 44,3%;
 - несмотря на то, что Япония планирует достичь углеродной нейтральности экономики к 2050 г. на основе «Стратегии зелёного роста», сейчас страна не может отказаться от российских сырьевых ресурсов. Это подтверждает желание японских компаний сохранить свои доли в нефтегазовых проектах «Сахалин-1» и «Сахалин-2». Можно сказать, что экономическое сотрудничество между Россией и Японией будет продолжено, хотя многие направления этого сотрудничества будут перенесены на долгосрочную перспективу. В настоящее время необходимо приложить усилия для сохранения связей с Японией, уделить больше внимания политике «мягкой силы» в адрес Японии, в том числе, стимулированию культурной и межкультурной коммуникации.

Список литературы

1. Указ Президента РФ от 30 июня 2022 г. № 416 «О применении специальных экономических мер в топливно-энергетической сфере в связи с недружественными действиями некоторых иностранных государств и международных организаций». — [Электронный ресурс]. — URL: <http://publication.pravo.gov.ru/Document/View/0001202206300033?index=1> (дата обращения: 25.03.2024)
2. Булавина М.А. Зарубежный опыт молодежного предпринимательства в решении социально-экономических проблем / М.А. Булавина, С.А. Попова, С.О. Новосельский // Вестник Университета мировых цивилизаций. — 2023. — Т. 14. — № 3(40). — С. 57–65.
3. Дипломатическая синяя книга 2023 года. Японская дипломатия и международная ситуация в 2022 году / Министерство иностранных дел Японии. 2023. — 392с.
4. Жилияков Д.И. Анализ состояния и ключевых тенденций социально-экономического развития региона в условиях глобальной нестабильности / Д.И. Жилияков, О.В. Петрушина, С.О. Новосельский, А.А. Зайченко // Учет и статистика. — 2023. — № 1(69). — С. 38–50.
5. Жилияков Д.И. Совершенствование системы планирования и прогнозирования развития сельскохозяйственных организаций и регионов / Д.И. Жилияков, С.О. Новосельский. — Курск, 2010. — 187 с.
6. Корнеев К.А. Институты российско-японского экономического сотрудничества / К.А. Корнеев // Ежегодник. Япония. — 2022. — Т. 51. — С. 97–121.
7. Марухленко А.Л. Политика информационной безопасности в цифровом здравоохранении: организационно-правовые аспекты / А.Л. Марухленко, А.В. Чешин, С.С. Алеева, С.О. Новосельский, И.А. Бирюков // Вопросы политологии. — 2023. — Т. 13. — № 12(100). — С. 6612–6624.
8. Нелидов В.В. Российско-японские отношения в 2022 году: в тени кризиса / В.В. Нелидов // Портал МГИМО: [Электронный ресурс]. — URL: <https://mgimo.ru/about/news/experts/rossiysko-yaponskie-otnosheniya-2022/> (дата обращения: 24.03.2024).
9. Нехороших И.Н. Перспективы развития экономики Японии / И.Н. Нехороших, И.Г. Перепелкин // РСЭУ. — 2021. — № 1(52). — С. 52–55.
10. Новосельский С.О. Оценка цифровой трансформации социально-экономической системы России в условиях геополитической турбулентности / С.О. Новосельский, Т.Г. Антропова, О.А. Грунина // Евразийский Союз: вопросы международных отношений. — 2023. — Т. 12. — № 3(49). — С. 176–188.
11. Новосельский С.О. Совершенствование механизмов формирования и функционирования управленческой команды в органах местного самоуправления / С.О. Новосельский, Е.Ю. Подосинников // Российская наука и образование сегодня: проблемы и перспективы. — 2015. — № 2(5). — С. 97–101.
12. Ноздрев С.В. Внешнеэкономические связи Японии: современное состояние и развитие в условиях пандемии COVID-19 / С.В. Ноздрев

- древ// Российский внешнеэкономический вестник. — 2021. — № 3. — С. 87–102.
13. Сайт Ru-Stat. Экспорт и импорт России по товарам и странам. [Электронный ресурс]. — URL: <https://ru-stat.com/> (дата обращения: 25.03.2024).
14. Сайт Всемирного банка. ВВП на душу населения, ППС (в текущих международных долларах). [Электронный ресурс]. — URL: <https://data.worldbank.org/indicator/NY.GDP.PCAP>. PP.CD?locale=ru&locations= (дата обращения: 23.03.2024).
15. Сайт Международного Валютного Фонда. [Электронный ресурс]. — URL: <https://www.imf.org/ru/Home> (дата обращения: 20.02.2023).
16. Сайт Министерства финансов Японии. [Электронный ресурс]. — URL: <https://www.customs.go.jp/toukei/srch/indexe.htm?M=27&P> (дата обращения: 20.02.2023).



DOI 10.24412/2587-6236-2024-243-68-74
УДК 332.1

М.А. Булавина

кандидат юридических наук, доцент,
Университет мировых цивилизаций имени В.В. Жириновского, Москва

С.О. Новосельский

кандидат экономических наук, доцент, профессор РАЕ,
Университет мировых цивилизаций имени В.В. Жириновского, Москва

Д.М. Изместьев

аспирант,
Университет мировых цивилизаций имени В.В. Жириновского, Москва

**ОРГАНИЗАЦИОННО-ЭКОНОМИЧЕСКИЙ МЕХАНИЗМ
УПРАВЛЕНИЯ БИЗНЕС-ПРОЦЕССАМИ ПРОИЗВОДСТВА МЕТАЛЛОКОНСТРУКЦИЙ
В УСЛОВИЯХ КРИЗИСА**

М.А. Bulavina

PhD in Law, Associate Professor,
V.V. Zhirinovsky University of World Civilizations, Moscow
E-mail: m.a.bulavina@yandex.ru

S.O. Novoselsky

PhD in Economic Sciences, Associate Professor,
Professor of the Russian Academy of Natural Sciences,
V.V. Zhirinovsky University of World Civilizations, Moscow
E-mail: nsvyatoslav@yandex.ru

D.M. Izmetiev

Postgraduate student,
V.V. Zhirinovsky University of World Civilizations, Moscow
E-mail: dima91523@gmail.com

**ORGANIZATIONAL AND ECONOMIC MECHANISM
FOR MANAGING BUSINESS PROCESSES IN THE PRODUCTION OF METAL STRUCTURES
IN CRISIS CONDITIONS**

Аннотация. В статье рассматриваются изменения экономических показателей организации и планирования производства металлоконструкций с примером внедрения нового оборудования, повышающего автоматизацию на производстве. В условиях беспрецедентного санкционного давления перед отечественными хозяйствующими субъектами еще больше актуализируется задача по повышению эффективности производственных процессов. Успешное решение данной проблемы позволит расширить потенциал импортозамещения и укрепить хозяйственно-экономический суверенитет страны. Независимое производство металлоконструкций имеет стратегические значение для развития национальной экономики, так как выступает важным фактором достижения экономической безопасности по причине активного использования его результатов в смежных отраслях. При текущей конъюнктуре управления бизнес-процессами основной инструментарий повышения эффективности производственного механизма концентрируется в цифровой трансформации. Адаптация цифровых платформ позволит сократить производственные потери сырья и материалов, обеспечить ритмичность технологических циклов, нарастить темпы повышения производительности труда, оптимизировать оперативность управленческих коммуникаций. В работе при заданных организационно-экономических параметрах произведен анализ возможного способа автоматизации бизнес-процессов, связанных с производством металлоконструкций. Предлагается стратегия для повышения показателей эффективности за счет автоматизации. Исследование затрагивает процессы по внедрению новой технологии и прогнозы по возможным исходам, а также возможность сокращения времени, затрачиваемого на подготовительные этапы

производственного процесса. Результаты, полученные авторским коллективом, имеют практическое значение и могут быть использованы для рационализации бизнес-процессов на производственных предприятиях.

Ключевые слова: организация, производство металлоконструкции, планирование, стратегии, эффективность, оптимизация производства, импортозамещение, технологический суверенитет.

Abstract. The article discusses changes in the economic indicators of organizing and planning the production of metal structures with an example of the introduction of new equipment that increases automation in production. In the context of unprecedented sanctions pressure, the task of increasing the efficiency of production processes is becoming even more urgent for domestic business entities. A successful solution to this problem will expand the potential of import substitution and strengthen the country's economic sovereignty. Independent production of metal structures is of strategic importance for the development of the national economy, as it is an important factor in achieving economic security due to the active use of its results in related industries. In the current business process management environment, the main tools for increasing the efficiency of the production mechanism are concentrated primarily in digital transformation. Adaptation of digital platforms will reduce production losses of raw materials, ensure the rhythm of technological cycles, increase the rate of increase in labor productivity, and optimize the efficiency of management communications. In the work, with given organizational and economic parameters, an analysis of a possible method of automating business processes related to the production of metal structures was carried out. A strategy is proposed to improve performance indicators through automation. The study covers the processes for introducing new technology and forecasts for possible outcomes, as well as the possibility of reducing the time spent on the preparatory stages of the production process. The results obtained by the team of authors are of practical importance and can be used to streamline business processes in manufacturing enterprises.

Key words: organization, production of metal structures, planning, strategies, efficiency, production optimization, import substitution, technological sovereignty

Современные макроэкономические условия требуют от отечественных предприятий постоянного повышения эффективности бизнес-процессов с целью обеспечения максимальной конкурентоспособности продукции. Политизированный уход с отечественного рынка ряда иностранных предприятий открыл новые ниши для расширения рынков сбыта. В то же время занять эти коммерческие пространства можно только при условии построения конкурентоспособного производственного механизма. Важное место в комплексе инструментов решения данной проблемы, по мнению профессора Д.И. Жилякова, принадлежит созданию малых инновационных предприятий, которые должны максимально оперативно заполнить пустующие ниши на рынке [3, с. 170]. Актуальной формой оптимизации производственных процессов на средних предприятиях можно считать цифровые трансформации, которые обеспечивают рациональность потребления ресурсов, ритмичность производственных процессов алгоритмов, оперативность движения

управленческих информационных потоков. При этом, как справедливо отмечает А.Л. Марухленко, адаптация цифровых платформ в корпоративное информационное пространство должна происходить без ущерба для экономической безопасности [8, с. 6615]. В этой связи необходимо обеспечить грамотность и продуманность всего механизма цифровой трансформации, который должен коррелироваться с финансово-технологическими возможностями предприятия.

Осуществление цифровых преобразований будет способствовать росту инвестиционной привлекательности предприятия, так как потенциальные инвесторы ориентированы на современные конкурентоспособные бизнес-процессы [10, с. 27]. При этом необходимо отметить, что важнейшим условием цифровой трансформации является релевантный финансовый потенциал, который может быть сформирован как за счет собственных, так и за счет привлеченных источников. В этой связи целесообразно проводить регулярную оценку корпоративной финансовой устойчивости

с учетом вариативного уровня инвестиционной активности [9, с. 260].

Производство металлоконструкций является важным сектором экономики, обеспечивающим строительство различных объектов инфраструктуры. В условиях жесткой конкуренции, изменяющейся экономической ситуации в стране, предприятия нуждаются в совершенствовании организации и планирования своих процессов производства, чтобы оставаться конкурентоспособными новым реалиям и условиям рынка [2, с. 55].

Деятельность любого предприятия предполагает возникновение определенных затрат. Затраты на производство и реализацию продукции включают в себя расходы сырья, основных и вспомогательных материалов, комплектующих изделий; денежные расходы, амортизационные отчисления и пр. [6, с. 57]. Одним из методов снижения затрат на производство с минимальным риском является модернизация предприятия, переход на новые технологии производства. Снижение затрат обуславливается кратковременным увеличением инвестиций с целью получения преимуществ реализации своей продукции в будущем.

Производственные предприятия сталкиваются с процессом модернизации на этапе появления новых технологий в области металлоконструкций. Процесс осуществления этого перехода должен быть своевременным. В результате успешной модернизации появляется возможность повышения экономических показателей за счет улучшения позиций предприятия на конкурентном рынке.

Завод по изготовлению металлоконструкций состоит из подразделений (цехов) основного и вспомогательно-подсобного производства. Цеха основного производства завода выполняют непосредственно технологические операции по подготовке металлопроката и его обработке. В сферу основного производства входят цеха:

- подготовки металлопроката;
- изготовления деталей конструкций;
- сборки конструкций;
- сварки;
- контроля;
- малярнопогрузки готовых конструкций [11, с. 95].

Модернизация любого из этих цехов в части оборудования, технологии, альтернативных методов производства влечет за собой торможение или полное закрытие производственной линии. Необходимо оценить риски перед выполнением модернизации, выделить требуемые средства на возможные издержки, чтобы не допустить негативного эффекта от замены оборудования в будущем. Считается, что изменения целесообразны, если они окупаются в 2–3 раза быстрее, чем истекает срок службы устанавливаемых машин, и при этом обеспечивают прирост производительности в 20–30% [1, с. 109].

Процесс усовершенствования или замены оборудования позволяет повысить один из следующих показателей производства:

- повышение качества конечной продукции;
- снижение времени производства;
- снижение трудоемкости процесса производства;
- повышение автоматизация процесса производства [4, с. 37].

Под модернизацией подразумеваются мероприятия, направленные на изменение и обновление всех аспектов производства. В связи с этим можно выделить и цель, с которой модернизируют предприятие — повышение эффективности бизнеса с целью увеличения прибыльности за счет улучшения конкурентоспособности.

Модернизация производства может быть частичной и полной. Частичная модернизация — процедура, которая направлена на замену отдельных производственных элементов. Цикл производства тормозится, но не останавливается в отличие от полной модернизации. Полная модернизация — комплексная перестройка всего производства, в том числе перевооружение и переоборудование цехов.

Рассмотрим на примере сварочного производства танков-контейнеров проведение модернизации и ее экономический эффект от замены оборудования неразрушающего контроля, а именно от замещения ручного метода ультразвукового контроля автоматизированным. Конечная продукция производства представляет собой танк-контейнер (рис. 1). Стоимость изготовления данной единицы продукции составляет 589 990 руб.

Весь танк-контейнер в готовом виде подвергается проведению неразрушающего контроля с использованием оборудования дефектоскопа. Контроль производится в ручном режиме. Процесс контроля осуществляется обученным специалистом — дефектоскопистом, обладающим удостоверением на проведение контроля. В процессе проведения контроля проверяется герметичность цистерны с контролем сварных швов конструкции и соединений полурамы контейнера. Такой метод процесс контроля является весьма очень трудоемким и неэффективным, так как при нем велико влияние человеческого фактора на результат. велик.

Таким образом, предлагается заменить ручной способ контроля на автоматизированный с использованием соответствующей оснастки. Перед проведением модернизации определяются объем подсчеты инвестиций, затрачиваемое время на проведение научно-исследовательской работы (НИР) по модернизации, на внедрение и обкатку нового оборудования.

Для ручного контроля кольцевых сварных соединений предлагается организовать специальную систему с роликами, которая позволит вращать цистерну вокруг своей оси, а закрепленные на нее 3 дефектоскопа осуществляют контроль сварных швов. По мере вращения цистерны оператор может остановить процесс контроля для того, чтобы осуществить автоматизированный контроль продольных швов с помощью приспособления контроля металла в сварном шве — акустического блока.

Для изготовления будет необходимо изготовить конструкцию рамы для вращения цистерны. Стоимость данной конструкции была просчитана — и ориентировочно она составляет 2 620 000 руб.

Для конструирования автоматизированной системы проводится научно-исследовательская работа с привлечением организации или специалистов, зачастую из компаний по комплексным бизнес-решениям с возможностью внедрения их систем, сопровождаемых программным обеспечением и сервисной поддержкой.



Рис. 1. Чертеж танка-контейнера в составе с полурамой



Рис. 2. Сетевой график процесса НИР

Согласно ПБУ 17/02 основными статьями затрат на проведение научно-исследовательских работ являются:

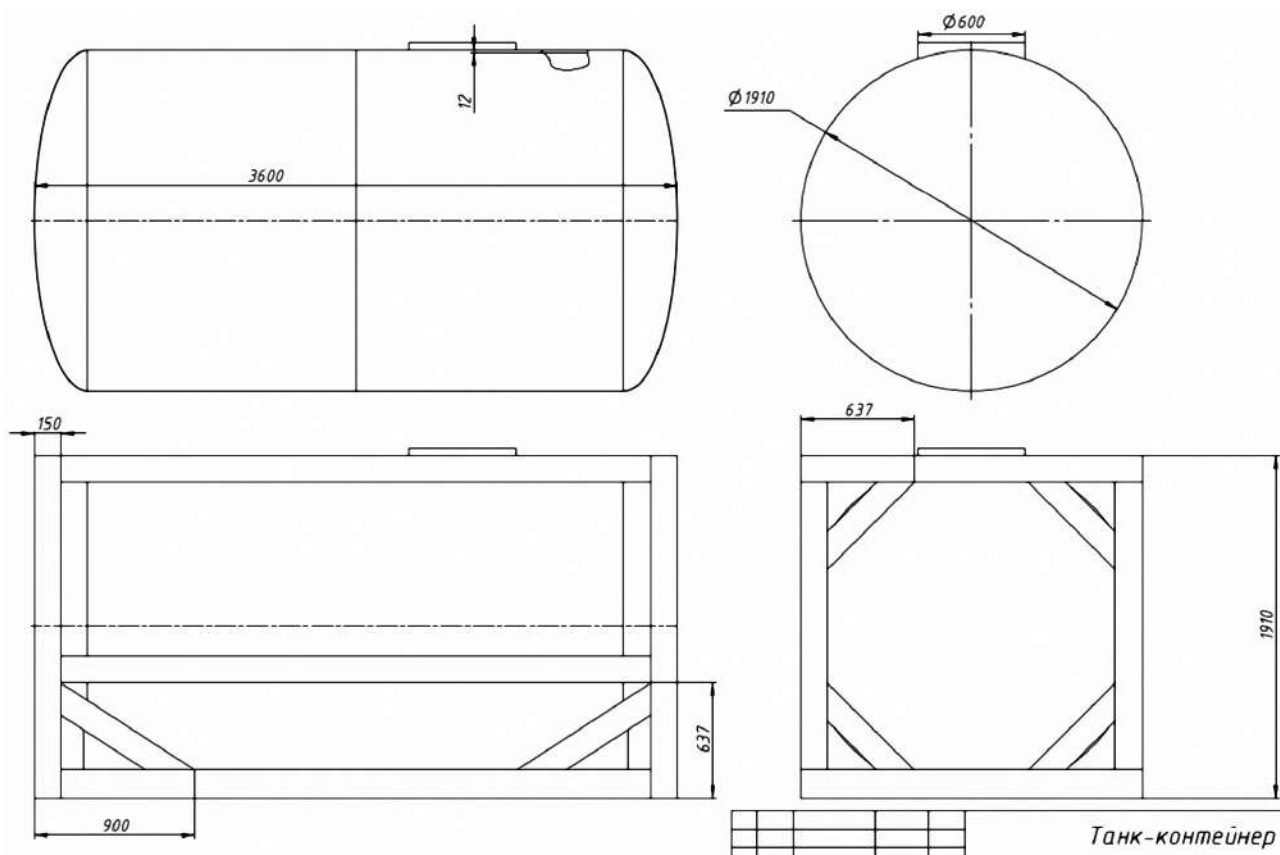
- затраты на заработную плату исполнителей с учетом страховых взносов;
- затраты, относящиеся непосредственно к выполнению работ по НИР, но не связанные с оплатой труда;
- накладные (общехозяйственные) расходы на выполнение НИР.

При определении стоимости НИР вуз или иная научно-исследовательская организация должны обосновать предполагаемые расходы по указанным статьям затрат с целью их последующего обобщения в единую калькуляцию (смету) [5, с. 72]. По итогам была разработана схема сетевого графика со сроками проведения НИР:

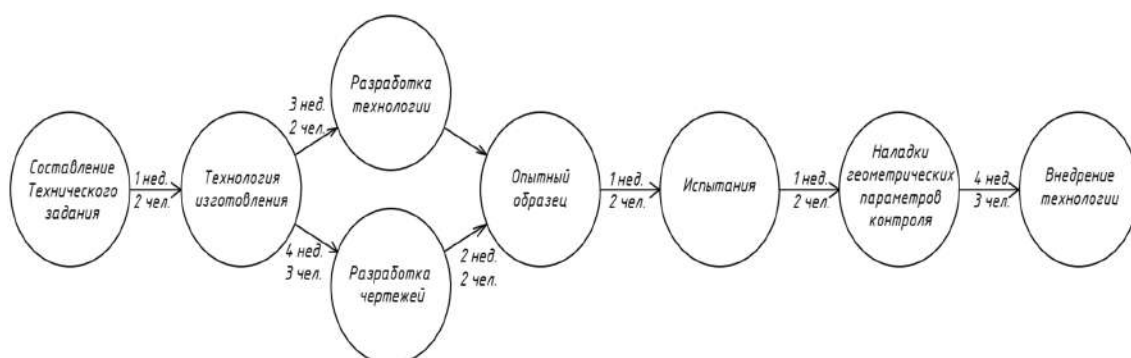
Зарплата научных сотрудников будет рассчитываться исходя из предполагаемых трудоемкостей, замеренных в человеко-неделях. Количество людей, задействованных в конкретных процессах, перемножим на время их труда (в неделях) и просуммируем:

$$1 \times 2 + 3 \times 2 + 4 \times 3 + 2 \times 2 + 1 \times 2 + 1 \times 2 + 4 \times 3 = 2 + 6 + 12 + 4 + 2 + 2 + 12 = 40 \text{ чел.нед}(1)$$

Оклад научных сотрудников примем за 80 000 руб., тогда их заработная плата за период НИР:

$$(40 \times 80\,000) / 4 = 800\,000 \text{ руб.} \quad (2)$$

Накладные расходы:

$$800\,000 \times 200\% = 1\,600\,000 \text{ руб.} \quad (3)$$

Суммарные затраты:

$$\Sigma M = \text{НИР} + \text{Накладные расходы} + \text{Оборудование} = 2\,620\,000 + 800\,000 + 1\,600\,000 = 5\,020\,000 \text{ руб.} \quad (4)$$

Внедрение новой технологии и пусконаладочные работы, согласно графику, занимает 4 недели (1 месяц).

После внедрения новой технологии, после изготовления рамы сокращается число специалистов-дефектоскопистов, в связи с разгрузкой в процессе проведения контроля, отчего на производстве сократится одна рабочая единица, а для человека, производящего контроль сварных соединений, потребуется обеспечить курсы повышения квалификации и повысить оклад на +15%.

Как видно из табл. 1, в марте 2025 производство будет затруднено, так как будет монтаж и наладка оборудования, занимающего большую площадь, что вынуждает снизить производственную мощность на 40%, таким образом осуществляется сборка и контроль не 15, а 9 танк-контейнеров.

Общий итог инвестиций и внедрения технологии представлен в табл. 1, 2, 3 за 2025, 2026 и 2027 год соответственно. Себестоимость изготовления танка-контейнера по материалам остается такой же, но время производства уменьшается, к процессу контроля необходимо нанять оператора оснастки для контроля крана, осуществляющего контроль перемещения цистерны и установку на ролики.

При этом достоверность и результаты контроля герметичности повысились, уменьшилась доля брака при производстве, благодаря более надежно проконтролированным сварным соединениям с меньшим влиянием человеческого фактора. Кроме того, результат пригодности цистерны оценивается дефектоскопистом более высокого класса. Конечная стоимость продукции в таком случае целесообразно повысить будет до 609 990 руб.

Таким образом, можно сделать вывод о том, что внедрение новой технологии

Таблица 1

Предполагаемый график расходов за 2025 год в сравнении между старой и новой технологией и их кумулятивный доход

| Месяцы | Я | Ф | М | А | М | И | И | А | С | О | Н | Д | 2025 |
|--------------------------------|-------|-------|-------|-------|-------|-------|-------|-------|-------|-------|-------|-------|-------|
| Доход (старая технология), млн | 1578 | 1721 | 2152 | 1851 | 1851 | 2007 | 2007 | 2295 | 2007 | 2007 | 2007 | 2007 | 23518 |
| Доход (новая технология), млн | 1578 | 1721 | 1291 | 2124 | 2124 | 2287 | 2287 | 2615 | 2287 | 2287 | 2287 | 2287 | 25175 |
| Коэффициент дисконтирования | 1 | 0,988 | 0,976 | 0,964 | 0,952 | 0,940 | 0,929 | 0,917 | 0,906 | 0,895 | 0,884 | 0,873 | |
| NPV | 0 | 0 | -861 | 273 | 273 | 280 | 280 | 320 | 280 | 280 | 280 | 280 | |
| Инвестиции, млн | 5020 | | | | | | | | | | | | |
| Кумулятивный доход (NPV) | -5020 | -5020 | -5860 | -5597 | -5337 | -5074 | -4814 | -4520 | -4267 | -4016 | -3768 | -3524 | |

Таблица 2

Предполагаемый график расходов за 2026 год в сравнении между старой и новой технологией и их кумулятивный доход

| Месяцы | Я | Ф | М | А | М | И | И | А | С | О | Н | Д | 2026 |
|--------------------------------|-------|-------|-------|-------|-------|-------|-------|-------|-------|-------|-------|-------|-------|
| Доход (старая технология), млн | 1578 | 1721 | 2152 | 1851 | 1851 | 2007 | 2007 | 2295 | 2007 | 2007 | 2007 | 2007 | 23518 |
| Доход (новая технология), млн | 1798 | 1961 | 2452 | 2124 | 2124 | 2287 | 2287 | 2615 | 2287 | 2287 | 2287 | 2287 | 26796 |
| Коэффициент дисконтирования | 0,863 | 0,852 | 0,842 | 0,831 | 0,821 | 0,811 | 0,801 | 0,791 | 0,782 | 0,772 | 0,763 | 0,753 | |
| NPV | 220 | 240 | 300 | 273 | 273 | 280 | 280 | 320 | 280 | 280 | 280 | 280 | |
| Кумулятивный доход (NPV) | -3334 | -3130 | -2877 | -2650 | -2426 | -2199 | -1975 | -1722 | -1503 | -1287 | -1073 | -862 | |

Таблица 3

Предполагаемый график расходов за 2027 год в сравнении между старой и новой технологией и их кумулятивный доход

| Месяцы | Я | Ф | М | А | М | И | И | А | С | О | Н | Д | 2027 |
|--------------------------------|-------|-------|-------|-------|-------|-------|-------|-------|-------|-------|-------|-------|-------|
| Доход (старая технология), млн | 1578 | 1721 | 2152 | 1851 | 1851 | 2007 | 2007 | 2295 | 2007 | 2007 | 2007 | 2007 | 23518 |
| Доход (новая технология), млн | 1798 | 1961 | 2452 | 2124 | 2124 | 2287 | 2287 | 2615 | 2287 | 2287 | 2287 | 2287 | 26796 |
| Коэффициент дисконтирования | 0,744 | 0,735 | 0,726 | 0,717 | 0,708 | 0,700 | 0,691 | 0,682 | 0,674 | 0,666 | 0,658 | 0,650 | |
| NPV | 220 | 240 | 300 | 273 | 273 | 280 | 280 | 320 | 280 | 280 | 280 | 280 | |
| Кумулятивный доход (NPV) | -698 | -522 | -304 | -109 | 85 | 281 | 474 | 692 | 881 | 1068 | 1252 | 1434 | |

проведения неразрушающего контроля цистерны окупается за два года производства. Из преимуществ можно отметить, что данная инвестиция окупается за относительно короткий промежуток времени. Также повышаются конкурентные позиции производителя за счет использования передовых технологий. Возможным исходом можно считать масштабирование процесса производства, продажи технологии другим производственным площадкам и т.д. К негативным последствиям внедрения можно соотнести остановку производственного процесса цистерн, простой оборудования, коммунальные платежи (аренда помещения) и зарплату сотрудников — расходы, которые нельзя оптимизировать. Данная пауза на производстве может вызвать большой риск, приводящий производство в кризисное состояние. Для минимизации негативных последствий и получения максимальной выгоды необходимо:

- произвести расчёт экономических показателей;
- провести анализ и окупаемость внедрения новой технологии в производство;
- просчитать временной интервал внедрения новой технологии производства и минимизировать негативные эффекты.

Список литературы

1. *Арискина А.А.* Влияние цифровых технологий на организацию коммерческой деятельности предприятий на рынке металлоконструкций / А.А. Арискина // Сборник научных трудов VI научно-практической конференции магистрантов и аспирантов. — 2020. — С. 108–110.
2. *Есина О.А.* Проблемы развития металлургической отрасли в регионах Российской Федерации / О.А. Есина // Сборник статей по материалам VI Международной научно-практической конференции. — 2020. — С. 53–57.
3. *Жиляков Д.И.* Проблемы и перспективы развития малых инновационных предприятий / Д.И. Жиляков // Вестник Курской государственной сельскохозяйственной академии. — 2022. — № 1. — С. 164–171.
4. *Жиляков Д.И.* Совершенствование системы планирования и прогнозирования развития сельскохозяйственных организаций и регионов / Д.И. Жиляков, С.О. Новосельский. — Курск, 2010. — 187 с.
5. *Киселев Д.А.* Проблемы внедрения ERP-систем в контексте совершенствования управления на предприятиях по производству металлоконструкций / Д.А. Киселев // Новая промышленная революция в зеркале современной науки. — 2018. — С. 71–75.
6. *Крохалев В.Г.* Технология изготовления металлических конструкций: учебное пособие / В.Г. Крохалев, А.А. Чебыткин; М-во образования и науки РФ, Урал. Федер. ун-т. — Екатеринбург: Изд-во Урал. Ун-та, 2017. — 180 с.
7. *Ксенофонтова К.М.* Экономическая оценка политики социально-ответственного поведения корпораций / К.М. Ксенофонтова, А.А. Чунихина, М.В. Данилов, Е.Е. Пономарев, С.О. Новосельский // Вопросы политологии. — 2023. — Т. 13. — № 10-1(98-1). — С. 5113–5126.
8. *Марухленко А.Л.* Политика информационной безопасности в цифровом здравоохранении: организационно-правовые аспекты / А.Л. Марухленко, А.В. Чешин, С.С. Алеева, С.О. Новосельский, И.А. Бирюков // Вопросы политологии. — 2023. — Т. 13. — № 12(100). — С. 6612–6624.
9. *Новосельский С.О.* Роль оценки активов в процессе обеспечения финансовой устойчивости предприятий АПК / С.О. Новосельский, М. Евдокимова // Научное обеспечение агропромышленного производства: материалы Международной научно-практической конференции / Курская ГСХА. — 2014. — С. 258–260.
10. *Новосельский С.О.* Управление инвестиционной привлекательностью предприятия пищевой промышленности / С.О. Новосельский, Л.В. Бычкова, В.А. Климов, Н.А. Коптева // Вестник Курской государственной сельскохозяйственной академии. — 2015. — № 8. — С. 25–30.
11. *Померанцев Г.А.* Формирование модели бизнес-процесса в условиях санкционной нагрузки / Г.А. Померанцев // Экономика: вчера, сегодня, завтра. — 2020. — Т. 10. — № 11-1. — С. 92–102.



В.П. Журавелькандидат педагогических наук, доцент,
Институт Европы РАН, Москва**Д.С. Тимошенко**кандидат экономических наук,
Институт Европы РАН, Москва**ПРОБЛЕМЫ РАЗВИТИЯ РОССИЙСКОЙ АРКТИКИ В 2023 ГОДУ
В РЕШЕНИЯХ ФЕДЕРАЛЬНЫХ ОРГАНОВ ИСПОЛНИТЕЛЬНОЙ И ЗАКОНОДАТЕЛЬНОЙ ВЛАСТИ****V.P. Zhuravel**PhD in Pedagogical Sciences, Associate Professor,
Institute of Europe, Russian Academy of Sciences, Moscow
E-mail: zhvalery@mail.ru**D.S. Timoshenko**PhD in Economic Sciences,
Institute of Europe, Russian Academy of Sciences, Moscow
E-mail: artemideus@gmail.com**THE ARCTIC PROBLEMS AND DEVELOPMENT IN 2023:
EXECUTIVE AND LEGISLATIVE POLICY OF THE RUSSIAN FEDERATION**

Аннотация. В статье рассматриваются проблемы развития Российской Арктики в 2023 году. Методологической основой исследования являются концепции и гипотезы, представленные и обоснованные в классической и современной научной литературе по экономике и политологии, а также в исследованиях по международным отношениям, посвященным проблемам развития Арктики. Настоящее исследование опирается на нормативно-правовые акты Российской Федерации в сфере регулирования Арктической зоны РФ, Указы Президента и постановления Правительства Российской Федерации, законодательные, директивные и нормативные акты регионов Российской Арктики. Приведены результаты исследования экономической политики России в Арктическом регионе за 2023 г.

Определено, что для снижения военной напряженности и сохранения мира в Арктике России необходимо вести политику, направленную на укрепление конструктивного взаимодействия всех арктических стран с поддержкой со стороны стран-наблюдателей Арктического Совета, минимизируя и купируя вмешательство Соединенных Штатов Америки и Европейского Союза. Одна из важнейших целей должна состоять в создании вокруг Российской Федерации арктического объединения стран-сторонников отечественного вектора развития Севера. Россия как ведущая арктическая держава обладает для этого мощнейшими ресурсами и потенциалом.

Ключевые слова: Арктика, Россия, санкционное давление, политика, экономика, АЗРФ.

Abstract. The article discusses the problems of development of the Russian Arctic in 2023. The methodological basis of the study is the concepts and hypotheses presented and substantiated in classical and modern scientific research on economics and political science, as well as studies on international relations devoted to the problems of Arctic development. This study is based on the Russian legal acts in the field of regulation of the Russian Arctic, Decrees of the President and resolutions of the Government of the Russian Federation, legislative, directive and regulatory acts of the regions of the Russian Arctic. The results of analysis of the Russian economic policy in the Arctic region in 2023 are presented.

It has been determined that in order to reduce military tension and maintain peace in the Arctic, Russia needs to pursue a policy aimed at strengthening the constructive interaction of all Arctic countries with support from observer countries of the Arctic Council, minimizing and stopping the intervention of the United States of America and the European Union. One of the most important

goals should be the creation around the Russian Federation of an Arctic association of countries that support the domestic vector of development of the North. Russia, as a leading Arctic power, has powerful resources and potential for this.

Key words: Arctic, Russia, sanctions pressure, politics, economics, Russian Arctic.

В 2014 году Указом Президента России определены границы Арктической зоны Российской Федерации.

Площадь сухопутной территории Арктической зоны Российской Федерации составляет 4,8 млн кв. км — это 28% территории всей Российской Федерации. И на этой обширной территории располагаются 9 субъектов Российской Федерации, из них 4 субъекта полностью в Арктической зоне, это Мурманская область, ЯНАО, НАО и Чукотка.

Несмотря на суровые природно-климатические условия здесь проживает 2,4 млн наших граждан, в том числе представители 19 коренных малочисленных народов Севера (более 100 тысяч).

Арктическая зона с каждым годом становится все более интересна для россиян из других регионов, в том числе как место для профессионального развития. Связано это с активным освоением нашей страной имеющейся здесь ресурсной базы. Здесь находится 76% от общероссийских запасов горючего природного газа, 21% нефти, 79% платиноидов, 41% меди и 30% титана. По отдельным полезным ископаемым запасы в Арктической зоне Российской Федерации составляют значительный процент от общемировых (платиноиды — 25%, природный газ — 19%, титан — 11%). Российская Арктика влияет на всю мировую экономику.

С 2019 года, после того как Указом Президента России Минвостокразвития России переданы функции по выработке и реализации государственной политики и нормативно-правовому регулированию в сфере развития Арктики, наработана нормативно-правовая база, позволяющая в достаточной мере обеспечить достижение национальных интересов Российской Федерации в Арктике: принято 12 федеральных законов и более 50 актов Правительства Российской Федерации. Их

дальнейшее развитие продолжилось в 2023 году.

Отечественные ученые и эксперты сходятся во мнении, что решающую роль в активизации инноваций в российской Арктике призвано играть государство, действуя через госкомпании, ведомства и субсидируемые частные структуры. [3; 4; 5; 7; 11] Все больше исследователей обращает свое внимание на философию новой хозяйственной эпохи, которая опирается на водные и воздушные среды, космическую автономность, мобильность и гибкость технологических решений, анализируют современный и грядущие технологические уклады в Арктике, развитие которых невозможно без государственной поддержки и комплексного подхода в управлении в высоких широтах [6; 8; 10; 11].

Деятельность российских органов власти по развитию Арктики

В 2023 году в своей деятельности Президент РФ, члены Правительства РФ, руководители палат Парламента РФ уделяли пристальное внимание развитию АЗРФ.

Президент Российской Федерации

10 февраля 2023 года в ходе рабочей поездки в Архангельскую область Президент РФ В.В. Путин посетил Устьянский лесопромышленный комплекс (УЛК)¹. Он осмотрел лесопильный цех и лесной селекционно-семеноводческий центр, ознакомился с информационными стендами о группе компаний «УЛК», поставил задачу сокращать временной зазор между вырубкой и лесовосстановлением.

20 июля 2023 года глава государства в посёлке Белокаменка Мурманской области посетил Центр строительства крупнотоннажных морских сооружений

¹ Посещение Устьянского лесопромышленного комплекса. 10.02.2023 // URL: <http://www.kremlin.ru/events/president/news/70493> (дата обращения: 15.02.2023).

(ЦСКМС) ООО «НОВАТЭК-Мурманск»², осмотрел цеха предприятия, ознакомился с ходом строительства второй технологической линии сжижения природного газа, пообщался с рабочими, провёл совещания на тему загрузки ЦСКМС³, также принял участие в церемонии отправки готовой первой технологической линии СПГ на гравитационной платформе (общий вес — более 600 000 т), которая была отбуксирована по Северному морскому пути к месторождению «Утреннее» на Гыданском полуострове⁴. Платформа является самым тяжелым перемещаемым объектом в истории мировой СПГ-отрасли, ее длина составляет 330 м, ширина — 152 м и высота — 90 м. 16 августа она прибыла в ЯНАО. В процессе изготовления технологических линий задействованы сотни российских предприятий, создано более 80 тысяч рабочих мест по всей России, в том числе более 17 тысяч рабочих мест в Мурманской области.

В тот же день в Центре управления регионом Президент РФ в Мурманске провёл совещание по развитию ЗАТО и населённых пунктов в Арктической зоне России⁵, целью которого было определить объём выполненных работ, состояние её инфраструктуры и проанализировать причины медленного решения вопросов. Им было дано поручение в срок до конца 2024 года обеспечить комплексную модернизацию энергетических, жилых и социальных объектов в ЗАТО Мурманской области, где расположены крупные военные базы,

предприятия военно-промышленного комплекса и судоремонта. Указания по итогам этого совещания были оформлены в Перечне поручений Президента РФ по развитию ЗАТО и населённых пунктов Арктической зоны России (Пр-1626)⁶. Глава государства на совещании поддержал предложение министра по развитию Дальнего Востока и Арктики о внедрении на Крайнем Севере льготной ипотеки под 2% годовых⁷.

11 сентября В.В. Путин в Приморском крае на судостроительном комплексе «Звезда» принял участие в торжественной церемонии именнаяречения арктического танкера-газовоза «Алексей Косыгин» и танкера-челнока «Валентин Пикуль». ССК «Звезда» — крупнейший в России судостроительный комплекс, строящийся по поручению Президента РФ в городе Большой Камень консорциумом инвесторов во главе с НК «Роснефть». Проект реализуется с 2016 года. За это время на воду спущено 12 судов, четыре из которых переданы заказчикам и работают в море — нефтеналивные танкеры типа «Афрамекс». Всего в портфеле заказов «Звезды» около 60 судов⁸.

12 сентября в выступлении на пленарном заседании VIII Восточного экономического форума во Владивостоке отметил, что после успешного старта «Ямал СПГ» запущен новый масштабный проект по строительству сжиженного природного газа в Заполярье на «Арктик СПГ-2». Он сообщил, что «К 2030 году производство СПГ в Арктической зоне России должно выра-

² Посещение Центра строительства крупнотоннажных морских сооружений ООО «НОВАТЭК-Мурманск». 20.07.2023 // <http://www.kremlin.ru/events/president/news/71709> (дата обращения: 27.07.2023).

³ Совещание на тему загрузки Центра строительства крупнотоннажных морских сооружений ООО «НОВАТЭК-Мурманск». 20.07.2023 // <http://www.kremlin.ru/events/president/news/71710> (дата обращения: 27.07.2023).

⁴ Посещение Центра строительства крупнотоннажных морских сооружений ООО «НОВАТЭК-Мурманск». 20.07.2023 // URL: <http://www.kremlin.ru/events/president/news/71709> (дата обращения: 27.07.2023).

⁵ Совещание по развитию ЗАТО и городов в Арктической зоне. 20.07.2023 // URL: <http://www.kremlin.ru/events/president/news/71711> (дата обращения: 27.07.2023).

⁶ Перечень поручений по итогам совещания по развитию ЗАТО и населённых пунктов Арктической зоны России. 18.08.2023 // URL: <http://www.kremlin.ru/acts/assignments/orders/copy/72097> (дата обращения: 10.12.2023).

⁷ В Арктике появится ипотека под 2% годовых. 21.07.2023 // URL: http://minvr.gov.ru/press-center/news/v_arklike_pouyavitsya_ipoteka_pod_2_godovykh/ (дата обращения: 10.12.2023).

⁸ Посещение судостроительного комплекса «Звезда». 11.09.2023 // URL: <http://www.kremlin.ru/events/president/news/72244> (дата обращения: 30.11.2023).

сти втрое — до 64 млн т. в год. К 2030 году мы предполагаем удвоить общую мощность морских портов Арктического бассейна. Если в прошлом году она составила 123 млн т, то к концу десятилетия должна выйти на уровень 252 млн т, в том числе за счёт строительства новых терминалов, расширения железнодорожных подходов. Уже к 2027 году планируется существенно увеличить мощности мурманского порта с нынешних 56 млн до 110 млн т в год»⁹.

11 октября, выступая на пленарном заседании международного форума «Российская энергетическая неделя» обратил внимание на активность в разрешении имеющихся проблем. Он отметил: «Сегодня мы столкнулись с ограничениями на поставку технологий и оборудования, а также судов для перевозки СПГ. Однако хотел бы ещё раз повторить: чтобы снизить такие риски, нужно не только кооперироваться с дружественными странами, но и ускоренно готовить собственные решения, вводить в строй новые производственные мощности»¹⁰.

18 октября, выступая на церемонии открытия III Международного форума «Один пояс, один путь», В.В. Путин обозначил важность СМП в транспортных коридорах с Севера на Юг — в европейской части России, в Сибири и на Дальнем Востоке, который открывает возможность напрямую соединить, интегрировать его с крупными логистическими узлами на юге нашего континента, на побережье Индийского и Тихого океанов. Он указал: «Что касается Северного морского пути, то Россия не просто предлагает партнёрам активно использовать его транзитный потенциал. Скажу больше: мы приглашаем заинтересованные государства к прямому участию в его развитии, готовы обеспечить

надёжную ледовую проводку, связь и снабжение. Уже со следующего года навигация для грузовых судов ледового класса на всём протяжении Северного морского пути станет круглогодичной»¹¹.

На совещании с членами Правительства РФ 8 ноября попросил поблагодарить руководителя ПАО «НОВАТЭК» Л.В. Михельсона за участие в подготовке 69 сезонной российской экспедиции в Антарктиде и выделении компанией 3,5 млрд рублей на строительство нового зимовочного комплекса станции «Восток»¹².

Президент России отмечает, что работа по повышению морской мощи России в Арктике будет продолжена. Так, 11 декабря 2023 г. на предприятии «Севмаш» в Северодвинске Президент России В.В. Путин разрешил приступить к поднятию российского флага на атомной подводной лодке «Красноярск» и атомном подводном крейсере «Император Александр III»¹³. 17 декабря 2023 г. отмечался 65-летний юбилей подписания приемного акта атомной подводной лодки «Ленинский комсомол» на предприятии «Севмаш». Судно было построено за три года — с 1955 по 1958 г., научное руководство осуществлял Анатолий Петрович Александров, президент Академии наук СССР. Создание первой отечественной АПЛ по проекту 627 стало национальной задачей, над решением которой работало более ста предприятий. С июля 2023 года АПЛ К-3 «Ленинский комсомол» является одним из главных экспонатов Музея военно-морской славы в Кронштадте. Экскурсии внутрь лодки планируется начать с января 2024 года. По указанию Главкома ВМФ России моряки ВМФ России доставят одним из боевых кораблей и установят в Арктической зоне символический флаг первой отечествен-

⁹ Пленарное заседание восьмого Восточного экономического форума. 12.09.2023 // URL: <http://www.kremlin.ru/events/president/news/72259> (дата обращения: 30.11.2023).

¹⁰ Пленарное заседание международного форума «Российская энергетическая неделя» // 11.10.2023. URL: <http://www.kremlin.ru/events/president/news/72480> (дата обращения: 30.11.2023).

¹¹ Глава Российского государства выступил на церемонии открытия третьего Международного форума «Один пояс, один путь» // URL: <http://www.kremlin.ru/events/president/news/72528> (дата обращения: 30.11.2023).

¹² Совещание с членами Правительства. 08.11.2023 // URL: <http://www.kremlin.ru/events/president/news/72692> (дата обращения: 30.11.2023).

¹³ Путин разрешил поднять флаги на атомных подлодках «Красноярск» и «Император Александр III» 11.12.2023 // URL: <https://rg.ru/2023/12/11/reg-szfo/putin-razreshil-podniat-flagi-na-atomnyh-podlodkah-krasnoarsk-i-imperator-aleksandr-iii.html> (дата обращения: 20.12.2023).

ной атомной подводной лодки «Ленинский комсомол», построенной на Севмаше.

В рамках Госсовета РФ по поручению Президента РФ В.В. Путина создана рабочая группа по обеспечению транспортно-логистического и социально-экономического развития Арктической зоны Российской Федерации. Её руководителем назначен губернатор Мурманской области А.В. Чибис. 17 февраля и 31 мая 2023 года состоялись её первые заседания, на которых соответственно обсуждались вопросы развития Северного морского пути, достижения планов в части грузопотока, обеспечения навигации, а также вопросы высшего образования в Арктике и развития городов АЗРФ. Она показала свою востребованность.

Решения Правительства России

Системно уделяет внимание развитию арктических регионов Правительство РФ, в деятельности которого развитие арктических территорий связано с межрегиональным и межотраслевым взаимодействием, новыми технологиями и особенностями международного сотрудничества в высоких широтах в изменившихся условиях. Так, Председатель Правительства РФ М.В. Мишустин 27 июня 2023 года посетил Норильск Красноярского края, на который приходится примерно 10% вредных выбросов от общего объема по стране. Ранее в 2020 году он посещал Чукотку (13 августа) и Мурманск (21 октября), 29 января 2021 года посетил Республику Карелия, 15 августа 2022 года Якутск. Наряду с посещением самых разнообразных объектов, премьер проводил беседы с руководителями субъектов РФ, по итогам рабочей поездки всегда принимались решения и давались поручения руководителям фе-

деральных органов исполнительной власти.

В 2023 году ряд его заместителей побывали в командировках в арктических регионах. Так, Ю.П. Трутнев 14 апреля в Архангельске на совещании обсудил приоритеты социально-экономического развития региона, посетил первый форум «Арктика — Регионы», обсудил с резидентами Арктической зоны России ход реализации их инвестиционных проектов, посетил Северный (Арктический) федеральный университет имени М.В. Ломоносова (САФУ)¹⁴, а также провёл заседание президиума Государственной комиссии по вопросам развития Арктики, где было одобрено создание ТОР в Архангельской области¹⁵, 12 мая А.В. Новак совершил рабочую поездку в Мурманск. В ходе визита состоялась встреча с губернатором Мурманской области А.В. Чибисом, совещание по развитию производства СПГ, осмотр Центра строительства крупнотоннажных морских сооружений. Также вице-премьер принял участие в церемонии запуска промышленной эксплуатации Кольской ветроэлектростанции, которая сможет вырабатывать порядка 750 ГВт ч в год, избегая при этом выброса около 600 тыс. т углекислого газа в атмосферу¹⁶. Рабочую встречу с губернатором Ямало-Ненецкого автономного округа Дмитрием Артюховым 13 июля провёл Д.Н. Чернышенко, где были обсуждены вопросы цифровизации и научного потенциала в регионе, реализация федерального проекта «Спорт — норма жизни» и нацпроекта «Туризм и индустрия гостеприимства»¹⁷.

В России продолжается работа по развитию и обустройству Северного морского пути (СМП) — важнейшего транспортного коридора национального и мирового значения [1]. Северный морской путь — кратчай-

¹⁴ Юрий Трутнев провёл совещание о приоритетах социально-экономического развития Архангельской области. 14.04.2023 // URL: <http://government.ru/news/48267/> (дата обращения: 30.11.2023).

¹⁵ В Архангельске Юрий Трутнев провёл заседание президиума Государственной комиссии по вопросам развития Арктики. 14.04.2023 // URL: <http://government.ru/news/48253/> (дата обращения: 23.05.2023).

¹⁶ Александр Новак совершил рабочую поездку в Мурманск. 12.05.2023 // URL: <http://government.ru/news/48464/> (дата обращения: 30.05.2023).

¹⁷ Дмитрий Чернышенко и Дмитрий Артюхов обсудили вопросы развития спорта, науки и туризма в Ямало-Ненецком автономном округе. 13.07.2023 // <http://government.ru/news/49015/> (дата обращения: 30.07.2023).

ший водный маршрут между европейской частью России и Дальним Востоком. Протяжённость пути от Карских Ворот до бухты Провидения составляет около 5,6 тыс. км. При этом он полностью расположен в территориальных водах и исключительной экономической зоне России, что особенно важно в условиях внешнего санкционного давления, когда нарушаются логистические цепочки поставок продукции.

К проблеме СМП Правительство РФ обращается уже в январе 2023 года. Так, Распоряжением от 12 января 2023 г. № 15-р¹⁸ утверждён объём бюджетных инвестиций в строительство нефтяного терминала «Порт “Бухта Север”». В 2023 г. они составят более 2 млрд руб., а в 2024 г. — более 1,6 млрд. За счёт федерального финансирования будут проведены работы по углублению акватории порта, а также установлены средства навигации и объекты системы обеспечения безопасности мореплавания. Это даст возможность проводить морские суда ледового класса с объёмом полезного груза свыше 120 тыс. т. Ввод в эксплуатацию новой портовой инфраструктуры намечен на 2024 г. Порт будет обслуживать Пайяхскую группу месторождений на севере Красноярского края вблизи Диксона. Он станет крупнейшим в России нефтеналивным терминалом с парком для приёма и хранения нефти.

В этот же день Председатель Правительства М.В. Мишустин подписал постановление о порядке финансирования работ по разработке и запуску цифровой экосистемы СМП¹⁹. Создание цифровой экосистемы включает установку бортовых автоматизированных информационно-измерительных комплексов на судах в акватории СМП, а также самолётах и вертолётах ледовой разведки. Предполагается, что благодаря данным таких комплексов удастся повысить точность оценки метеорологической и навигационной обстановки. Затем сформированный массив

информации о погодных условиях, расположении судов и ледоколов, загруженности портов попадёт на Единую платформу цифровых сервисов СМП, где с ним смогут работать зарегистрированные пользователи — грузоперевозчики, судовладельцы, капитаны судов и страховщики. Создание цифровой экосистемы планируется завершить к середине 2025 года. Оно идёт в рамках федерального проекта «Развитие Северного морского пути». На базе созданной информационной платформы будут оказываться логистические услуги судоходным компаниям, использующим Северный морской путь. Речь идёт в том числе об оформлении разрешений на проход судов, мониторинге, диспетчеризации, управлении работой флота.

11 февраля 2023 года на заседании президиума Госкомиссии по вопросам развития Арктики под председательством заместителя председателя Правительства — полномочного представителя Президента в ДФО Ю.П. Трутнева обсуждался широкий комплекс вопросов развития СМП: заключены обязывающие соглашения между Минвостокразвития РФ, госкорпорацией «Росатом» и грузовладельцами в части ежегодного обеспечения грузопотока по Севморпути; подтверждено, что общая потребность в строительстве грузовых судов для выполнения компаниями взятых на себя обязательств по грузопотоку составляет 41 судно. Госкорпорация «Росатом» должна обеспечить развитие инфраструктуры четырёх терминалов — «Утренний», «Бухта Север», «Северная звезда», «Мыс Наглёйнын» и энергопорта для модернизированных плавучих энергоблоков, которое планируется завершить в 2026 г.; Минфину РФ, Минвостокразвития РФ, госкорпорации «Росатом» и «ВЭБ.ДВ» было поручено уточнить финансово-экономическую модель развития Северного морского пути, связав её с планами компаний-грузоотправителей.

¹⁸ Распоряжение Правительства Российской Федерации от 12.01.2023 № 15-р. 16.01.2023 // <http://publication.pravo.gov.ru/Document/View/0001202301160019?ysclid=loyp8j5m14728534555> (дата обращения: 30.07.2023).

¹⁹ Постановление Правительства Российской Федерации от 12.01.2023 № 8 «Об утверждении Правил предоставления субсидии из федерального бюджета на обеспечение создания цифровой экосистемы Северного морского пути» // 16.01.2023. <http://publication.pravo.gov.ru/Document/View/0001202301160013?ysclid=loyp51boo5339855595> (дата обращения: 30.07.2023).

15 марта 2023 года заместитель Председателя Правительства А.В. Новак провёл совещание по развитию Северного морского пути до 2035 года. В мероприятии приняли участие, в частности, представители профильных ведомств и аппарата Правительства, компаний-грузоотправителей, госкорпорации «Росатом». Участники совещания обсудили обеспечение безопасности судоходства в акватории СМП в период текущей зимне-весенней навигации, достижение целевого показателя грузооборота, ход строительства ледоколов, а также итоги выполнения в 2022 году плана развития Севморпути до 2035 года и основные задачи на 2023 год²⁰.

14 апреля Заместитель Председателя Правительства России — полномочный представитель Президента в ДФО Ю.П. Трутнев в Архангельске провёл заседание президиума Государственной комиссии по вопросам развития Арктики, где рассматривались вопросы развития Северного морского пути, Архангельского транспортного узла, достижения целевых показателей грузопотока. Отмечено, что в 2022 году грузооборот порта Архангельск составил 6,6 млн т и превысил грузооборот 2021 года на 24%.

В конце апреля 2023 года распоряжением Правительства РФ был расширен план развития Северного морского пути на период до 2035 года, утвержденный распоряжением Правительства Российской Федерации от 1 августа 2022 г. № 2115-р (Собрание законодательства Российской Федерации, 2022, № 32, ст. 5862)²¹. Речь идёт о создании отечественных образцов наиболее значимого судового комплектующего оборудования, которое необходимо при строительстве судов ледокольного флота, грузовых судов ледового класса, а также аварийно-спасательных судов. В план включены мероприятия по разработке проектов такого оборудования и его запуску в производство. Отвечать за эту ра-

боту будут Минпромторг, госкорпорация «Росатом», Минтранс и МЧС. Кроме того, Минпромторг и Минфин должны подготовить предложения по объёмам и источникам финансирования создания конкурентоспособного отечественного судового оборудования. План развития Северного морского пути до 2035 года был утверждён Правительством в августе 2022 года. Один из разделов документа предусматривает строительство судов ледокольного флота, в том числе головного ледокола проекта «Лидер», а также создание аварийно-спасательного флота из 46 судов. В целом план насчитывает более 150 мероприятий, общий объём финансирования которых составляет почти 1,8 трлн рублей.

По итогам состоявшейся 3 июня 2023 года стратегической сессии по развитию Северного морского пути, в работе которой приняли участие заместители Председателя Правительства Российской Федерации, Министры Российской Федерации, руководители федеральных служб, высшие должностные лица субъектов Российской Федерации, представители Аппарата Правительства Российской Федерации, руководители госкорпораций и крупных хозяйствующих субъектов, Председатель Правительства РФ М.В. Мишустин дал дополнительные поручения по совершенствованию Севморпути²². Обращено внимание на необходимость ускорения работ по созданию национальной системы дистанционного зондирования Земли для мониторинга льдообразования и ледовой обстановки на основе современной национальной космической спутниковой группировки; предоставлении пользователям Северного морского пути качественных краткосрочных и долгосрочных гидрометеопрогнозов; на обеспечение надёжной и устойчивой спутниковой связи на территориях, расположенных севернее 70 градуса северной широты, не покрываемых спутниковой системой

²⁰ Александр Новак провёл совещание по развитию Северного морского пути. 15.03.2023 // URL: <http://government.ru/news/47994> (дата обращения: 30.11.2023).

²¹ Распоряжение Правительства Российской Федерации от 28.04.2023 № 1103-р. 02.05.2023 // URL: <http://publication.pravo.gov.ru/Document/View/0001202305020028?ysclid=loyncq6njw951572322> (дата обращения: 30.11.2023).

²² Михаил Мишустин дал дополнительные поручения по развитию Северного морского пути. 13.06.2023 // URL: <http://government.ru/news/49011/> (дата обращения: 10.08.2023).

связи «Инмарсат»; на соблюдение баланса интересов владельцев грузов, судовладельцев, операторов ледокольного флота при регулировании судоходства и ледокольного обслуживания в акватории Севморпути; на решение вопроса стабильности цен на ледокольное обеспечение проводки судов в акватории СМП.

Постановлением Правительства Российской Федерации от 25 июля 2023 года участникам программы субсидирования каботажных перевозок по СМП предоставлено право использовать в своих маршрутах порт Архангельск и Находка²³. Такое решение было принято по итогам навигации 2022 года. До сих пор получить субсидию могли только те компании-перевозчики, которые использовали для прокладки маршрутов Большой порт Санкт-Петербург или порт Мурманск в западном секторе СМП и порты Владивосток или Восточный как конечные точки маршрута. Принятые меры делают перевозку грузов по Северному морскому пути более выгодной и востребованной для грузоотправителей. Это позволяет также увеличить грузопоток в рамках северного завоза.

Постановлением Правительства Российской Федерации размер авансирования работ по строительству третьего и четвертого серийных универсальных атомных ледоколов проекта 22220 может быть увеличен с 40 до 70%²⁴. Документ определяет, что заказчик, в роли которого выступает госкорпорация «Росатом», и исполнитель договора по строительству ледоколов (компания «Балтийский завод») вправе увеличить размер авансирования по взаимной договоренности. Увеличение авансирования позволит ускорить изготовление и поставку дорогостоящего оборудования с длительным производственным циклом. Строительство

третьего и четвертого атомных ледоколов проекта 22220 началось в 2020 году. Длина каждого из них составит 173,3 м, ширина — 34 м, водоизмещение — 33,5 тыс. т. Ледоколы смогут пробивать лёд толщиной до 2,8 м. Предполагается, что создание третьего серийного судна завершится в конце 2024 года, а четвертого — в конце 2026 года. Их суммарная стоимость составит более 100 млрд рублей [9].

Правительство продолжило работу над созданием инфраструктуры в Арктической зоне для развития Северного морского пути. Распоряжением Правительства РФ от 22 сентября 2023 г. № 2555-р утверждён Комплексный план по развитию Архангельского транспортного узла на период до 2035 года²⁵. В 2022 году через него перевалили свыше 6,5 млн т самых разных грузов. Комплексный план предусматривает обустройство глубоководного района и терминала для свинцово-цинкового концентрата, улучшение газо- и электроснабжения, расширение судоходных путей на реках Двине и Печоре и водных подходов к предприятиям, железных и автомобильных дорог, обновление и создание новых научных центров и профессиональных учебных заведений. Бесперебойную навигацию обеспечат цифровизация судоходства и строительство дизельного ледокола проекта 23620 для работы в районе Белого моря. Ввод в эксплуатацию и нового терминала, и глубоководного района морского порта Архангельск намечен на 2031 год. Планируется, что ориентировочная мощность нового терминала к 2040 году составит 25 млн т в год.

В рамках программы государственной поддержки традиционной хозяйственной деятельности коренных малочисленных народов, утверждённой Правительством

²³ Постановление Правительства Российской Федерации от 25.07.2023 № 1209. «О внесении изменений в Правила предоставления из федерального бюджета субсидии на государственную поддержку организации регулярных перевозок по Северному морскому пути». 28.07.2023 // URL: <http://publication.pravo.gov.ru/document/0001202307280032?ysclid=loykk61mto198175212> (дата обращения: 30.11.2023).

²⁴ Постановление Правительства Российской Федерации от 08.09.2023 № 1462 «Об изменении условий договора на выполнение работ по строительству третьего и четвертого серийных универсальных атомных ледоколов проекта 22220». 11.09.2023 // URL: <http://publication.pravo.gov.ru/document/0001202309110015> (дата обращения: 30.11.2023).

²⁵ Распоряжение Правительства РФ от 22 сентября 2023 г. № 2555-р 02.10.2023 // URL: <http://publication.pravo.gov.ru/document/0001202310020003?ysclid=loykmyr8e9578950869> (дата обращения: 30.11.2023).

в 2021 году²⁶, правительство расширило поддержку коренных малочисленных народов²⁷. С 1 января 2024 года производители продукции морского зверобойного промысла смогут перейти на специальный льготный налоговый режим для сельхозпроизводителей — единый сельскохозяйственный налог. Решение направлено на поддержку коренных малочисленных народов Севера, Сибири и Дальнего Востока, ведущих такой промысел. Постановлением в перечень сельхозпродукции первичной переработки добавлены различные виды сырья морского зверобойного промысла. Производители продукции, входящей в этот перечень, могут применять льготную систему налогообложения — единый сельскохозяйственный налог (ЕСХН). Это освобождает их от уплаты налога на прибыль, налога на доходы физических лиц (для индивидуальных предпринимателей) и налога на имущество, если оно используется в агробизнесе. Ставка ЕСХН в каждом регионе своя, но не может превышать 6%. Переход на льготный налоговый режим производителей продукции морского зверобойного промысла будет способствовать развитию отрасли и созданию дополнительных рабочих мест в северных регионах России.

Федеральное Собрание РФ

Большое внимание развитию арктических субъектов уделяет Совет Федерации и лично председатель В.И. Матвиенко. Показали свою эффективность и востребованность Дни регионов. В октябре 2023 года в верхней палате прошли Дни Мурманской области, ранее в январе 2023 года — Дни Архангельской области, в декабре 2022 года — Дни Республики Саха (Якутия). В ходе совместной работы с представителями федеральных министерств и ведомств, прави-

тельства региона, на заседании комитетов Совета Федерации и пленарном заседании обстоятельно обсуждаются современное состояние и перспективы социально-экономического развития региона, и принимается соответствующее постановление, в котором определяются меры и предложения по решению накопившихся проблем. По итогам работы проходит встреча Председателя Совета Федерации с руководством области (республики) и сенаторами от региона. С 2010 года при Совете Федерации работал Совет по Арктике и Антарктике, который в апреле 2021 года преобразован в Совет по вопросам развития Дальнего Востока, Арктики и Антарктики при Совете Федерации. В его состав помимо парламентариев и представителей федеральных и региональных органов государственной власти, входят ведущие ученые, представители бизнеса, работающего в регионах. Совет рассматривает наиболее актуальные и перспективные вопросы социального и экономического развития Арктической зоны. 11 октября 2023 года продлены полномочия Полномочного представителя Совета Федерации Федерального Собрания Российской Федерации в государственных органах по вопросам развития Дальнего Востока, Восточной Сибири и Арктики заместителя председателя Комитета Совета Федерации по федеративному устройству, региональной политике, местному самоуправлению и делам Севера А.И. Широкова.

В Государственной Думе вышеуказанные вопросы реализуются в деятельности Комитета Государственной Думы по развитию Дальнего Востока и Арктики. Большим достижением верхней палаты Парламента стала разработка и принятие законопроекта «О северном завозе», который 4 августа 2023 года подписал Президент РФ В.В. Путин²⁸. Следует отметить, что в 1999 году Совет Федерации вносил зако-

²⁶ Распоряжение Правительства Российской Федерации от 15.04.2021 № 996-р. 20.04.2021 // URL: <http://publication.pravo.gov.ru/Document/View/0001202104200007?ysclid=loymciewar638182855> (дата обращения: 30.11.2023).

²⁷ Постановление Правительства Российской Федерации от 03.06.2023 № 924 «О внесении изменения в приложение № 2 к постановлению Правительства Российской Федерации от 25 июля 2006 г. № 458». 05.06.2023 // URL: <http://publication.pravo.gov.ru/document/0001202306050015?ysclid=loum5fi3c1915247495> (дата обращения: 30.11.2023).

²⁸ Федеральный закон от 04.08.2023 № 411-ФЗ «О северном завозе» // URL: <http://publication.pravo.gov.ru/document/0001202308040016> (дата обращения: 30.11.2023).

нопроект о северном завозе, но в 2003 году его отклонили. Сравнивая текст предыдущего проекта закона с нынешним, можно сделать вывод, что он значительно богаче по содержанию и более четкий по структуре. Федеральный закон устанавливает правовые основы для осуществления завоза грузов на территории с ограниченными сроками завоза грузов, расположенные в границах муниципальных образований, относящихся к районам Крайнего Севера и приравненным к ним местностям, государственного регулирования цен на отдельные виды товаров, торговых надбавок к ценам на них, тарифов на отдельные услуги. По мнению Минвостокразвития РФ, внедрение всех положений закона позволит сократить сроки доставки товаров северного завоза в среднем на 25 процентов и сэкономить до 20 процентов от стоимости товаров для конечных потребителей²⁹. Наибольшая доля северного завоза традиционно приходится на Республику Саха (Якутия) — 55,5%, Камчатский край — 18% и Чукотку — почти 10%, всего в рамках северного завоза поставляется около 3 млн тонн грузов жизнеобеспечения в интересах 3 млн граждан, а прямые расходы бюджетов на северный завоз достигают более 14 млрд рублей в год³⁰. Для его функционирования до конца 2025 года планируется создать 13 торгово-логистических центров. Закон вступает в силу 1 апреля 2024 года, но уже в настоящее время его основные положения претворяются в жизнь.

Заключение

Для поддержки бизнеса в АЗРФ созданы территории опережающего развития «Столица Арктики» и «Чукотка». В 2020 году вся территория российской Арктики стала особой экономической

зоной. Это позволило с использованием механизмов государственной поддержки на конец ноября 2023 года реализовать 747 инвестиционных проектов объемом 1,7 трлн рублей, посредством которых создаются 39,6 тысяч новых рабочих мест, из которых около 12,5 тысяч рабочих мест уже созданы³¹. Ежеженедельно число проектов увеличивается, больше всего их сфере услуг, строительстве, горнорудной промышленности, логистике и туризме.

С 1 августа 2021 года работает программа «Гектар в Арктике», в которой участвуют 7 регионов: Республика Коми, Республика Карелия, Мурманская область, Архангельская область, Красноярский край, Ненецкий автономный округ, Ямало-Ненецкий автономный округ. Для предоставления в безвозмездное пользование гражданам доступно около 1 млн га арктических земель. Гражданами подано около 14 тыс. заявлений. Количество граждан, получивших земельный участок, составляет 5,5 тыс. человек. Преимущественно землю берут под индивидуальное жилищное строительство, сельскохозяйственное использование, предпринимательство и туристические проекты [2].

Для сохранения мира в Арктике и снижения военной напряженности России необходимо вести политику, направленную на укрепление конструктивного взаимодействия всех арктических стран с поддержкой со стороны стран-наблюдателей АС, минимизируя и купируя вмешательство США и ЕС. Одна из важнейших целей должна состоять в создании вокруг РФ арктического объединения стран-сторонников отечественного вектора развития Севера. Россия как ведущая арктическая держава обладает для этого мощнейшими ресурсами и потенциалом [11].

²⁹ Совещание с членами правительства. 25.10.2023 // URL: <http://www.kremlin.ru/events/president/news/72592> (дата обращения: 30.11.2023).

³⁰ Валентина Пивненко выступила модератором в сессии «Точно в срок: выстраивание новой системы снабжения Крайнего Севера». 07.12.2023 // URL: <http://komitet-rdva.duma.gov.ru/novosti/c357f8b4-935b-4878-a250-4f378daf2231> (дата обращения: 20.12.2023).

³¹ В Совете Федерации обсудили меры по развитию социальной инфраструктуры Арктической зоны РФ. 23.11.2023 // URL: http://minvr.gov.ru/press-center/news/v_sovete_federatsii_obsudili_mery_po_razvitiyu_sotsialnoy_infrastruktury_arkticheskoy_zony_rf/ (дата обращения: 30.11.2023).

Список литературы

1. Журавель В.П. Северный морской путь: оценки и прогнозы // Научно-аналитический вестник ИЕ РАН. 2023. — № 2. — С. 125-135. DOI: 10.15211/vestnikieran2023125135
2. Журавель В.П., Тимошенко Д.С. Об итогах и уроках председательства России в Арктическом совете (2021–2023 гг.) // Арктика и Север. — 2023. — № 52. — С. 121–135. — DOI: 10.37482/issn2221-2698.2023.52.121.
3. Журавель В.П., Тимошенко Д.С. Российская Арктика в период санкционного давления и геополитической нестабильности // Арктика и Север. — 2022. — № 49. — С. 105–124. — DOI: 10.37482/issn2221-2698.2022.49.105
4. Коник Л. «Полярный экспресс» торопится на восток // Стандарт: цифровая трансформация, ИТ, коммуникации, контент. — 2021. — № 2(211). — С. 16–19.
5. Корчунов Н.В. О задачах России в период её председательства в Арктическом совете // Арктические ведомости. — 2021. — № 1. — С. 8–11.
6. Криворотов А.К. Инновационный процесс в Арктике: мировые тенденции и актуальные российские проблемы // Север и рынок: формирование экономического порядка. — 2023. — Т. 26. — № 2(80). — С. 90–103. — DOI 10.37614/2220-802X.2.2023.80.006. — EDN OSUKSX.
7. Крюков В.А. О необходимости осуществления активной структурной и пространственной политики в Азиатской России // Экономическое возрождение России. — 2022. — № 3(73). — С. 5–16. — DOI: 10.37930/1990-9780-2022-3-73-5-17. — EDN: NYOZAL
8. Плясов А.Н., Цукерман В.А. Технологические уклады, инновации и хозяйственное освоение российской Арктики // Север и рынок: формирование экономического порядка. — 2022. — Т. 25. — № 4. — С. 7–22. — DOI: 10.37614/2220-802X.4.2022.78.001. — EDN: HREEOC.
9. Политика, экономика и безопасность современной Арктики (к 25-летию Арктического совета) // Доклады Института Европы — 397. — М.: ИЕ РАН, 2022. — 150 с. — DOI 10.15211/report112022_397. — EDN YVGENY.
10. Тимошенко Д.С. Современная Арктика: глобальная биполярность или биполярное расстройство? // Научно-аналитический вестник Института Европы РАН. — М., 2022. — № 4(28). — С. 77–85. — DOI: 10.15211/vestnikieran420227785.
11. Тимошенко Д.С. Программа председательства Норвегии в Арктическом совете // Европейская аналитика 2023 = European analytics 2023. — М.: ИЕ РАН, 2023. — С. 171–181. — DOI 10.15211/978-5-98163-211-2.17.



DOI 10.24412/2587-6236-2024-243-86-91
УДК 338.24.021.8

М.М. Ищенко

кандидат экономических наук, доцент,
Университет мировых цивилизаций имени В.В. Жириновского, Москва

Р.А. Молкоедов

аспирант,
Университет мировых цивилизаций имени В.В. Жириновского, Москва

ВЛИЯНИЕ ПРОЦЕССА ЦИФРОВИЗАЦИИ РЕГИОНАЛЬНЫХ ОРГАНОВ ИСПОЛНИТЕЛЬНОЙ ВЛАСТИ НА БИЗНЕС-ПРОЦЕССЫ

M.M. Ishchenko

PhD in Economic Sciences, Associate Professor,
V.V. Zhirinovskiy University of World Civilizations, Moscow
E-mail: mmargo.i@mail.ru

R.A. Molkoedov

Postgraduate,
V.V. Zhirinovskiy University of World Civilizations, Moscow
E-mail: rmolkoedov@mail.ru

THE IMPACT OF DIGITALIZATION OF REGIONAL EXECUTIVE AUTHORITIES ON BUSINESS PROCESSES

Аннотация. В исследовании раскрываются некоторые аспекты актуальности реализации новой формы взаимодействия региональных органов исполнительной власти (далее — РОИВ) с бизнесом с помощью цифровых решений в соответствии с принципами и стандартами клиентоцентричности. Обосновывается значимость цифровой трансформации РОИВ, способствующей оптимизации оказания государственных услуг и снижению нагрузки на бизнес. Рассматривается влияние процесса цифровизации на взаимодействие между РОИВ и предпринимательским сообществом. Анализируются изменения в механизмах взаимодействия, возникающие в результате внедрения цифровых технологий, и оцениваются их воздействие на развитие бизнес-среды. Работа также выявляет преимущества и недостатки цифровой трансформации в сфере взаимодействия между властью и бизнесом, а также предлагает рекомендации по оптимизации этого процесса и улучшению условий для развития предпринимательства.

Анализируются основные изменения, которые происходят в организациях в результате внедрения цифровых технологий, а также выявляются плюсы и минусы данного процесса. Исследование позволяет выявить возможности оптимизации бизнес-процессов и повышения эффективности работы региональных органов исполнительной власти в условиях цифровой трансформации.

Ключевые слова: цифровые технологии, государственное управление, цифровая трансформация, экономическое развитие, цифровизация государственных услуг, сектора экономики, государственное управленческое решение, Национальный проект «Цифровая экономика».

Abstract. The study reveals aspects of the implementation of a new form of interaction between regional executive authorities and business using digital solutions in accordance with the principles and standards of client-centricity. The importance of digital transformation of executive authorities is substantiated, which contributes to optimizing the provision of public services and reducing the burden on business.

The impact of the digitalization process on interaction between regional executive authorities and business community is also considered. The changes in mechanisms of interaction resulting from the introduction of digital technologies are analyzed and their impact on the development of business environment is assessed. The work also identifies the advantages and disadvantages of digital transformation in the sphere of interaction between government and business, and offers recommendations on optimizing this process and improving the conditions for the development of

entrepreneurship.

The main changes that occur in organizations as a result of the introduction of digital technologies are analyzed, as well as the pros and cons of this process are identified. The study reveals the possibilities of optimizing business processes and improving the efficiency of regional executive authorities in the context of digital transformation.

Key words: digital technologies, public administration, digital transformation, economic development, digitalization of public services, economic sectors, public management decision, National project «Digital economy».

Цифровая трансформация государственных учреждений на различных уровнях управления, будь то федеральный, региональный или муниципальный, ускорилась благодаря стечению факторов, включающих в себя: широкое внедрение интернет-сервисов, подкрепленное проникновением Интернета, растущие ожидания удобного доступа к государственным услугам, поддерживаемые цифровым поколением и гражданами, осведомленными о цифровых технологиях, растущую потребность в управлении расходами на предоставление услуг (как прямых, так и косвенных) и неспособность предоставления некоторых видов государственных услуг в необходимом масштабе и с должной эффективностью посредством физического канала обслуживания.

Цифровизация государственных услуг имеет большое значение для экономического развития государства и отдельных территорий. Она позволяет сократить бюджетные издержки, оперативно предоставлять государственные услуги бизнесу, обеспечивать права личности и повышать прозрачность системы государственного управления. Актуальность внедрения цифровых технологий в органах власти раскрывается в большом числе научных публикаций и исследовательских работ различных авторов [1, с. 24–27; 7, с. 184; 8, с. 21–25].

Развитие цифровых технологий в государственном управлении рассматривается как одно из приоритетных направлений последнего десятилетия, всесторонне подкрепляемое системой административных мер стратегического значения. Несмотря на многообразие подходов со стороны государства, обращает на себя внимание разобщенность отдельных элементов строящегося механизма внедрения цифровой парадигмы.

Результаты исследования

Происходящая цифровизация государственного управления в системе органов публичной власти основывается на гибком подходе и активном внедрении платформенных решений в функционирование единой цифровой среды в гражданском обороте.

Последние стратегические документы, определяющие вектор развития Российской Федерации на ближайшие годы, уделяют немало внимания внедрению современных информационных технологий в различных сферах, в том числе во взаимодействии РОИВ и бизнес-сообщества.

В 2017 году Указом Президента была утверждена Стратегия развития информационного общества, а в 2019 году началась реализация Национального проекта «Цифровая экономика». Оба документа зафиксировали важность модернизации и перевода в электронный формат системы предоставления государственных и муниципальных услуг для создания максимально эффективной и комфортной для граждан системы.

Развитие системы оказания государственных и муниципальных услуг в электронном виде сопровождается множеством нововведений, начиная от внедрения новых информационных систем и заканчивая изменениями в законодательной базе, зачастую оказывающими влияние на процессы и практику работы с документами.

В общемировой практике основной целью цифровизации государственных процессов является снижение издержек и административной нагрузки.

Ни для кого не является секретом то, что устаревшие методы работы с документами замедляют процесс. РОИВ, использующие старомодные методы связи и хранение бумажных документов, превращают даже самые простые задачи в дорогостоя-

ящие и отнимающие много времени как для них, так и для бизнеса.

Таблица 1

**Оценка эффективности
и результативности руководителей
цифровой трансформации (далее — РЦТ)
субъектов Российской Федерации*
в 2023 году¹**

| Место | РОИВ | Балл |
|-------|---------------------------------|----------------------|
| 1 | Ямало-Ненецкий автономный округ | 28,79 ⁺³ |
| 2 | ХМАО-Югра | 28,42 ⁺¹ |
| 3 | Тульская область | 27,18 ⁺¹ |
| 4 | Республика Татарстан | 26,92 ⁻⁴ |
| 5 | Белгородская область | 26,85 ⁻² |
| 6 | Ростовская область | 25,91 ⁺⁹ |
| 7 | Липецкая область | 24,83 ⁰ |
| 8 | Вологодская область | 23,57 ⁺²¹ |
| 9 | Московская область | 22,84 ⁺⁵ |
| 10 | Сахалинская область | 22,80 ⁺¹² |

* Город Москва не принимал участие в рейтинге РЦТ

Важным аспектом цифровизации является использование больших данных и аналитики [9, с. 27–34]. Это позволяет РОИВ анализировать информацию о потребностях бизнеса, выявлять тенденции и разрабатывать стратегии развития. Использование современных технологий, таких как искусственный интеллект, машинное обучение и аналитика данных позволяет повысить качество предоставляемых услуг и взаимодействия с государственными органами, ускорить получение необходимых разрешений, сократить издержки бизнеса на обработку документации.

Путь к предоставлению цифровых государственных услуг, развитию электронного документооборота и внедрению веб-конференций у всех разный и не всегда гладкий. Сбои происходят не только по технологическим причинам, но и из-за организационных, структурных и кадровых проблем внутри учреждений.

В 2020–2021 гг. произошли позитивные изменения в российских подходах к внедрению разработок и инвестиций в сферу искусственного интеллекта. Из рис. 1 видно, что

в 2021 году Российская Федерация по количеству инвестиций в исследования искусственного интеллекта и расходам на его развитие заняла 8-е место из 12 стран [3].

Процесс перевода государственных услуг в электронный вид идет непрерывно, растет и доля услуг, которые можно не просто заказать, но и получить не выходя из дома.

В первую очередь, автоматизированные информационные системы и информационные ресурсы создаются в приоритетных областях муниципалитетов, они являются основой для пилотных проектов и решений. Также можно отметить услуги, оказываемые с использованием цифровых технологий, такие как онлайн-консультации, тестирование и другие.

Согласно исследованию ИСИЭЗ НИУ ВШЭ при необходимом объеме инвестиций цифровизация станет одним из ключевых факторов экономического роста (см. рис. 2) [2]. К 2030 году рост ВВП будет более чем наполовину связан с цифровизацией и обеспечен не только за счет развития индустрии информации, но и в результате повышения эффективности и конкурентоспособности других секторов экономики. Так, в целом за период с 2017 по 2030 год вклад индустрии информации в рост ВВП составит почти 4%, а цифровизации секторов экономики — около 30%.

К сдерживающим и тормозящим факторам внедрения цифровых технологий в субъектах Российской Федерации можно отнести следующие [6, с. 368, 11, с. 193–199]:

- неразвитость и несовершенство нормативно-правовой базы, регулирующей использование цифровых технологий;
- недостаточный уровень квалификационной и профессиональной подготовки кадров РОИВ, занимающихся реализацией проектов в сфере цифровизации, отсутствие желания что-либо менять;
- изменение и динамичность требований при реализации проектов по цифровизации;
- экстремально централизованный

¹ По данным Минцифры России // URL: <https://cifr.ru/> (дата обращения: 12.02.2024).

подход при реализации проектов по цифровизации и, как следствие, неравномерное распределение человеческого ресурса;

- частичные ошибки или полное отсутствие стратегического планирования;
- размытость стратегического планирования при его реализации.

Необходимо четко представлять негативные и позитивные последствия действий, предпринимаемых в процес-

се разработки стратегических документов и нормативно-правовой базы с целью улучшения качества работы РОИВ посредством внедрения цифровых технологий, обращать пристальное внимание на причины проявления различных нестандартных ситуаций в государственных органах, своевременно выявлять потребности бизнес-сообщества. Регулировать цифровые ограничения и нормотворчество, адаптируясь к современным реалиям [10, с. 22–36].



Рис. 1. Анализ внедрения разработок и инвестиций в сферу искусственного интеллекта в 2021 году, млрд долл. США



Рис. 2. Вклад цифровизации в экономический рост (накопленным итогом с 2017 по 2030 г.), %

Уровень компетенции государственных служащих должен соответствовать требованиям, предусмотренным для работы с цифровыми технологиями для повышения эффективности работы сектора госуправления. Необходимо использование ряда элементов нового государственного менеджмента в системе государственной кадровой политики [5, с. 8].

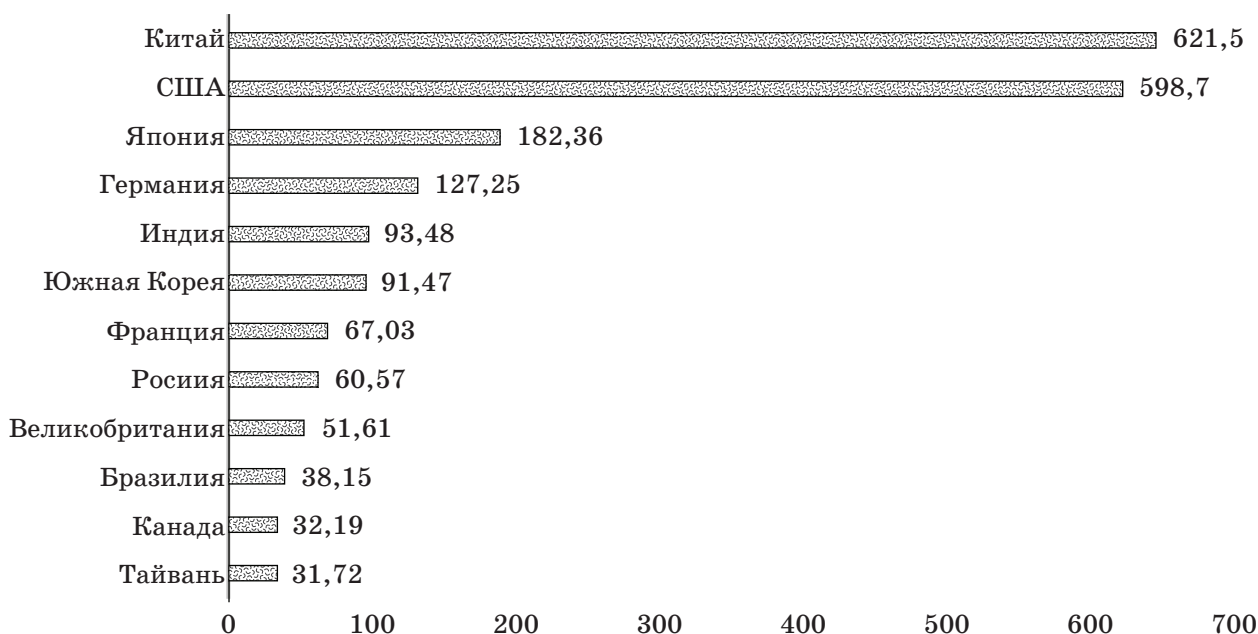
С появлением персонализированного предоставления услуг, пионерами которого стали такие компании как Яндекс, Сбер и Вконтакте, в последние годы ожидания граждан от внедрения аналогичных функций государственными службами возросли [4, с. 35–44].

Вывод

По результатам проведенного исследования можно сделать вывод о том, что цифровая трансформация государственного управления является важным фактором экономического развития субъектов Российской Федерации. Внедрение новых технологий может позволить значительно повысить эффективность государственного управления, ускорить принятие решений и улучшить качество государственных услуг, предоставляемых бизнесу.

Внедрение различных онлайн-сервисов и других инновационных технологий способствует оптимизации и автоматизации ряда функций, выполняемых государственными служащими, повышает скорость и качество решений государственных органов, а также снижает затраты времени и ресурсов на организацию и обработку информации. Кроме того, внедрение подобных технологий может улучшить доступ бизнеса к государственным услугам и возможность получения информации в режиме онлайн из любой точки страны.

Важным аспектом цифровой трансформации государственного управления является повышение прозрачности и подотчетности деятельности РОИВ. Доступ к информации о работе государственных учреждений может существенно снизить уровень коррупции и повысить доверие граждан к властям.

Однако следует учитывать, что внедрение новых технологий требует значи-

тельных инвестиций, обучения сотрудников и обновления инфраструктуры. При принятии решения о развитии информационных технологий в РОИВ важно обращать внимание на инфраструктурные особенности субъектов Российской Федерации и рассматривать вопрос в контексте экономического развития каждого субъекта.

Список литературы

1. *Арабян М.С.* Применение перспективных информационных технологий в сфере таможенного администрирования / М.С. Арабян, Т.В. Скудалова, О.А. Репушевская // Таможенное дело. — 2022. — № 3. — С. 24–27.
2. *Дранев Ю.Я., Кучин И.И., Фадеев М.А.* Вклад цифровизации в рост российской экономики // ИСИЭЗ НИУ ВШЭ. — 2018. — URL: <https://issek.hse.ru/news/221125086.html> (дата обращения: 06.02.2024).
3. *Каспарьянц Д.* Анализ рынка искусственного интеллекта в 2021 году / Д. Каспарьянц // Научно-технический центр входит в состав ФГУП «Главный радиочастотный центр». — 2021. — URL: <https://rdc.grfc.ru/2021/11/artificial-intelligence-market-analysis/> (дата обращения: 04.02.2024).
4. *Лебедева М.Е.* Цифровая зрелость банковского сектора в различных странах: базовые условия для дальнейшего развития / М.Е. Лебедева, С.С. Тростьянский // Известия Санкт-Петербургского государственного экономического университета. — 2021. — № 4(130). — С. 35–44.
5. *Понкин И.В.* Теория государственного управления: Учебник / И.В. Понкин; предисл. А.Б. Зеленцова. — М.: ИНФРА-М, 2019. — С. 8.
6. *Попов Л.Л.* Ренессанс государственного управления в России: избранное / Л.Л. Попов. — М.: Норма; НИЦ ИНФРА-М, 2015. — С. 38–43.
7. *Потапова Е.Г., Потеев П.М., Шклярчук М.С.* (Ред.) Стратегия цифровой трансформации: написать, чтобы выполнить. — М.: РАНХиГС, 2021. — 184 с.
8. *Репушевская О.А.* Приоритетные направления таможенных органов по обеспечению экономической безопасности / О.А. Репушевская, Т.В. Скудалова // Russian Journal of Management. 2021. — Т. 9. — № 1. — С. 21–25.
9. *Скудалова Т.В.* Финансовая безопасность в условиях цифровой экономики / Т.В. Скудалова, О.А. Репушевская, Я.Э. Нуриева // Таможен-

- ное регулирование. Таможенный контроль. — 2021. — № 2. — С. 27-34.
10. *Смотрицкая И.И.* Современные тенденции цифровой трансформации государственного управления / И.И. Смотрицкая, С.И. Черных // Вестник Института экономики Российской академии наук. 2018. — № 5. — С. 22-36.
11. *Холодная Е.В.* О некоторых перспективах развития электронного государственного управления в условиях цифровой трансформации / Е.В. Холодная // Гуманитарные и юридические исследования. — 2018. — № 4. — С. 193-199.



В.И. Мунтиян

доктор экономических наук, профессор,
МГУ им. М.В. Ломоносова,
советник Института исследований и экспертизы ВЭБ, Москва

ОБЕСПЕЧЕНИЕ ЭКОНОМИЧЕСКОГО СУВЕРЕНИТЕТА И НЕЗАВИСИМОСТИ РОССИИ В УСЛОВИЯХ СОВРЕМЕННОСТИ

V.I. Muntiyev

Doctor of Economic Sciences, Professor,
Moscow State University. M.V. Lomonosov,
Advisor to the VEB Institute of Research and Expertise, Moscow
E-mail: muntiyev@gmail.com

ENSURING RUSSIA'S ECONOMIC SOVEREIGNTY AND INDEPENDENCE IN MODERN CONDITIONS

Аннотация. В статье рассматриваются ключевые вопросы обеспечения экономического суверенитета и независимости России в условиях современности. Рассматриваются понятия экономического суверенитета и экономической независимости. Автор подчеркивает, что первичной и более значимой проблемой для национальной безопасности страны является обеспечение экономической независимости. Она достигается, прежде всего, за счет самодостаточности национальной экономики, наличия необходимых для ее нормального функционирования ресурсов, соответствующего уровня развития производительных сил и экономической мощи страны, наличия платежеспособного спроса и необходимой емкости рынка. Обосновано применение системного подхода для решения сложных системных задач по обеспечению безопасности и экономической независимости.

Ключевые слова: вызовы и угрозы, системный анализ, экономическая безопасность, экономический суверенитет, экономическая независимость.

Abstract. The article discusses the key issues of ensuring the economic sovereignty and independence of Russia in modern conditions. The concepts of economic sovereignty and economic independence are considered. The author emphasizes that the primary and more significant problem for the national security of the country is ensuring economic independence. It is achieved primarily due to the self-sufficiency of the national economy, the availability of resources necessary for its normal functioning, the appropriate level of development of the country's productive forces and economic power, the availability of effective demand and the necessary market capacity. A scenario assessment of the world economic system is given. The use of a systems approach to solve complex system problems to ensure security and economic independence is justified.

Key words: challenges and threats, system analysis, economic security, economic sovereignty, economic independence.

Проблема обеспечения экономического суверенитета в современных условиях глобальных трансформационных преобразований, связанных с формированием новой системы координат, нового мирового порядка, сложностью перехода от моноцентричного к полицентричному миру, возникшей необходимостью создания принципиально новой мирохозяйственной модели и системы международной безопасности, становится еще более актуальной. Как для Российской Федерации, так и для

Содружества в целом, это не просто актуальная, а жизненно-важная проблема. От правильного и своевременного решения данной проблемы зависит обеспечение национальной безопасности, выживание и будущее нашей страны.

Вопросы данной проблематики достаточно часто обсуждаются в отечественной и зарубежной литературе. Актуальность данных вопросов подтверждается тем, что при формировании нормативно-правового поля Российской Федерации и разработке

программных стратегических документов, им придается приоритетное значение.

В XVI–XVIII веках в мировой экономической науке господствовал меркантилизм — экономическая доктрина, которая наиболее тесно ассоциировалась с военной экономикой. Адепты реализма и неомеркантилизма допускают вмешательство государства в экономику в интересах достижения целей национальной безопасности. На практике этим достаточно успешно пользуются США, хотя правительствам других стран они навязывают противоположную позицию.

Опыт первой и второй мировых войн подтвердил значение этой концепции. Отсутствие экономической самодостаточности ставит страну в крайне тяжелое положение и приводит ее к поражению. После окончания Второй мировой войны немецкие аналитики пришли к выводу, что «война проиграна не военными, а экономистами». Условия современности, приводят нас к выводу, что нужно строить экономики таким образом, чтобы они максимально опирались на собственные ресурсы и реальные возможности страны. Идеология роста потребления, по своей сути, является ложной и хищнической по отношению к биосфере Земли.

Следует отметить, что концепция экономической независимости в современных условиях приобретает особое значение как для обеспечения безопасности страны, так и для ее развития. Полная экономическая независимость и самодостаточность государства называется автаркией.

Между тем переход к полной автаркии для государств не реален и не рационален. Поэтому необходимо выбирать путь развития, соответствующий золотой пропорции. В проведении экономической политики следует избегать крайних форм, учитывать этапы эволюционного развития, ритмодинамику экономических циклов, реальную ситуацию и факторы обеспечения безопасности. Приверженцы теории автаркии призывают к самодостаточности, а не к полной замкнутости экономики. В качестве примера приводится опыт западных стран, когда введенные ими протекционистские меры способствовали экономическому росту. Например, США

и Германия в конце XIX века, Южная Корея и Япония во второй половине XX века.

Пол Кругман считает, что свободная торговля стимулирует рост и оказывает положительное влияние на экономическую стабильность. В теоретическом плане П. Кругман и его сторонники, в основном, правы, но они умалчивают, что свободная торговля существует только для привилегированных стран и тех, которые отказались от своего государственного суверенитета. А вот как практически, когда против России, в нарушение норм международного права, США и коллективный Запад ввели 8,5 тысяч санкций, стране можно просто выжить, не говоря о том, что она должна развиваться? Кроме России, история знает примеры санкционных войн против Северной Кореи, Кубы, Ирана, народы которых уже более половины столетия страдают от санкционного давления. Существуют аналогичные примеры и в отношении других государств.

А разве США и страны Запада не заслуживают санкций за свои злодеяния перед человечеством? Мы уверены, что заслуживают. Но наказания они избегают по причине того, что их право определяется силой. Такой порядок вещей для человечества неприемлем, так как он, по своей сути, является деструктивным и регрессивным.

Вместе с тем, несмотря на солидную историю и большой объем исследований по данной проблематике, мы считаем, что с позиций системной методологии и теории безопасности, проблема обеспечения экономического суверенитета России, недостаточно изучена.

По нашему мнению, рассматривать экономический суверенитет в отрыве от других факторов будет неправильно. Предлагаем рассматривать данную проблему в системе четырех взаимосвязанных и взаимозависимых главных компонент: экономическая независимость — экономический суверенитет — экономическая самодостаточность — экономическая безопасность (см. рис. 1).

Обращаясь к понятиям экономического суверенитета и экономической независимости, и учитывая то, что эти две категории тесно связаны между собой, считаем необходимым подчеркнуть, что первичной

и более значимой проблемой для национальной безопасности страны является все же обеспечение экономической независимости. Она достигается, прежде всего, за счет самодостаточности национальной экономики, наличия необходимых для ее нормального функционирования ресурсов, соответствующего уровня развития производительных сил и экономической мощи страны, наличия платежеспособного спроса и необходимой емкости рынка (рынков). Это позволяет удовлетворять производственные и личные потребности населения страны, не прибегая к импорту товаров и услуг.

Суверенитет, прежде всего, означает способность и возможность государства самостоятельно устанавливать правила и принимать решения в сфере экономики на всей своей территории. Если экономика не самодостаточна, а зависима от других стран, от международных регуляторов, МФО, ТНК и других внешних акторов, воздействующих на принятие стратегических решений в стране, то разве можно при таких условиях обеспечить реальный суверенитет? Думаем, что нет, и практика это подтверждает.

Поэтому очень важно раскрыть отношения между экономической независимостью и экономическим суверенитетом,

оценить уровни опасности экономической независимости России и их влияние на национальные интересы России.

В современных условиях быстрее и четче начали проявляться системные проблемы мировой хозяйственной системы, которые затронули не только развивающиеся, но и развитые страны, включая и США. Основной причиной глобального масштаба проблем и перерастания вызовов в глобальные угрозы и опасности является системный кризис человеческой цивилизации, образование огромного разрыва между духовно-нравственным и технологическим развитием, системный кризис мировой капиталистической модели, стихийность мировой рыночной системы, снижение биоемкости Земли, катастрофическое отставание по переходу цивилизации на ноосферный путь развития.

Как следствие, данные факторы оказывают непосредственное влияние на формирование и реализацию экономической политики правительств.

Э. Кочетов утверждает, что одним из основных последствий глобализации является «сужение самостоятельности и свободы национальных правительств в ведении собственной экономической политики» [4, с. 24].



Рис. 1. Принципиальная схема взаимосвязи экономической независимости и экономического суверенитета

Так же необходимо учитывать нарастание агрессивности Запада по отношению к России. Как справедливо утверждает М.И. Кротов: «52 страны Запада и их экономические и военно-политические организации, поставившие цель нанесения России максимального ущерба, безусловно, являются нашими противниками» [6, с. 22].

В условиях однополюсной модели глобализации только Запад во главе с США имеет возможность извлекать из своего положения гегемона, политическую, финансовую и научно-технологическую ренту. Если какая-нибудь страна вырывается в лидеры, против нее используют весь арсенал легальных и нелегальных средств, чтобы затормозить ее рост.

Т.Р. Орехова, считает, что: «Международное разделение труда делает национальные экономики взаимозависимыми друг от друга. В этих условиях экономическая независимость означает возможность контроля государства за национальными ресурсами, достижение такого уровня производства и качества продукции, который обеспечивает ее конкурентоспособность и позволяет на равных участвовать в мировой торговле, обмене научно-техническими достижениями» [10].

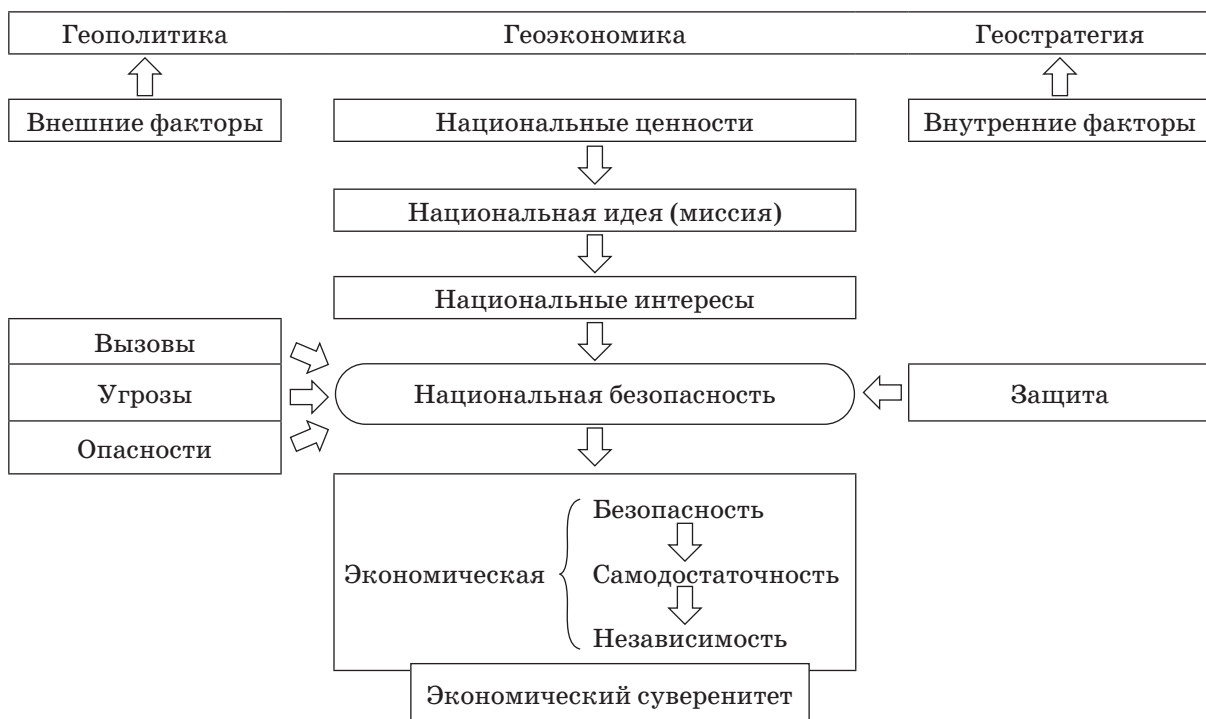
Поскольку мировая хозяйственная система представляет собой совокупность национальных экономик, то вполне естественно, что национальные экономики должны взаимодействовать между собой и сотрудничать. Но на практике так не происходит. Это связано с тем, что международное разделение труда фактически не основывается на принципах справедливости и не реализуется на взаимовыгодных условиях. Существующая сегодня модель мирохозяйственной системы построена таким образом, что конечным выгодополучателем являются США и определенные страны Запада, а остальным они отводят роль неокolonий.

И это все происходит в условиях игнорирования международного права, двухсторонних и многосторонних межнациональных соглашений, а также в жестких условиях глобализации, экономической интернационализации, экономической экспансии, нездоровой конкуренции, политического и силового диктата.

Кроме того, в современных условиях существенно усилилось влияние на международное разделение труда таких факторов, как изменение климатических условий и связанных с ними последствий в разных регионах мира; ухудшение экологической ситуации; сокращение запасов природных ресурсов. При этом должен учитываться потенциал национального человеческого капитала; уровень развития критических технологий; военная мощь, социально-экономическая политика государства.

Экономический суверенитет Российской Федерации — объективно существующая независимость государства в проведении внутренней и внешней экономической политики с учетом международных обязательств [7].

А если международные обязательства не соответствуют национальным интересам, не носят добровольный характер, а были навязаны извне с помощью санкционного давления, игнорирования международного права, сговора и других неправомочных действий? Такого рода международные обязательства, не соответствующие национальным интересам России, исполняться не должны.

Критически анализируя литературу по экономической безопасности, С.С. Босхолов, так же как и мы, на первое место ставит экономическую независимость, а за ним экономический суверенитет, справедливо полагая, что в определении экономической безопасности не хватает, по крайней мере, еще двух ключевых терминов — экономическая независимость и суверенитет [1, с. 238].

Таким образом, именно обеспечение экономической самодостаточности, независимости и экономического суверенитета служит гарантом реального суверенитета и независимости России.

Под экономическим суверенитетом следует понимать независимость государства в проведении внутренней и внешней экономической политики, в установлении режима использования природных ресурсов, богатств в морской исключительной экономической зоне, воздушного пространства над территорией страны, порядка и условий перемещения через свою таможенную

границу, в установлении норм и правил допуска, регулирования и гарантий иностранных инвестиций, в праве заключать договоры и соглашения с зарубежными государствами, вступать в экономические союзы и ассоциации, международные организации, в праве выдавать государственные гарантии и соблюдать их выполнение, а также самостоятельность государства в осуществлении суверенных прерогатив экономического содержания во взаимоотношениях с другими государствами и их союзами [5, с. 36].

Отсутствие конкурентоспособного научно-технологического потенциала страны ставит ее в зависимость от техники и технологий развитых стран. Отсутствие ресурсов или средств на их приобретение, ставит страну в зависимость от владеющих этими ресурсами и технологиями. Кроме того, эта зависимость не ограничивается сферой экономических отношений, а переходит в сферу политических отношений, так как более мощная и развитая в научно-технологическом плане страна, продвигает свои национальные интересы путем разного давления и навязывания политической воли зависимым от нее странам.

Социально-экономическая система государства является сложной динамической системой. Из этого следует, что необходимо своевременно предвидеть и учитывать в практической деятельности тенденции развития НТП. Ведь бурное развитие науки и технологий на современном этапе требует, прежде всего, понимания происходящих процессов и точного прогнозирования тенденций их развития.

Большая открытость национальной экономики России, свидетельствует о высокой степени ее встраивания в мирохозяйственную систему. В принципе, в этом не было бы опасности, если бы глобальная хозяйственная система формировалась на взаимовыгодных и равноправных отношениях, эквивалентном товарообмене, справедливых рыночных ценах, здоровой конкуренции, соблюдении международного права и экологического императива, а не по западным лекалам построения модели однополюсного мира, которая только усилила нарастание нестабильности и глобальных вызовов и угроз.

Основные из них:

- усложнился доступ к полезным ресурсам. Легко добываемые ресурсы исчерпались. Оставшиеся ресурсы стали труднодоступными и высокозатратными;
- начались необратимые процессы перехода к многополярному миру;
- произошло исчерпание существующей общественно-экономической формации;
- происходит пересмотр базовых ценностей при росте социально-экономического и информационного неравенства;
- развивается системный кризис мировой финансовой системы.

Важную роль в обеспечении экономической независимости и суверенитета России играет и национальная финансовая система.

Стратегия национальной безопасности России предусматривает укрепление финансовой системы Российской Федерации и ее суверенитета, развитие национальной инфраструктуры финансовых рынков, в том числе платежной инфраструктуры, преодоление зависимости в этой сфере от третьих стран [8].

Международная экономика — это, прежде всего, совокупность национальных экономик, вступающих между собой в торговые, инвестиционные, кредитные отношения и отношения, связанные с оказанием услуг по поддержанию мира и гуманитарной помощи.

Кроме того, следует учесть еще один важный фактор негативного влияния. Суть его в том, что не все страны обладают равными возможностями. У них разный уровень социально-экономического развития и разные экономические модели. При этом через разные способы манипуляций им навязывают либеральную модель развития, принуждая государства передать функции управления и регулирования национальной экономикой на откуп свободному рынку. При этом предлагается полностью открыть национальные экономики в условиях господства ТНК, полного игнорирования международного права и нарастающей глобальной экспансии моноцентричного мира. А для тех, кто

сопротивляется такому давлению, отстаивая национальные интересы своей страны, запускают «экономических убийц». Джон Перкинс в своих откровениях публично заявил: «Мне стыдно за ложь, которую я говорил, отстаивая интересы Всемирного банка. Стыдно за то, как я вместе с этим банком и его дочерними организациями помог американским корпорациям опутать своей ядовитой паутиной всю планету. Мне стыдно за «откаты» лидерам бедных стран, за шантаж и угрозы, что, если они откажутся от кредитов, которые должны поработить их страны, шакалы ЦРУ либо свергнут их, либо убьют» [3, с. 13].

Ярким примером является втягивание государств СНГ в ВТО, в нарушение принятых норм, взятых обязательств. Так был принят Кыргызстан в 1998 г., Грузия — в 2000 г., Молдова — в 2001 г., Армения — в 2003 г., Украина — в 2008 г., а Россия только в 2012 г. и на невыгодных для нее условиях. Для примера: Беларусь запросила членство еще в 1993 г., и ее так и не приняли, потому что она проводила самостоятельную политику. А с 2022 года переговоры были остановлены по инициативе ВТО. Такая политика международного регулятора, публично независимого, а реально, управляемого США, не позволяет создать полноценный экономический и валютный союзы, возводя разного рода барьеры на пути интеграции государств Содружества. Такую же экспансионистскую политику проводят и финансовые мегарегуляторы.

Следует напомнить, что Россия в глобальном индексе конкурентоспособности, постоянно занимает 5–6 места в мировом рейтинге по емкости рынка. Это очень важное конкурентное преимущество. Она также обладает огромной внутрихозяйственной системой. Поэтому при успешном проведении структурных и институциональных реформ, модернизации экономики, рациональном размещении производительных сил при реализации стратегии пространственного развития, при проведении стимулирующей экономическое развитие денежно-кредитной и бюджетной политики, а также при создании экономики «простых вещей» Россия будет способна обеспечить своих потребителей товарами

и услугами, в основном, за счет внутреннего рынка.

Проводя анализ ведущих стран мира по индексу выживания, мы пришли к заключению, что Россия имеет самые сильные позиции в мире и находится в оптимальной зоне по таким критериям как: географические условия, природные ресурсы, ядерные силы. К ее слабым позициям, требующим кардинальных преобразований, пока относятся экономическая мощь и демографическая ситуация в стране.

Не менее важным стратегическим направлением по обеспечению экономической независимости является развитие научно-технологического потенциала страны.

К основным вызовам и угрозам экономической безопасности России относятся:

- стремление развитых государств использовать свои преимущества в уровне развития экономики, высоких технологий (в том числе информационных) в качестве инструмента глобальной конкуренции;
- использование дискриминационных мер в отношении ключевых секторов экономики РФ, ограничение доступа к иностранным финансовым ресурсам и современным технологиям [7].

Наиболее значимыми для научно-технологического развития России вызовами являются:

- трансформация миропорядка, сопровождающаяся перестройкой глобальных финансовых, логистических и производственных систем, снижением уровня и повышением сложности участия в международной кооперации в рамках научной, научно-технической и инновационной деятельности;
- исчерпание возможностей экономического роста России, основанного на экстенсивной эксплуатации сырьевых ресурсов [9].

При правильной научно-технологической политике, активизации развития производительных сил, выстраивании цепочек трансфера высоких технологий с дружественными и нейтральными странами Россия способна существенно повы-

силь уровень своей глобальной конкурентоспособности.

Основной целью научно-технологического развития Российской Федерации является обеспечение независимости и конкурентоспособности страны за счет создания эффективной системы укрепления и наиболее полного использования интеллектуального потенциала нации [2].

К приоритетным направлениям России отнесены следующие технологии:

- искусственный интеллект, квантовые вычисления, квантовые коммуникации, Интернет вещей, технологии распределенных реестров;

- технологии электронной компонентной базы, в том числе принципиально новой, квантовые сенсоры, новые поколения микроэлектроники, мобильные сети связи 5 поколения;

- энергетические технологии — распределенные интеллектуальные энергосистемы, новые технологии генерации, включая технологии природоподобной атомной энергетики и технологии термоядерной энергетики, инновационные способы передачи электроэнергии, новые и портативные источники энергии, в том числе возобновляемые;

- технологии живых систем, в том числе генетические;

- передовые цифровые и интеллектуальные производственные технологии, новые материалы, создание систем обработки больших объемов данных.

Суверенитет Российской Федерации в технологической сфере — способность государства создавать и применять наукоемкие технологии, критически важные для обеспечения независимости и конкурентоспособности, и иметь возможность на их основе организовать производство товаров в стратегически значимых сферах деятельности общества и государства [9].

Экономика должна развиваться на основе достижений научно-технологического прогресса. Именно на этих приоритетных программах необходимо сосредоточить усилия России, чтобы обеспечить свой технологический суверенитет.

Академик А.Г. Аганбегян обращает особое внимание на то, что технологии России в 3 раза отстают от США. Если это так, то это очень тревожный сигнал.

Вместе с тем, следует отметить, что с приходом в Правительство М.В. Мишустина в таком секторе как цифровая экономика Россия за последние четыре года существенно поднялась в рейтинге и заняла 14 место в мире.

Выводы

1. Обеспечение экономической безопасности, экономической независимости и суверенитета России в современных условиях является задачей стратегически важной для существования и прогрессивного развития страны.
2. России необходимо менять экспортно-ориентированную сырьевую модель экономики. Следует провести диверсификацию национальной экономики, которая является важным аспектом обеспечения экономической независимости. Правительство не должно полагаться на экспорт энергоресурсов и сырья, импорт товаров народного потребления и критических технологий, необходимо реализовать модель экономики «простых вещей».
3. Приоритетное внимание необходимо уделить формированию емкого и платежеспособного внутреннего рынка. Внутренний спрос окажет положительное влияние на обеспечение устойчивости экономики и защиту отечественного товаропроизводителя и потребителя, позволит снизить зависимость от зарубежных рынков, минимизирует влияние на национальную экономику конъюнктурных кризисов и повысит уровень экономической независимости страны.
4. Скоординировать инвестиционную политику, направить инвестиционные потоки на развитие национального человеческого капитала — в образование, науку, новые технологии и инновации, обеспечивающие эко-

номическое развитие. Необходимо углублять экономическую интеграцию и кооперацию, активизировать многостороннее региональное сотрудничество. Все эти меры позволят повысить уровень экономической независимости России и обеспечить ее экономический суверенитет.

5. России, совместно с ЕАЭС и БРИКС, необходимо сформировать новую международную монетарно-финансовую модель, основанную на альтернативной доллару мировой валюте.
6. России следует разработать и предложить мировому сообществу новую прогрессивную парадигму развития на принципах справедливости, нравственности и ноосферности.

Список литературы

1. *Босхолов С.С.* Национальная безопасность России: теоретико-правовой и прикладной аспекты: монография. — М.: Проспект, 2023. — 456 с.
2. Государственная программа «Научно-технологическое развитие Российской Федерации». Утверждена постановлением Правительства от 29 марта 2019 года № 377.
3. *Перкинс Дж.* Новые признания экономического убийцы / пер. с англ. — М.: Претекст, 2019. — 352 с.
4. *Кочетов Э.Г.* Глобалистика как геэкономика, как реальность, как мироздание: Новый ренессанс — истоки и принципы его построения, фундаментальные опоры, теоретический и методологический каркас. — М.: ОАО Издат. группа «ПРОГРЕСС», 2001. — 704 с.
5. *Кротов М.И., Мунтиян В.И.* Экономическая безопасность России: системный подход / М.И. Кротов, В.И. Мунтиян. — СПб.: Изд-во НПК «РОСТ», 2016. — 336 с.
6. *Кротов М.И.* Евразийский экономический союз и многополярная глобализация // Евразийская интеграция: экономика, право, политика. — 2024. — Т. 18. — № 1. — С. 15–24.
7. Указ Президента РФ от 13 мая 2017 г. № 208 «О Стратегии экономической безопасности Российской Федерации на период до 2030 года».
8. Указ Президента РФ от 2 июля 2021 г. № 400 «О Стратегии национальной безопасности Российской Федерации».
9. Указ Президента Российской Федерации от 28.02.2024 г. № 145 «О Стратегии научно-технологического развития Российской Федерации».
10. Экономическая безопасность современной России в условиях кризиса: Монография / под науч. ред. Т.Р. Ореховой. — М.: ИНФРА-М, 2015. — 105 с.



DOI 10.24412/2587-6236-2024-243-100-104
УДК 331.55

О.В. Николаев

доктор экономических наук, доцент,
профессор кафедры экономики и финансов,
Российский государственный университет народного хозяйства имени В.И. Вернадского,
Балашиха

А.С. Жураховский

кандидат экономических наук, доцент,
Российский государственный университет народного хозяйства имени В.И. Вернадского,
Балашиха

Н.И. Литвина

кандидат экономических наук,
доцент кафедры экономики и финансов,
Российский государственный университет народного хозяйства имени В.И. Вернадского,
Балашиха

УПРАВЛЕНИЕ ТРУДОВОЙ МИГРАЦИЕЙ: ЭКОНОМИЧЕСКИЕ И ЦИВИЛИЗАЦИОННЫЕ АСПЕКТЫ

O.V. Nikolaev

Doctor in Economic Sciences, Associate Professor,
Department of Economics and Finance,
Vernadsky Russian State University of National Economy, Balashikha
E-mail: docnikolaev@mail.ru

A.S. Zhurakhovsky

PhD in Economic Sciences, Associate Professor,
Vernadsky Russian State University of National Economy, Balashikha
E-mail: a.zhurakhovskiy@rgunh.ru

N.I. Litvina

PhD in Economic Sciences,
Associate Professor of the Department of Economics and Finance,
Vernadsky Russian State University of National Economy, Balashikha
E-mail: nil-04@mail.ru

LABOR MIGRATION MANAGEMENT: ECONOMIC AND CIVILIZATIONAL ASPECTS

Аннотация. В статье показано, что развитие экономики в России идет по пути концентрации капитала в городских агломерациях с торгово-промышленным потенциалом, сопоставимым по размеру территории, численности населения с отдельными европейскими государствами. Такая ситуация привлекает большое количество трудовых мигрантов как внешних, так и внутренних и может создавать социально-экономические и культурно-цивилизационные противоречия в стране. Указано, что для устойчивого демографического и социально-экономического развития страны, обеспечения безопасности населения, реализации трудового и интеллектуального потенциала мигрантов необходимо эффективное управление процессами трудовой миграции. Дан анализ миграционных процессов, их влияния на экономику и социально-цивилизационные аспекты в России. Отмечено, что привлечение иностранных граждан на российский рынок труда становится объективной необходимостью в связи со сложившимся дефицитом кадров. Подняты проблемы сельской занятости и миграции молодежи в крупные города. Трудовая миграция сельских жителей обусловлена ограниченным количеством рабочих мест и трудностями сельской жизни. Целью управления трудовой миграцией становится получение максимальной полезности от миграционных процессов, обеспечение позитивного влияния миграции на экономику при одновременной минимизации ее отрицательных последствий.

Ключевые слова: экономика, цивилизация, рынок труда, миграция, занятость, сельские территории, подготовка кадров.

Abstract. The article shows that the development of the economy in Russia follows the path of concentration of capital in urban agglomerations with trade and industrial potential, comparable in size of territory and population to individual European states. This situation attracts a large number of labor migrants, both external and internal, and can create socio-economic and cultural-civilizational contradictions in the country. It is indicated that for the sustainable demographic and socio-economic development of the country, ensuring the safety of the population, and realizing the labor and intellectual potential of migrants, effective management of labor migration processes is necessary. An analysis of migration processes, their impact on the economy and socio-civilizational aspects in Russia is given. It is noted that attracting foreign citizens to the Russian labor market is becoming an objective necessity due to the current shortage of personnel. The problems of rural employment and youth migration to large cities are raised. Labor migration of rural residents is due to the limited number of jobs and the difficulties of rural life. The goal of managing labor migration is to obtain maximum utility from migration processes, ensure the positive impact of migration on the economy while minimizing its negative consequences.

Key words: economy, civilization, labor market, migration, employment, rural areas, personnel training.

На современном этапе экономическо-го развития миграция рабочей силы стала неотъемлемой составляющей мировой экономики. По своей сути, миграция — это совершенно естественный процесс, который характерен для всего мирового сообщества. Однако миграция также является своего рода индикатором благополучия государства, поскольку массовый отток населения всегда свидетельствует о том, что в стране существуют серьезные проблемы различного характера, которые вынуждают людей уезжать с привычного места проживания в поисках более комфортной жизни. Данные процессы происходят как по политическим, так и по экономическим, религиозным, социальным и иным мотивам.

Развитие экономики в России идет по пути концентрации основных ресурсов в городских агломерациях с торгово-промышленным потенциалом, которые сопоставимы по размеру территории, численности населения с отдельными европейскими государствами. Такая ситуация привлекает большое количество трудовых мигрантов и может стать причиной социально-экономических и культурно-цивилизационных противоречий в стране.

В России наблюдается как внутренняя, так и внешняя миграция, что оказывает серьезное влияние на все сферы жизни российского общества. Мигранты должны соблюдать законы нашей страны, обычаи и традиции, уважать русский народ как государственно образующий, адаптироваться в нашу цивилизацию. В этой связи

динамика миграционных потоков становится важным компонентом демографического и социально-экономического развития.

Материал и методика исследования

Основу исследования составили статистические данные, информационно-аналитические материалы и результаты исследований ученых и экспертов, изучающих вопросы трудовой миграции населения. Для проведения исследования применялись общенаучные методы, статистико-экономические методы, метод экспертных оценок.

Результаты исследования

Экономика страны демонстрирует по итогам 2023 года хорошие результаты. Так ВВП увеличился на 3,5%, промышленность — на 3,6%, а обрабатывающая — на 7,5%, инвестиции в основной капитал — на 10%, что очень важно для экономики, заработная плата — на 10%, реальные доходы населения — на 5%, безработица составила 2,9%, инфляция — 8%. Устойчиво работает финансовая и банковская система, внешний долг государства и бизнеса заметно снизился. Продолжительность жизни населения увеличилась до 74 лет. Экономика России приобретает новую модель смешанной экономики, сочетающей рыночные и государственные методы управления¹.

¹ <http://kremlin.ru/events/president/transcripts/72994>.

Россия будет наращивать поддержку суверенных национальных предпринимателей, которые должны создавать рабочие места, новые производства, участвовать в подготовке кадров. Для обеспечения устойчивого социально-экономического развития страны важным является наличие необходимых трудовых ресурсов, эффективность использования которых зависит от качественных и количественных параметров, воспроизводственных показателей, мобильности рабочей силы.

Миграция населения в России наблюдается в основном из Узбекистана, Таджикистана, Киргизии, Армении, Азербайджана и достигла порядка 10 млн человек. Анализ статистических данных показывает, что по итогам 2022 года около трети мигрантов из-за рубежа прибывают в Центральный федеральный округ, в основном обосновываясь в г. Москва и Московской области, 13,3% — в Южный федеральный округ, 12,8% — в Приволжский федеральный округ. При этом доля мигрантов, прибывающих в Россию из стран СНГ на протяжении 2018–2022 годов, практически не меняется и составляет порядка 90%.

Около 80% мигрантов обосновываются в городах, доля трудоспособных мигрантов, прибывающих в нашу страну из других стран, в 2022 году составила 75,5% [5]. Большинство иностранных граждан осуществляют трудовую деятельность в тех сферах, где имеется низкая конкуренция со стороны местного населения: строительство, торговля, сфера услуг, ЖКХ, сельское хозяйство [7].

Трудовые мигранты, приезжающие на постоянное место жительства, заполняют не только рынок труда, но и становятся источником пополнения численности населения [3, с. 342]. Вместе с тем, трудовая эмиграция стимулирует налаживание международных торговых и культурных связей, может способствовать ускорению научно-технического развития за счет распространения новых технологических решений [8].

С миграционными процессами связаны значимые процессы в истории человечества: освоение и заселение новых земель, смешение представителей разных рас, развитие производительных сил. Первые на-

учные исследования в области миграции были проведены в конце XIX века английским ученым Э. Равенштейном, который определил миграцию как непрерывный процесс изменения места жительства человека [2].

В табл. 1 приведены критерии оценки внешних трудовых мигрантов по видам человеческого капитала [1, с. 102].

Таблица 1

**Критерии оценки
внешних трудовых мигрантов
по видам человеческого капитала**

| Виды человеческого капитала | Критерии оценки (количественные, качественные) |
|------------------------------------|--|
| Психофизиологический | Трудоспособный возраст, состояние здоровья |
| Трудовой | Опыт работы (в том числе в России), наличие квалификаций / сертификатов |
| Интеллектуальный | Уровень образования, наличие сертификатов, патентов |
| Предпринимательский | Инвестиции (реальные/потенциальные) в экономику России; опыт предпринимательской деятельности |
| Социокультурный | Знание русского языка, истории, культуры России; обучение в России; наличие родственников в России |
| Гражданско-правовой | Отсутствие правонарушений, соблюдение миграционного законодательства |

Россия — это государство-цивилизация с вековой историей, традициями, обычаями многих проживающих народов. Наука и практика показывают, что во всех отраслях народного хозяйства России наблюдается дефицит кадров, это подтверждает значимость реализации трудовой миграционной политики государства, направленной на эффективное использование трудового потенциала работников-мигрантов с целью повышения эффективности занятости населения страны.

Привлечение иностранных граждан на российский рынок труда становится объективной необходимостью в связи с несоответствием спроса и предложения рабочей силы по отдельным профессионально-квалификационным группам.

В условиях цифровизации экономики значимым направлением управления трудовыми мигрантами является внедрение цифровых методов регулирования миграционных потоков. В частности, ведение электронного реестра работодателей, привлекающих трудовых мигрантов, и базы данных об иностранных работниках [4, с. 111].

Особое место в миграционных процессах занимает трудовая миграция из сел в города, при этом наибольший рост показывает сезонная и маятниковая миграция сельских жителей. Трудовая миграция сельских жителей зачастую обусловлена ограниченным количеством рабочих мест и трудностями сельской жизни (более низкие доходы по сравнению с городским населением, плохое качество коммунальных служб, муниципальных дорог, низкая доступность учреждений социальной сферы). По оценке экспертов, сельскохозяйственная отрасль имеет один из самых низких профессиональных и квалификационных уровней работников [6].

Так, по данным Минсельхоза России, дефицит кадров в отрасли на конец 2023 года составил 200 тыс. человек, и он усилился. Идет отток молодежи с сельских территорий. Ситуация с рабочей силой критична в особенности из-за низкой заработной платы, которая меньше среднеотраслевой. Эта проблема, по мнению специалистов министерства, будет ключевым вопросом на ближайшие годы, особенно в условиях старения населения.

Вместе с тем, идет перераспределение прибыли из сельского хозяйства в торговлю и, прежде всего, в торговые сети, что обуславливает меньшую доходность сельскохозяйственного производства по сравнению с потенциальной. При этом для развития сельскохозяйственной экономики важным является применение специальных инструментов рефинансирования инвестиционных кредитов [10].

В совокупности трудовая миграция оказывает существенное влияние на качество и количество рабочей силы в России. В этой связи целью управления трудовой миграцией становится получение максимальной полезности от миграционных процессов, обеспечение позитивного влияния миграции на экономику при одновре-

менной минимизации ее отрицательных последствий [9].

Выводы

Для устойчивого демографического и социально-экономического развития страны, обеспечения безопасности населения, реализации трудового и интеллектуального потенциала мигрантов необходимо эффективное управление процессами трудовой миграции. Важно проводить такую государственную миграционную политику, которая позволит устранить все негативные моменты, которые пока еще имеются в данном вопросе и достаточно широко обсуждаются как политиками, учеными, специалистами, так и всем российским обществом.

Прежде всего, это касается ужесточения мер по борьбе с нелегальной миграцией, одним из последствий которой является рост преступности, что вызывает негативное отношение ко всем мигрантам со стороны местного населения. Недовольство местного населения может переходить в стихийные митинги, протесты, участники которых высказывают иногда крайне жесткие требования в отношении мигрантов.

Таким образом, очевидно, что миграция, являясь для любого государства совершенно естественным процессом, несет в себе как положительные, так и отрицательные моменты. Поскольку Россия относится к числу государств, которое нуждается в дополнительных трудовых ресурсах, то приток мигрантов просто необходим по экономическим причинам. Однако важно уделять особое внимание тому, чтобы миграция в нашу страну была легальной. Мигранты, получая российское гражданство, должны иметь не только права, но и обязанности. Следует отметить, что все проблемы, которые связаны с данным явлением, могут быть решены только при тесном взаимодействии органов власти, науки и всего российского общества.

На современном этапе экономического развития важно предусмотреть комплекс государственных мер для более справедливой и эффективной миграционной политики, включающий мониторинг потребности субъектов России и отраслей экономики

в трудовых мигрантах, контроль миграционных потоков внутри страны, внедрение системы социально-экономической адаптации трудовых мигрантов, привлечение иностранных специалистов, имеющих квалификацию по дефицитным на российском рынке труда специальностям.

Список литературы

1. *Иванов Г.С.* Влияние внешней трудовой миграции на структуру социально-трудовых отношений в Российской Федерации / Г.С. Иванов. — М.; Берлин: Директ-Медиа, 2015. — 157 с.
2. *Исагалиева А.С.* Миграция населения как демографический ресурс / А.С. Исагалиева // Молодой ученый. — 2016. — № 16 (120). — С. 318–320.
3. *Кащенко А.С.* Трудовая миграция как способ решения демографической проблемы России / А.С. Кащенко // Социальная интеграция и развитие этнокультур в евразийском пространстве. — 2019. — Т. 2. — № 8. — С. 341–344.
4. *Красинец Е.С.* Международная трудовая миграция в развитии современной России / Е.С. Красинец // Народонаселение. — 2022. — Т. 25. — № 2. — С. 104–115.
5. *Логинова Т.П.* Международная трудовая миграция в экономике современной России / Т.П. Логинова, Е.В. Лядова // Вестник Белгородского университета кооперации, экономики и права. — 2024. — № 1(104). — С. 170–179.
6. *Николаев О.В.* Аграрная экономика России: проблемы и перспективы / О.В. Николаев, Н.И. Литвина, Е.А. Долгова // Вестник Российского государственного аграрного заочного университета. — 2020. — № 32(37). — С. 80–85.
7. *Обухова Г.Н.* Международная трудовая миграция: проблемы реализации трудовых прав мигрантов / Г.Н. Обухова // Правоприменение в публичном и частном праве: материалы Международной научной конференции. — Омск, 2020. — С. 145–149.
8. *Попова Е.И.* Трудовая миграция как ресурс экономического развития / Е.И. Попова, Д.Д. Дедюхин, А.Э. Каткова // Вектор экономики. — 2022. — № 1(67).
9. *Якшибаева Г.В.* Управление трудовой миграцией (на примере Российской Федерации) / Г.В. Якшибаева // Экономика и управление: научно-практический журнал. — 2020. — № 1(151). — С. 124–129.
10. *Sushentsova, S.S., Bayer, T.A., Litvina, N.I.* The Effectiveness of Developing Branches of the Agricultural Sector in Peasant (Farm) Enterprises // The Challenge of Sustainability in Agricultural Systems. Lecture Notes in Networks and Systems. — Springer, Cham, 2021. — Vol. 206.



С.О. Новосельский

кандидат экономических наук, доцент, профессор РАН,
Университет мировых цивилизаций имени В.В. Жириновского, Москва

С.А. Попова

кандидат экономических наук, доцент,
Университет мировых цивилизаций имени В.В. Жириновского, Москва

А.А. Шапиро

аспирант,
Университет мировых цивилизаций имени В.В. Жириновского, Москва

**РАБОТА С ОТЗЫВАМИ
КАК ИНСТРУМЕНТ УПРАВЛЕНИЯ КЛИЕНТСКОЙ АКТИВНОСТЬЮ
И ДОСТИЖЕНИЯ КОММЕРЧЕСКОГО УСПЕХА**

S.O. Novoselsky

PhD in Economic Sciences, Associate Professor,
Professor of the Russian Academy of Natural Sciences,
V.V. Zhirinovskiy University of World Civilizations, Moscow
E-mail: nsvyatoslav@yandex.ru

S.A. Popova

PhD in Economic Sciences, Associate Professor,
V.V. Zhirinovskiy University of World Civilizations, Moscow
E-mail: svetpopzhuk@yandex.ru

A.A. Shapiro

Postgraduate student,
V.V. Zhirinovskiy University of World Civilizations, Moscow
E-mail: shapiro.anton@yandex.ru

**WORKING WITH REVIEWS
AS A TOOL FOR MANAGING CLIENT ACTIVITY
AND ACHIEVING COMMERCIAL SUCCESS**

Аннотация. В статье рассматриваются отдельные теоретические аспекты и практический опыт ряда отечественных компаний в области работы с отзывами клиентов. При существующей предпринимательской конъюнктуре работа с отзывами клиентов является важнейшим фактором корпоративной конкурентоспособности, тиражирование которого способствует достижению прибыльности. Коммерциализация положительного мнения о компании в потребительской среде позволяет значительно расширить объемы получаемого валового дохода. В условиях жесткой конкуренции грамотное управление клиентоориентированностью обеспечивает устойчивость рыночного положения компании и стабильность потребительского интереса. В работе дается обоснование актуальности управления отзывами клиентов при существующей конъюнктуре предпринимательской деятельности, рассматриваются критерии формирования оценок и особенности локализации получения информации об отзывах клиентов, а также анализируется практический опыт работы с отзывами клиентов в системе клиентоориентированного менеджмента ряда отечественных компаний. Оценка практических результатов работы с отзывами клиентов была осуществлена на основе обобщения результатов функционирования клиентоориентированного менеджмента таких компаний как Альфа-Банк, Банк ДОМ.РФ, X5 Group. Источниками информации для получения результатов опросов и тестирования мнения потребителей стали профильные интерактивные ресурсы. Авторским коллективом делается вывод о том, что наличие большого количества положительных отзывов и высокого рейтинга является критическим фактором развития компании, получения новых клиентов и прибыли. Объективной закономерной

стью существующей коммерческой конъюнктуры является факт того, что улучшение качества и своевременности работы с каждым отзывом поможет субъектам бизнеса улучшить клиентский опыт, получить дополнительных новых клиентов, а также повысить лояльность действующих представителей корпоративного потребительского пространства.

Ключевые слова: отзывы клиентов, потребительское мнение, потребительская активность, коммерческие коммуникации, клиентоориентированный менеджмент, управление вовлеченностью.

Abstract. The article discusses certain theoretical aspects and practical experience of a number of domestic companies in the field of working with customer reviews. In the current business climate, working with customer feedback is a critical factor in corporate competitiveness, the replication of which helps to achieve profitability. Commercialization of a positive opinion about the company in the consumer environment can significantly expand the volume of gross income received. In conditions of fierce competition, competent management of customer focus ensures the stability of the company's market position and the stability of consumer interest. The work substantiates the relevance of managing customer reviews in the current business environment, examines the criteria for forming assessments and localization features for obtaining information about customer reviews, and also analyzes practical experience in working with customer reviews in the customer-oriented management system of a number of domestic companies. An assessment of the practical results of working with customer feedback was carried out on the basis of a generalization of the results of the functioning of customer-oriented management of such companies as Alfa-Bank, DOM.RF Bank, X5 Group. Profile interactive resources became sources of information for obtaining survey results and testing consumer opinions. The team of authors concludes that the presence of a large number of positive reviews and a high rating is a critical factor in the development of the company, obtaining new customers and profits. An objective pattern of the current commercial environment is the fact that improving the quality and timeliness of work with each review will help business entities to improve customer experience, to gain additional new customers, and also to increase the loyalty of existing representatives of the corporate consumer space.

Key words: customer reviews, consumer opinion, consumer activity, commercial communications, customer-oriented management, involvement management.

Работа с отзывами клиентов является важнейшим инструментом достижения коммерческого успеха для субъектов бизнеса в условиях жесткой конкурентной среды практически на всех рыночных сегментах. Важной отличительной чертой современного предпринимательского пространства является значительное превышение величины предложения над уровнем потенциального спроса, которое требует максимально бережного отношения к покупателям. Каждый клиент является ценным ресурсом, достижение устойчивых отношений с которым обладает высоким потенциалом будущей коммерциализации. Особенно актуальной является работа с клиентскими отзывами для субъектов молодежного предпринимательства, а присутствующая в них информация позволяет оптимизировать бизнес-процессы и деловые коммуникации [4, с. 60]. В условиях глобальной нестабильности на рыночных сегментах построение качественной работы с отзывами по-

требителей выступает в роли актуального конкурентного преимущества, грамотное использование которого позволит вовлечь более значительную потребительскую массу в орбиту предпринимательского интереса [6, с. 40]. Управление всей работой с отзывами клиентов в системе корпоративного менеджмента должно происходить на основе принципов индикативности и оперативности [7, с. 35]. Суть принципа индикативности заключается в том, что инициатором всего управленческого процесса является потребитель, а в качестве триггера выступают клиентские отзывы. Адаптация принципа оперативности заключается в максимально быстром реагировании менеджмента компании на идентифицированные отзывы потребителей, которая показывает корпоративную заинтересованность в достижении устойчивых и позитивных отношений с клиентами [9, с. 100]. Основным полем формирования отзывов клиентов служит интерактивное пространство. В этой связи при построе-

нии обратной связи в рамках корпоративного цифрового пространства необходимо гарантировать безопасность и конфиденциальность данных клиентов [8, с. 6615].

Цель работы заключается в исследовании теоретических аспектов и практического опыта работы с отзывами клиентов как инструмента управления потребительской активностью и достижения коммерческого успеха. В рамках работы решаются следующие задачи:

- обосновать актуальность работы с отзывами клиентов при существующей конъюнктуре предпринимательской деятельности;
- рассмотреть критерии формирования оценок и локализацию получения информации об отзывах клиентов;
- проанализировать практический опыт работы с отзывами клиентов в системе клиентоориентированного менеджмента ряда отечественных компаний.

Основная часть

Согласно исследованию Махта и данных Roistat, удержание активного клиента стоит в 4–10 раз дешевле, чем привлечение нового [12]. Очень важное значение для любого бизнеса имеет Customer Lifetime Value (CLV) — то количество денег, которое один клиент принесет компании за все время взаимодействия с ней, очевидно, что чем более клиент лоялен к бренду, тем чаще он покупает ее продукты/услуги и тем больше прибыли приносит. Клиентский опыт (Customer Experience), который клиент получает во всех точках взаимодействия с компанией, является критическим фактором принятия решения о повторных покупках и, в огромной степени, влияет на лояльность клиента

В современном мире цифровых технологий и онлайн-сервисов мы говорим уже об омниканальном клиентском опыте, то есть опыте, получаемом клиентом от взаимодействия с компанией как on-line, так и off-line. Согласно недавнему опросу, сделанному Qualtrics в ноябре 2023 года (опрос более 26 тысячи клиентов в 26 странах по всему миру) клиенты ожидают, что компании будут предоставлять им от-

личный клиентский опыт каждый раз, независимо от того, покупает ли клиент продукт/услугу через веб-сайт или приходит в офф-лайн магазин, звонит ли он в контакт-центр компании за поддержкой или использует чат-бот компании для получения какой-либо информации [13]. Данное исследование также показывает, что отличный сервис побеждает низкие цены в борьбе за лояльность клиента.

Каждое взаимодействие клиента и компании имеет огромное значение. Исследование Zendesk, проведенное в 2024 году, показывает, что 50% клиентов без колебаний меняют бренд после только одного негативного опыта, который они получают от компании [2].

В новом цифровом мире (когда использование людьми интернета достигло практически 100%), согласно различным исследованиям, сделанным на российском рынке и за рубежом, подавляющее большинство людей выбирают компании и продукты, предварительно проанализировав отзывы в интернете от других людей об этом бренде или продукте.

Согласно информации, полученной агентством Markway и сервисом Anketalog.ru в результате исследования российских покупателей в 2023 году, все более существенным фактором при принятии решения о покупке становятся онлайн-отзывы, которые облегчают поиск информации о товаре и значительно экономят время потребителя. Анализ более 2000 респондентов из разных регионов России показал, что 98,9% респондентов читают он-лайн отзывы перед совершением покупки [1].

Отзывы имеют самое высокое значение в продаже товаров, сфере услуг и здравоохранении. Почти 40% клиентов предпочитают, чтобы компания имела от 6 до 10 онлайн-отзывов, чтобы обратиться к ней. При выборе компании более 70% покупателей будет достаточно изучить всего 1–3 сайта с отзывами. 43% покупателей обратятся к компании, если ее рейтинг составляет не менее 4,5 из 5 возможных.

Согласно исследованиям Brightlocal, проведенным в 2023 году аккумулирована информация следующего характера:

- 88% респондентов отметили, что скорее всего, воспользуются услуга-

- ми компании, если увидят, что бизнес отвечает на все отзывы, будь то положительные или отрицательные;
- 60% людей, скорее всего, воспользовались бы услугами или товарами компании, которая отвечает только на отрицательные отзывы, а 50% сказали, что они использовали бы бизнес, который отвечает только на положительные отзывы;
- только 12% потребителей заявили, что на них не повлиял бы тот фактор, что компания отвечает как на положительные, так и на отрицательные отзывы [10].

Согласно исследованию агентства Markway и сервиса Anketolog.ru, наибольшее количество респондентов (более 78%) пользуются маркетплейсами для поиска отзывов о товарах и услугах, что объяснимо, так как там отзыв можно оставить только после покупки товара или услуги, что вызывает больше доверия к такому отзыву, также очень популярны и специализированные сайты отзывов, они почти в два раза более значимы для потребителей, чем

сайты самих компаний, что также очевидно, так как на сайтах-отзовиках можно почерпнуть независимую от самих компаний информацию (так как очевидно, что компания на своем сайте может убирать или не публиковать негативные отзывы) [5].

Если же говорить отдельно о рынке услуг, то за последние несколько лет стало очевидно, что многие агрегаторы услуг, типа Avito, YouDo, Profi.ru и т.п. (где встречаются продавцы и покупатели услуг), уже по своей сути являются маркетплейсами, и именно там многие потребители читают отзывы о полученном другими людьми клиентском опыте от компаний и других людей-продавцов услуг, предоставляемых на данных площадках.

Если же компания продавец товаров/услуг по какой-либо причине не представлена на маркетплейсах, то потребители будут искать отзывы в интернете на всех остальных перечисленных выше, на рисунке 3, источниках, то есть доля маркетплейсов уйдет в другие кластеры, а это сайты отзовиков, социальные сети, форумы, сайты компаний и геосервисы.



Рис. 1. Критерии совершения покупок клиентом, %



Рис. 2. Оценка потребительского интереса к отзывам

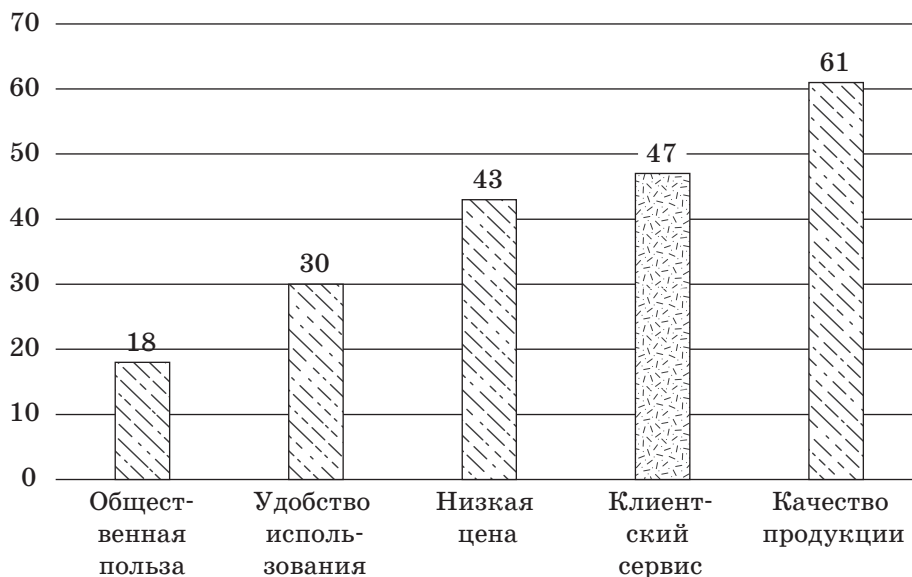

Рис. 3. Локализация получения информации об отзывах потребителей

Наличие положительных и отрицательных отзывов на каждом из этих ресурсов, а также качество и скорость работы компании с каждым отзывом будет иметь огромное значение, так как процент использования каждого из этих кластеров будет очень большой (больше 40% всех респондентов по каждому кластеру, если перераспределить долю маркетплейсов между остальными кластерами)

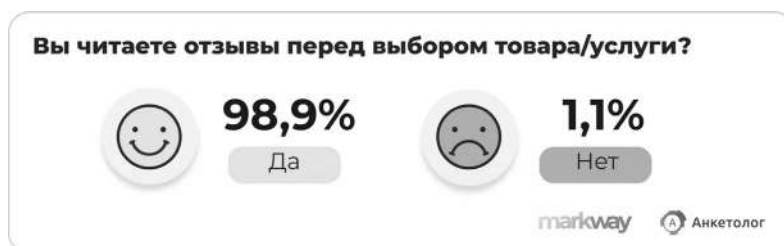
Два наибольших по посещаемости сайта отзовиков — это otzovik.ru и irecommend.ru, которые на момент написания статьи имеют 34 млн визитов и 27 млн визитов пользователей соответственно за 3 последних месяца. Остальные сайты отзовиков серьезно отстают.

Реальное развитие качественной и своевременной работы с отзывами в России является, на наш взгляд, очень серьезной проблемой, в особенности для крупных компаний. Им есть куда стремиться (и это еще мягко сказано) в отношении скорости и качества работы с получаемыми отзывами.

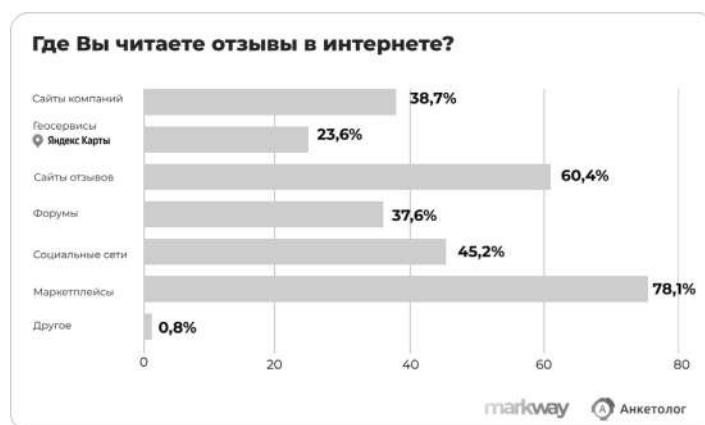
Как мы уже выяснили в данной статье, отзывы являются основополагающим фактором для потребителя при выборе компании /организации, а качественная и своевременная работа компании с негативными отзывами существенно влияет на выбор данной компании потребителями.

При этом даже отдельные компании-победители большого количества номинаций крупнейших конкурсов по клиентскому опыту в России показывают в реальности, на наш взгляд, или неумение работать с отзывами или (если у них есть процедуры работы с отзывами) недостаточно контроли-

руют данную область. Для комплексного решения поставленных в работе задач разберем конкретный пример.

Один из самых больших российских банков — Альфа-Банк является победителем в нескольких номинациях одного из крупнейших конкурсов в России в индустрии клиентского опыта CX World Awards в 2023 году. Согласно информации в газете Ведомости, Альфа Банк получил сразу 5 наград данного конкурса, одержав победу, например, в номинациях за лучшую практику клиентской аналитики, основанную на решениях продвинутой аналитики, за командное лидерство клиентского сервиса и за лучшую команду взаимодействия с клиентом в социальных сетях [5].

На основе анализа работы Альфа Банка с негативными отзывами (были рассмотрены только отзывы с оценкой 1 (наименьшей оценкой по шкале от 1 до 5)) на крупнейшей российской площадке отзывов otzovik.ru за февраль 2023 [11] года получены следующие результаты:

- на 7 из 13 негативных отзывов банк никак не отреагировал в ответах/комментариях на эти отзывы на данной площадке;
- по остальным 6 из 13 отзывов комментарии банка последовали с задержкой, которая составляла от 5 до 25 календарных дней;
- на часть ответов банка клиенты предоставили дополнительные комментарии, на которые от банка не последовало ответов, то есть комментарии клиентов в итоге остались последними.

В целом результаты обобщения полученных авторами эмпирических данных позволяют сделать следующие выводы:

- на более 50% всех негативных отзывов банк вообще не ответил;
- на остальные отзывы банк ответил с большой задержкой.

И такая работа с отзывами у компании, у которой на otzovik.ru довольно высокая и самая высокая из крупных банков средняя оценка рейтинга по отзывам клиентов — 4,4 из 5. Что же говорить тогда о многих других крупных и не только крупных бизнесах, где результаты работы с отзывами еще хуже, или компании вообще с ними не работают. Визуализация результатов исследования представлена на рис. 4.

Также будет актуальным рассмотреть еще одного показательного примера. Победитель в одной из номинаций «Лучший клиентский опыт в контакт-центре» CX World Awards в 2023 году — компания Банк ДОМ.РФ. Была проанализирована работа этого банка с негативными отзывами на otzovik.com за февраль 2023 года. Оказалось, что ни на один отзыв с оценкой 1 (из 5 возможных), банк вообще не ответил!

Третий пример — X5 Group получила сразу 10 наград на премии CX World

Awards 2022. «Пятёрочка», которая входит в X5 Group, победила в номинации «Лучшая практика измерения и улучшения клиентского опыта». Опять обратимся к нашим любимым отзывам на otzovik.com и увидим, что за февраль 2024 года из всех 25 негативных отзывов на otzovik.com (оценка 1 из 5), Пятёрочка ответила только на 2!!! И каждый из этих двух ответов был отправлен с задержкой более 5 дней!

В результате можно резюмировать, что даже победители авторитетных конкурсов по клиентскому опыту в России не работают с отзывами клиентов в должной мере, либо вообще не реагируют на них, либо отвечают, но с очень большой задержкой. Мы сомневаемся, что клиент будет несколько дней ждать ответ на свой отзыв в Интернете. А сколько клиентов прочитают этот отзыв и не воспользуются потом никогда этой компанией? Также довольно большая часть потенциальных клиентов увидит, что компания не работает или плохо работает с отзывами и, как мы видели выше из исследований, не воспользуется данным брендом, то есть, не отвечая и не работая с отзывами, компании теряют большое количество потенциальных клиентов.



Рис. 4. Обобщение результатов ответа представителей менеджмента Альфа-Банк на негативные отзывы (на otzovik.com за февраль 2024)

Заключение

Таким образом можно сделать вывод о том, что наличие большого количества положительных отзывов и высокого рейтинга является критическим фактором развития компании, получения новых клиентов и прибыли, а работа любой компании с отзыва-

ми от клиентов является чрезвычайно важным инструментом в общей стратегии управления клиентским опытом в организации. Исследования подчеркивают необходимость обязательной работы с каждым отзывом, причем как с отрицательным, так и с положительным. При этом очевидно, что чем раньше компания отреагирует на каждый

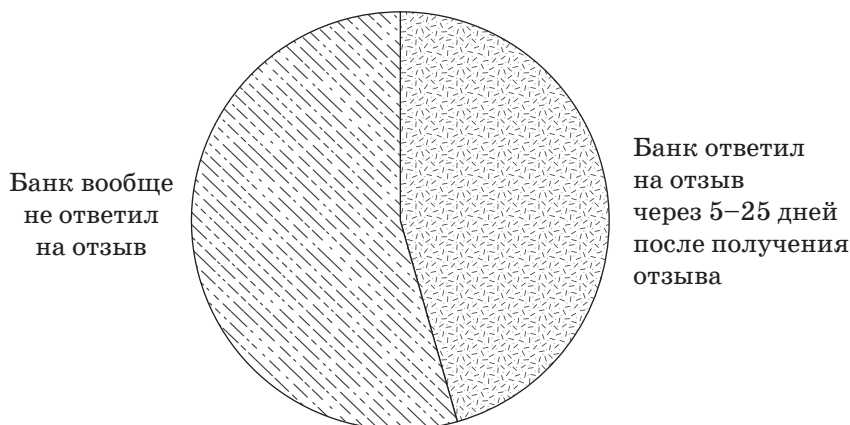
отзыв клиента (в особенности, отрицательный) и оставит свой комментарий на отзыв на том ресурсе (а также на отрицательные отзывы еще и проведет необходимую работу по улучшению), где отзыв был опубликован, тем лучше. Так другие пользователи ресурса отзывов увидят, что компания серьезно относится к клиентскому опыту, реагирует на каждый отзыв, старается постоянно улучшать свою работу, свой продукт и сервис. В этом случае вероятность того, что потенциальный клиент воспользуется услугами этой компании существенно возрастает. Общественной закономерностью существующей коммерческой конъюнктуры является факт того, что улучшение качества и своевременности работы с каждым отзывом безусловно поможет организациям (которые сейчас не работают или работают недостаточно качественно или недостаточно своевременно с каждым отзывом), улучшить клиентский опыт в целом, получить дополнительных новых клиентов, а также повысить лояльность действующих, тем самым улучшив свои финансовые результаты за счет дополнительных и новых покупок клиентов.

Список литературы

1. Qualtrics Announces Top Consumer Experience Trends for 2024. — [Электронный ресурс]. — URL: <https://www.qualtrics.com/news/qualtrics-announces-top-consumer-experience-trends-for-2024/> (дата обращения: 28.04.2024).
2. Top 18 Consumer Trends Impacting Customer Experience in 2024. — [Электронный ресурс]. — <https://www.forbes.com/advisor/business/customer-experience-trends/> (дата обращения: 28.04.2024).
3. Альфа-Банк получил 5 наград CX World Awards за лучший клиентский опыт. — [Электронный ресурс]. — URL: https://www.vedomosti.ru/press_releases/2023/04/20/alfa-bank-poluchil-5-nagrada-cx-world-awards-za-luchshii-klientskii-opit (дата обращения: 28.04.2024).
4. Булавина М.А. Зарубежный опыт молодежного предпринимательства в решении социально-экономических проблем / М.А. Булавина, С.А. Попова, С.О. Новосельский // Вестник Университета мировых цивилизаций. — 2023. — Т. 14. — № 3(40). — С. 57–65.
5. Грамотное управление имиджем в сети. — [Электронный ресурс]. — URL: <https://markway.ru/research/issledovanie-kak-pokupateli-otnosyatsya-k-otzyvam-v-2023-godu/> (дата обращения 28.04.2024).
6. Жилияков Д.И. Анализ состояния и ключевых тенденций социально-экономического развития региона в условиях глобальной нестабильности / Д.И. Жилияков, О.В. Петрушина, С.О. Новосельский, А.А. Зайченко // Учет и статистика. — 2023. — № 1(69). — С. 38–50.
7. Жилияков Д.И. Совершенствование системы планирования и прогнозирования развития сельскохозяйственных организаций и регионов / Д.И. Жилияков, С.О. Новосельский. — Курск, 2010. — 187 с.
8. Марухленко А.Л. Политика информационной безопасности в цифровом здравоохранении: организационно-правовые аспекты / А.Л. Марухленко, А.В. Чешин, С.С. Алеева, С.О. Новосельский, И.А. Бирюков // Вопросы политологии. — 2023. — Т. 13. — № 12 (100). — С. 6612–6624.
9. Новосельский С.О. Совершенствование механизмов формирования и функционирования управленческой команды в органах местного самоуправления / С.О. Новосельский, Е.Ю. Подосинников // Российская наука и образование сегодня: проблемы и перспективы. — 2015. — № 2(5). — С. 97–101.
10. Отзывы и потребители. BrightLocal — декабрь 2023. — [Электронный ресурс]. — URL: <https://www.brightlocal.com/research/local-consumer-review-survey/> (дата обращения: 28.04.2024).
11. Отзывы о Альфа-Банк. — [Электронный ресурс]. — URL: https://otzovik.com/reviews/bank_alfa_bank/?ratio=1 (дата обращения: 28.04.2024).
12. Удержание активного клиента стоит в 4–10 раз дешевле, чем привлечение нового. — [Электронный ресурс]. — URL: <https://vc.ru/marketing/948837-uderzhanie-aktivnogo-klienta-stoit-v-4-10-raz-deshevlechem-privlechenie-novogo> (дата обращения: 28.04.2024).
13. Управление репутацией в интернете. — [Электронный ресурс]. — URL: <https://markway.ru/research/issledovanie-kak-pokupateli-otnosyatsya-k-otzyvam-v-2023-godu/> (дата обращения: 28.04.2024).



DOI 10.24412/2587-6236-2024-243-112-118
УДК 338.45

А.А. Рязанов

доктор экономических наук, доцент,
Университет мировых цивилизаций имени В.В. Жириновского, Москва

**РАСШИРЕНИЕ МЕР ГОСУДАРСТВЕННОЙ ПОДДЕРЖКИ ЭЛЕКТРОННОЙ ПРОМЫШЛЕННОСТИ
КАК КЛЮЧЕВОЕ НАПРАВЛЕНИЕ СОВЕРШЕНСТВОВАНИЯ ПРОМЫШЛЕННОЙ ПОЛИТИКИ РФ
В УСЛОВИЯХ ВНЕШНЕГО САНКЦИОННОГО ДАВЛЕНИЯ НА ДАННУЮ ОТРАСЛЬ**

А.А. Ryzanov

Doctor of Economics Sciences, Associate Professor,
V.V. Zhirinovsky University of World Civilizations, Moscow
E-mail: alekryazanov@yandex.ru

**EXPANSION OF STATE SUPPORT MEASURES FOR THE ELECTRONIC INDUSTRY
AS A KEY DIRECTION FOR IMPROVING THE INDUSTRIAL POLICY OF THE RUSSIAN FEDERATION
IN THE CONTEXT OF EXTERNAL SANCTIONS PRESSURE ON THIS INDUSTRY**

Аннотация. Одним из ключевых факторов, определяющих современное состояние и перспективы развития российской электронной промышленности, является внешнее санкционное давление на эту отрасль. С другой стороны, нейтрализации деструктивных последствий его воздействия способствует последовательное совершенствование соответствующей отраслевой промышленной политики РФ, в первую очередь расширение мер государственной поддержки электронной промышленности. Статья посвящена их исследованию. Основными результатами проведенного исследования выступают: характеристика основных инструментов и форм государственной поддержки российской электронной промышленности в условиях внешнего санкционного давления на неё, а также основные направления расширения мер государственной поддержки отрасли. Теоретическая значимость проведенного исследования заключается в том, что сформулированные в нем положения, обобщения и выводы позволяют более глубоко, системно и комплексно изучить современную государственную промышленную политику РФ. В свою очередь, практическое значение работы состоит в том, что изложенные в ней выводы могут быть учтены и использованы при совершенствовании государственной промышленной политики РФ в интересах повышения её эффективности.

Ключевые слова: электронная промышленность, международные экономические санкции, государственная промышленная политика, государственная поддержка электронной промышленности.

Abstract. One of the key factors determining the current state and prospects for the development of the Russian electronics industry is the external sanctions pressure on this industry. On the other hand, the consistent improvement of the relevant sectoral industrial policy of the Russian Federation, primarily the expansion of state support measures for the electronic industry, helps to neutralize the destructive consequences of its impact. The article is devoted to their investigation. The main results of the conducted research are: characteristics of the main tools and forms of state support for the Russian electronic industry in the context of external sanctions pressure on it, as well as the main directions for expanding state support measures for the industry. The theoretical significance of the study lies in the fact that the provisions, generalizations and conclusions formulated in it make it possible to study the modern state industrial policy of the Russian Federation more deeply, systematically and comprehensively. In turn, the practical significance of the work lies in the fact that the conclusions set out in it can be taken into account and used in improving the state industrial policy of the Russian Federation in the interests of increasing its effectiveness.

Key words: electronic industry, international economic sanctions, state industrial policy, state support for the electronic industry

Одной из базовых отраслей национального хозяйственного комплекса РФ

является электронная промышленность [1]. Её научно-технический и производ-

ственный потенциал определяет уровень обороноспособности, информационной безопасности и технологической независимости нашей страны, инновационности и конкурентоспособности российской экономики [2]. В настоящее время отрасль функционирует в условиях реализации консолидированным Западом курса на её технологическое сдерживание и изоляцию [3]. В результате введения таргетированных антироссийских международных экономических санкций предприятия отечественной электронной промышленности оказались отрезаны как от поставок ключевых американских и европейских комплектующих изделий, технологий, материалов и оборудования, так и от тайваньских профильных производственных мощностей. Данное обстоятельство существенно усложнило реализацию отраслевых бизнес-процессов и производственных программ, способствовало проявлению накопившихся в электронной промышленности системных проблем, создало угрозу национальной безопасности РФ [4–10]. В этой связи одним из ключевых направлений совершенствования отраслевой промышленной политики РФ в условиях внешнего санкционного давления на отечественную электронную промышленность стало расширение мер её государственной поддержки.

Объектом данного исследования является совокупность мер государственной поддержки отечественной электронной промышленности, введенных в действие в 2013–2023 годах в условиях внешнего санкционного давления на отрасль. Предметом исследования выступает совокупность организационно-экономических отношений, объективно возникающих в процессе реализации данных мер в рамках совершенствования отраслевой промышленной политики РФ. В ходе данного исследования автор стремился охарактеризовать меры государственной поддержки отрасли, введенные в действие в условиях внешнего санкционного давления на неё. Для достижения этой цели решались задачи выявления, анализа и систематизации данных мер, а также обобщения опыта их реализации. При этом использовались такие методы научного исследования как

исторический, диалектический, абстрактно-логический, системный, анализ, синтез, индукция, дедукция, группировка и др.

Результаты исследования

Стратегическим значением электронной промышленности для обеспечения обороноспособности, информационной и технологической независимости, устойчивого развития национального хозяйственного комплекса нашей страны, а также направленностью ряда таргетированных антироссийских международных экономических санкций на дезорганизацию функционирования отрасли и формирование соответствующих угроз национальной безопасности РФ обусловлено привлечение к расширению мер государственной поддержки электронной промышленности не только органа государственного регулирования деятельности и развития отрасли (Министерства промышленности и торговли РФ), но и Правительства РФ, министерств цифрового развития, связи и массовых коммуникаций, науки и высшего образования РФ, Федерального агентства по техническому регулированию и метрологии, а также других субъектов государственной промышленной политики.

Ключевым инструментом государственной поддержки отрасли в настоящее время является государственная программа «Развитие электронной и радиоэлектронной промышленности на 2013–2025 годы». Суммарный объём её финансирования составляет 49 153 8927,3 тыс. руб. С 2016 года ведущей формой государственной поддержки реализации предприятиями электронной промышленности инвестиционных проектов в приоритетных сегментах электронной техники в рамках данной программы выступает предоставление предприятиям отрасли Министерством промышленности и торговли РФ из средств федерального бюджета субсидий на компенсацию части их затрат на уплату процентов по кредитам, полученным в российских кредитных организациях на цели реализации таких проектов. В соответствии с правилами предоставления данных субсидий, утвержденными постанов-

лением Правительства РФ от 17 февраля 2016 года № 110, размер субсидируемого кредита составляет до 2,5 млрд руб.

Эффективным инструментом государственной поддержки отрасли стал также федеральный проект «Прикладные исследования, разработка и внедрение электронной продукции» государственной программы «Научно-технологическое развитие Российской Федерации». Основной формой государственной поддержки отечественной электронной промышленности в рамках данного федерального проекта выступают субсидии, предоставляемые организациям отрасли из средств федерального бюджета Министерством промышленности и торговли РФ в целях финансового обеспечения части их затрат на создание научно-технического задела по разработке базовых технологий производства приоритетных электронных компонентов и радиоэлектронной аппаратуры. В соответствии с правилами предоставления данных субсидий, утвержденными постановлением Правительства РФ от 17 февраля 2016 года № 109, их ежегодный размер составляет до 350 млн руб. по каждому проекту. Согласно Федеральному закону РФ от 5 декабря 2022 года № 466-ФЗ «О федеральном бюджете на 2023 год и на плановый период 2024 и 2025 годов», только в 2023 году на предоставление таких субсидий из федерального бюджета было выделено около 17,5 млрд руб.

Действенным инструментом государственной поддержки предприятий российской электронной промышленности является также федеральный проект «Развитие технологий производства электроники» государственной программы «Научно-технологическое развитие Российской Федерации». Основной формой государственной поддержки отрасли в рамках данного федерального проекта выступают субсидии, предоставляемые предприятиям электронной промышленности из средств федерального бюджета Министерством промышленности и торговли РФ в целях финансового обеспечения мероприятий по проведению НИОКР в области средств производства электроники. В соответствии с правилами предоставления данных субсидий, утвержденными постановлением

Правительства РФ от 16 декабря 2020 года № 2136, их размер составляет до 2,5 млрд руб. на реализацию каждого проекта. Согласно Федеральному закону РФ от 5 декабря 2022 года № 466-ФЗ «О федеральном бюджете на 2023 год и на плановый период 2024 и 2025 годов», только в 2023 году на предоставление данных субсидий из федерального бюджета было выделено более 6,5 млрд руб.

В 2022 году на основании постановления Правительства РФ от 18 февраля 2022 года № 208 субсидию от Министерства промышленности и торговли РФ стало получать также АНО «Агентство по технологическому развитию». За счет средств данной субсидии агентство в форме грантов размером до 300 млн руб. начало осуществлять софинансирование затрат исполнителей проектов, предусматривающих разработку конструкторской документации на изделия электронной компонентной базы, необходимые отечественной промышленности, производство которых на территории страны ограничено или отсутствует.

Тогда же Правительством РФ в рамках реализации федерального проекта «Развитие технологий и инфраструктуры производства электронной и радиоэлектронной продукции» государственной программы РФ «Развитие радиоэлектронной и электронной промышленности» была запущена программа поддержки развития инфраструктуры промышленных технопарков, компании-резиденты которых специализируются на разработке и изготовлении электроники. Общий объем финансирования данной программы в 2023–2025 годах составит 7,2 млрд руб. В рамках данной программы, на основании постановления Правительства РФ от 18 сентября 2022 года № 1659, Министерством промышленности и торговли РФ из средств федерального бюджета ежегодно выделяются субсидии в размере до 300 млн руб. бюджетам субъектов РФ на софинансирование затрат управляющих компаний по реализации проектов создания, развития и модернизации объектов инфраструктуры промышленных технопарков в сфере электронной промышленности.

Основным инструментом государственной поддержки отрасли в сфере

её кадрового обеспечения является федеральный проект «Подготовка кадров и научного фундамента для электронной промышленности». На его реализацию из средств федерального бюджета выделено 16,24 млрд руб. в 2023 году и 25,5 млрд руб. в 2024 году. Проект предусматривает организацию на базе университетов и научных организаций, подведомственных Министерству науки и высшего образования РФ, сети из 24 учебных дизайн-центров и центров коллективного проектирования, формирование системы сертификации объектов материально-технического оснащения университетов и научных организаций, создание технологического сервиса, обеспечивающего доступ научных коллективов и студентов к отечественным полупроводниковым фабрикам для разработки новых прототипов электронной компонентной базы и повышения уровня подготовки, предоставление именных стипендий студентам, обучающимся по направлениям, связанным с электроникой, а также реализацию других мероприятий.

С 2021 года в целях реализации дополнительных мер государственной поддержки отрасли в условиях внешнего санкционного давления на неё, в Налоговый кодекс РФ были внесены поправки, устанавливающие льготы для организаций, работающих в области проектирования и разработки электронной компонентной базы и электронной продукции. Данные организации электронной промышленности получили возможность снизить налог на прибыль почти в 7 раз (с 20 до 3%), а страховые взносы почти в 4 раза (с 30 до 7,6%). Весомой поддержкой для предприятий отечественной электронной промышленности в условиях внешнего санкционного давления на отрасль стало также снижение в 2022–2024 годах до 7,6% тарифов страховых взносов, а также обнуление налоговой ставки по налогу на прибыль организаций, осуществляющих деятельность в сфере информационных технологий.

Развитию предприятий электронной промышленности в условиях внешнего санкционного давления на отрасль способствует также реализуемая Министерством цифрового развития, связи и массовых коммуникаций РФ с 2019 года

программа льготного кредитования через уполномоченные банки аккредитованных организаций, осуществляющих деятельность в области информационных технологий. В соответствии с постановлением Правительства РФ от 5 декабря 2019 года № 1598, размер данных кредитов в настоящее время варьирует от 5 млн до 5 млрд руб. на реализацию проекта и от 500 млн до 10 млрд руб. на реализацию программы из нескольких проектов, а льготная субсидируемая из федерального бюджета ставка по ним составляет 3% при кредитовании организаций, осуществляющих НИОКР, и 5% при кредитовании компаний-заказчиков проектов и программ, компаний-интеграторов, а также компаний-разработчиков проектов и программ для собственных нужд. По данным Министерства цифрового развития, связи и массовых коммуникаций РФ, в рамках данной программы поддержано уже 163 проекта с общим кредитным портфелем более 80 млрд руб.

В 2022 году министерством была также запущена программа льготного кредитования предприятий-производителей вычислительной техники, действие которой в 2023 году было распространено и на организации, выпускающие телекоммуникационное и офисное оборудование. В настоящее время, на основании постановления Правительства РФ от 18 марта 2022 года № 407, данные предприятия могут получить в ведущих российских банках на срок до 5 лет до 100 млрд руб. заемных средств по льготной, субсидируемой Министерством цифрового развития, связи и массовых коммуникаций РФ из средств федерального бюджета, ставке в 5% годовых на приобретение комплектующих изделий и материалов, необходимых для производства ноутбуков, планшетных компьютеров, смартфонов, электронных книг и другой электронной техники. Отметим, что на реализацию данной меры государственной поддержки отрасли в 2023 году было выделено 7,5 млрд руб.

Перспективными мерами государственной финансовой поддержки отечественной электронной промышленности в условиях внешнего санкционного давления на неё Министерству промышленности и торговли РФ представляются последовательное

введение маркировки широкой номенклатуры потребительской электроники, акциза и утилизационного сбора на неё. Средства от реализации данных мер (до 30 млрд руб. ежегодно) планируется направить на поддержку российских производителей электронной техники.

Важным направлением государственной поддержки российской электронной отрасли в условиях внешнего санкционного давления на неё является стимулирование спроса на её продукцию со стороны отечественного потребителя. В данном направлении в период с 2019 по 2021 год субъектами государственной промышленной политики РФ было успешно реализовано несколько инициатив.

Так, в 2019 году Министерством цифрового развития, связи и массовых коммуникаций РФ была запущена программа льготного 5-летнего лизинга программно-аппаратных комплексов, телекоммуникационного цифрового и другого высокотехнологичного оборудования российского производства, оператором которой является АО «Государственная транспортная логистическая компания». Программа предусматривает увеличение в 2024 году объема соответствующих лизинговых сделок на льготных условиях до 10 млрд руб.

Действенными мерами государственной поддержки отечественной электронной промышленности стали создание в 2020 году, во исполнение постановления Правительства РФ от 10 июля 2019 года № 878, единого реестра российской радиоэлектронной продукции, а также разработка перечня радиоэлектронной продукции, происходящей из иностранных государств, в отношении которой были установлены ограничения при закупке для обеспечения государственных и муниципальных нужд. Их реализация предоставила предприятиям отрасли ряд преференций для сбыта их продукции на внутреннем рынке, а также позволила повысить долю локализации производства электронной техники в нашей стране. В данном контексте трудно переоценить важность проделанной специалистами отрасли работы по формированию единой терминологии электронной промышленности, а также по актуализации номенклатуры электронной компонентной

базы и соответствующих классификационных группировок. В 2023 году Росстандарт утвердил изменения в Общероссийский классификатор продукции по видам экономической деятельности в части радиоэлектронной продукции, которые стали одной из наиболее масштабных детализаций классификатора и предполагают включение в него 237, аннулирование 12 и изменение 11 позиций.

Следует также отметить, что в 2021 году в Министерстве цифрового развития, связи и массовых коммуникаций РФ был сформирован Департамент стимулирования спроса на радиоэлектронную продукцию, а Министерством промышленности и торговли РФ запущен онлайн-сервис «Биржа импортозамещения», обеспечивающий непосредственный контакт российских производителей и потребителей изделий электронной компонентной базы.

Ряд кардинальных мер был реализован и в направлении совершенствования государственной материально-технической поддержки российской электронной промышленности в условиях внешнего санкционного давления на неё. Так, постановлением Правительства РФ от 29 марта 2022 года № 506 и приказом Министра промышленности и торговли РФ от 19 апреля 2022 года № 1532 была легализована поставка в нашу страну электронной компонентной базы и электронной техники без согласования с их производителями (правообладателями), но с соблюдением всех остальных правил (параллельный импорт). В настоящее время параллельный импорт является для предприятий отрасли основным официальным способом приобретения необходимой им электронной техники и изделий электронной компонентной базы. В то же время он сдерживает процесс импортозамещения российской электронной промышленности. В этой связи компании, входящие в состав АНО «Вычислительная техника», выступили с инициативой его ограничения.

Наряду с легализацией параллельного импорта электронной техники, в целях недопущения её дефицита на российском рынке, был упрощен ввоз данной техники на территорию РФ. В частности, постановлением Правительства РФ от 9 мая

2022 года № 834 была упрощена процедура оформления нотификации на шифровальные (криптографические) средства и содержащие их товары. Право её оформления было предоставлено нескольким отраслевым ассоциациям и некоммерческим организациям. Кроме того, для системообразующих предприятий отрасли была отменена процедура представления таможенным органам РФ сведений о включении нотификации в их единый реестр в отношении ввозимых в нашу страну шифровальных (криптографических) средств, являющихся комплектующими для промышленного производства электронного оборудования и техники на территории России.

В целях частичной компенсации обусловленного введением международных экономических санкций роста логистических издержек предприятий отрасли, постановлением Правительства РФ от 9 мая 2022 года № 839 отечественные организации-импортеры были освобождены от уплаты ввозной таможенной пошлины в отношении технологического оборудования, комплектующих изделий, сырья и материалов, ввозимых в нашу страну для реализации на её территории инвестиционных проектов по производству компьютеров и электронных изделий.

Выводы

В целях нейтрализации деструктивного влияния таргетированных антироссийских международных экономических санкций на отечественную электронную промышленность Правительство РФ, министерства промышленности и торговли, цифрового развития, связи и массовых коммуникаций, науки и высшего образования РФ, Федеральное агентство по техническому регулированию и метрологии, а также другие субъекты государственной промышленной политики в настоящее время активно разрабатывают и реализуют комплекс новых мер государственной поддержки отрасли.

Основными инструментами государственной поддержки отрасли в настоящее время является: государственная программа «Развитие электронной и радиоэлектронной промышленности

на 2013–2025 годы», федеральные проекты «Прикладные исследования, разработка и внедрение электронной продукции» и «Развитие технологий производства электроники» государственной программы «Научно-технологическое развитие Российской Федерации», федеральный проект «Развитие технологий и инфраструктуры производства электронной и радиоэлектронной продукции» государственной программы РФ «Развитие радиоэлектронной и электронной промышленности», а также федеральный проект «Подготовка кадров и научного фундамента для электронной промышленности». При этом ключевыми формами государственной финансовой поддержки отрасли являются предоставление субсидий и грантов из средств федерального бюджета на реализацию организациями электронной промышленности стратегических проектов и на реализацию программы льготного кредитования данных проектов ведущими российскими банками, а также финансирование из федерального бюджета модернизации инфраструктуры подготовки кадров для отрасли, предоставление именных стипендий студентам, обучающимся по направлениям, связанным с электроникой. В свою очередь, ведущими формами государственной налоговой поддержки электронной промышленности выступают снижение тарифов страховых взносов и налоговой ставки по налогу на прибыль дизайн-центров электроники и организаций, осуществляющих деятельность в области информационных технологий. Наиболее действенными формами государственного стимулирования внутреннего спроса на продукцию российской электронной промышленности в условиях внешнего санкционного давления на неё стали ограничения на закупку для обеспечения государственных и муниципальных нужд радиоэлектронной продукции, происходящей из иностранных государств, льготный лизинг программно-аппаратных комплексов, телекоммуникационного цифрового и другого высокотехнологичного оборудования отечественного производства, а также онлайн-сервис, обеспечивающий непосредственный контакт российских производителей и потребителей изделий электронной компонентной

базы. Наконец, в рамках государственной материально-технической поддержки отрасли, в настоящее время широко используются такие формы как параллельный импорт электронной компонентной базы и электронной техники, упрощение правил их ввоза на территорию РФ, а также освобождение российских импортеров данной продукции от уплаты ввозной таможенной пошлины.

В ходе проведенного исследования выявлено, что основными направлениями совершенствования мер государственной поддержки отечественной электронной промышленности в условиях внешнего санкционного давления на отрасль стали расширение перечня субсидируемых из средств федерального бюджета отраслевых проектов, значительное увеличение объемов выделяемых на эти цели ресурсов, снижение тарифов страховых взносов и налоговой ставки по налогу на прибыль дизайн-центров электроники и организаций, осуществляющих деятельность в области информационных технологий, запуск программ льготного кредитования предприятий отрасли и льготного лизинга программно-аппаратных комплексов, телекоммуникационного цифрового и другого высокотехнологичного оборудования отечественного производства, цифровизация процесса коммуникации производителей и потребителей российской электроники, легализация параллельного импорта электронной компонентной базы и электронной техники, упрощение и удешевление процедур их ввоза на территорию РФ.

Реализация данных мер способствует смягчению деструктивных последствий внешнего санкционного давления на российскую электронную промышленность, активизации в отрасли процесса импортозамещения, преодолению кризисных явлений, повышению эффективности государственной промышленной политики РФ.

Список литературы

1. Куликова Н.Н. Современное состояние и тенденции развития электронной промышленности в России // Теория и практика общественно-го развития. — 2017. — № 12. — [Электронный ресурс] URL: <https://cyberleninka.ru/article/n/sovremennoe-sostoyanie-i-tendentsii-razvitiya-elektronnoy-promyshlennosti-v-rossii> (дата обращения 17.01.2024).
2. Грязнов С.А. Развитие электронной промышленности в России // Бизнес и общество. — 2022. — № 1. — [Электронный ресурс] URL: http://business-society.ru/2022/pum-1-33/16_grjaznov.pdf (дата обращения 15.01.2024).
3. Шкодинский С.В., Кушнир А.М., Продченко И.А. Влияние санкций на технологический суверенитет России // Проблемы рыночной экономики. — 2022. — № 2. — С. 75–96.
4. Соколов Н.А., Ларин С.Н., Ларина Т.С. Проблемы и новые подходы к регулированию цифровой экономики на отраслевом уровне на примере электронной промышленности // Экономика и бизнес: теория и практика. — 2020. — № 6. — С. 223–231.
5. Копылов Д.А. Экономические тенденции и вызовы для развития электронной промышленности в России // Экономика, предпринимательство и право. — 2024. — Т. 14. — № 1. — С. 121–138.
6. Синицына Е.В., Гусев А.А. Проблема импортозамещения в сфере микроэлектроники и создания российского аппаратного обеспечения // Вестник Института мировых цивилизаций. — 2022. — Т. 13. — № 1. — С. 77–80.
7. Абдикеев Н.М. Импортозамещение в высокотехнологичных отраслях промышленности в условиях внешних санкций // Теория и практика управления. — 2022. — № 3. — С. 53–69.
8. Кашикарров А. Проблематика импортозамещения в производстве РЭА и ПО // Современная электроника [Электронный ресурс] — URL: <https://www.soel.ru/online/problematika-importozameshcheniya-v-proizvodstve-rea-i-po/?ysclid=1q9dfn8np848448860> (дата обращения: 21.01.2024).
9. Ларин С.Н., Соколов Н.А., Хрусталева О.Е. Развитие российской электронной промышленности: поиск конкурентных преимуществ в условиях санкций // Экономика и бизнес: теория и практика — 2022. — № 7. — С. 104–110.
10. Хватов А.А., Деревянкин А.Ю., Ахметов М.Г. Влияние санкций на развитие информационных технологий в России // Вестник Евразийской науки — 2023. — Т. 15. — № 1. — С. 223–231.

К СВЕДЕНИЮ АВТОРОВ

Редакция научного журнала «Вестник Университета мировых цивилизаций» рассматривает присланные материалы по тематике журнала для возможной публикации и информирует авторов о принятом решении в официальном письме с пометкой «*статья принята к публикации в журнале «Вестник Университета мировых цивилизаций»*».

Автор вместе с текстом статьи предоставляет в отдельном файле следующие сведения: Ф.И.О. и сведения об авторе, название статьи на русском и английском языках, контактный телефон и адрес электронной почты. Текст статьи оформляется *строго в соответствии с требованиями*.

Требования, предъявляемые к оформлению рукописей статей

1. Для издания принимаются только ранее неопубликованные авторские материалы — научные (практические) статьи, обзоры (обзорные статьи), рецензии, соответствующие тематике и профилю журнала: «Вестник Университета мировых цивилизаций». Допускается до 4 соавторов.

Объем статьи для кандидатов и докторов наук составляет от 10 000 до 40 000 знаков, рекомендуемый объем статьи для аспирантов и соискателей — до 15 000 знаков. Статьи публикуются на русском языке.

2. Сведения об авторе должны быть представлены как на русском, так и на английском языке: имя, отчество, фамилия; ученая степень, ученое звание; должность или профессия; место работы, учебы включая подразделение (кафедра, факультет), наименование учреждения/организации, населенного пункта, контактная информация (E-mail и другая контактная информация для публикации в журнале), наименование страны (для иностранных авторов). Имя автора приводится в именительном падеже.

В коллективных работах имена авторов приводятся в принятой ими последовательности.

3. Аннотация и ключевые слова. Должно быть указание, что это Аннотация (Abstract) и Ключевые слова (Key words), они должны быть представлены как на русском, так и на английском языках.

Аннотация должна раскрывать проблематику научной статьи, ее цель, а также полученные результаты. Рекомендуемая структура аннотации: предмет, цель работы, метод или методология проведения работы, результаты работы, новизна, выводы. Сведения, содержащиеся в заглавии статьи, не должны повторяться в аннотации. Исторические справки, описание ранее опубликованных работ и общеизвестные положения в аннотации не приводятся. В аннотации не допускается цитирование. Аббревиатуры должны быть расшифрованы. Рекомендуемый объем аннотации — 150–250 слов.

Ключевые слова выбирают из текста материала рукописи и приводят в именительном падеже. Указываются от 5 до 10 ключевых слов или словосочетаний.

4. Основные требования к тексту статьи. Текст идет сразу после ключевых слов. Рекомендуется придерживаться данной логической структуры при написании: введение, методика, результаты, обсуждение, заключение.

Шрифт текста рукописи — Times New Roman, кегль (размер шрифта) — 14, междустрочный интервал 1,5; поля — 2 см со всех сторон. В таблицах шрифт Times New Roman, кегль (размер шрифта) — 12, интервал одинарный. Для сносок и примечаний шрифт Times New Roman, кегль (размер шрифта) — 10, интервал одинарный, абзацный отступ — 1,25 см.

Не допускается использования функции автопереносов. Абзацы («красная строка») должны выставляться автоматически. Для оформления текста не используются специальные стили и шрифты. Римские цифры обозначаются латинскими буквами. Все аббревиатуры и сокращения должны быть расшифрованы при первом их употреблении в тексте. Рисунки должны отвечать тексту и быть пронумерованы.

Ссылки даются в тексте в квадратных скобках, внутри которых первая цифра указывает на номер источника в библиографическом списке, вторая, стоящая после буквы «с», — на номер страницы в источнике (например, [1, с. 26]). Ссылки на примечания даются в круглых скобках, например (1).

Ссылки на официальные документы, нормативные правовые акты, электронные ресурсы, газетные заметки без указания автора — подстрочные, в список литературы такие источники не включаются. Для вставки сносок используется сквозная нумерация.

5. Пристатейный список литературы должен быть пронумерован — каждый источник следует помещать с новой строки под порядковым номером. Нумерация ссылок на источники в списке литературы должна соответствовать ссылкам в тексте статьи. В списке литературы все работы перечисляются в алфавитном порядке. В списке литературы приводятся только материалы, на которые ссылается автор. Все источники в списке литературы следует оформить в соответствии с ГОСТ Р 7.0.5-2008.

6. Все материалы представляются в редакцию в электронном виде по электронной почте: izdimc@mail.ru.

7. Все статьи подлежат обязательному двойному «слепому» рецензированию. Рецензии на статьи по наиболее актуальным и дискуссионным проблемам по решению редакции могут публиковаться в этом же номере журнала.

8. Плата с аспирантов за публикацию статей не взимается.

Подробную информацию и образец оформления статей можно скачать на сайте журнала:
<http://imc-j.ru/oformlenie-rukopisej>.

ИСТОРИЯ И РАЗВИТИЕ МИРОВЫХ ЦИВИЛИЗАЦИЙ

Учебник в 4 частях

Часть 2. Человек в цивилизационном измерении и веки некоторых исторических процессов формирования и функционирования мировых цивилизаций

Авторы:

К.А. Кирсанов, доктор экономических наук, профессор, ведущий научный сотрудник Научного центра по исследованию истории и развития мировых цивилизаций АНО ВО «УМЦ»;

С.А. Попова, кандидат экономических наук, доцент, руководитель Научного центра по исследованию истории и развития мировых цивилизаций АНО ВО «УМЦ»



Предлагаемый учебник состоит из 4-х частей, соответствует ФГОС и построен на базе методологии больших баз данных.

Вторая часть учебника посвящена рассмотрению понятия цивилизационной сущности как основы стратегии развития мировых цивилизаций. Авторы уделяют внимание изучению вопросов выживаемости сверхсложных интеллектуальных систем в условиях смены миропорядка.

Издание адресовано студентам всех направлений подготовки, а также всем, кто интересуется историей и развитием мировых цивилизаций.

ЭТНОПОЛИТИЧЕСКИЕ КОНФЛИКТЫ: МЕХАНИЗМЫ ИХ УРЕГУЛИРОВАНИЯ

Учебное пособие

Автор:

В.М. Шевцов, доктор философских наук, профессор, заслуженный работник высшей школы РФ

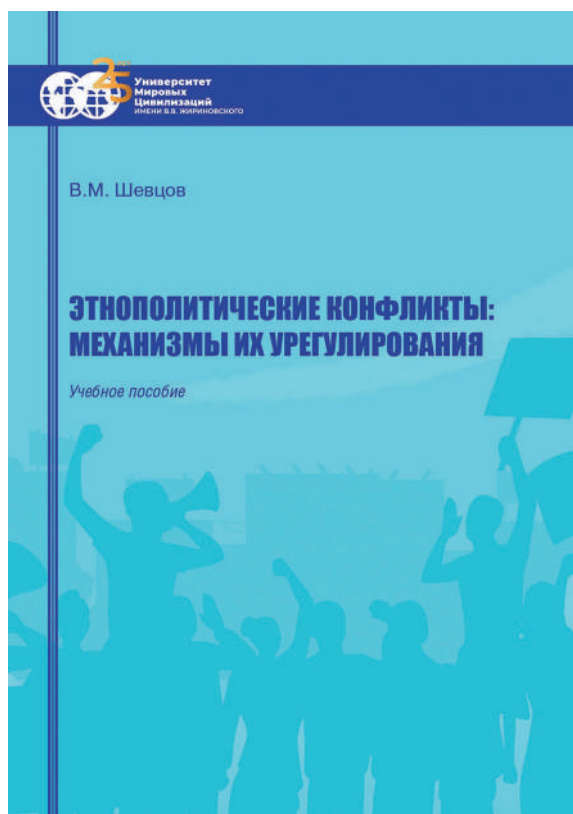

Учебное пособие рассматривает и раскрывает содержание этнополитических конфликтов и механизмы их урегулирования. Учебное пособие предназначено для студентов направлений подготовки 41.03.01 «Зарубежное регионоведение» и 41.03.04 «Политология». Учебное пособие подходит для изучения таких дисциплин как: «Современные этнополитические процессы в России», «Проблемы национальной, региональной и глобальной безопасности», «Политический анализ и прогнозирование».

Пособие будет интересно аспирантам и преподавателям, а также широкому кругу читателей, интересующимися вопросами этнополитических конфликтов и механизма их урегулирования.

Книги ИД УМЦ в электронном виде распространяются через компании-партнеры, предоставляющие специализированные сервисы в этой сфере как в России, так и по всему миру.

С крупнейшим российским распространителем электронных изданий — компанией «ЛитРес» — действует удобная партнерская программа. С сайта ИД УМЦ открывается реферальная ссылка на книгу в каталоге компании (<https://www.litres.ru/nano-vo-umc/>), где сразу можно оплатить и скачать книгу. В каталоге «ЛитРес» присутствуют все книги ИД УМЦ, реализуемые в электронном виде.

Книга появляется в продаже в электронном виде одновременно с выходом в свет в бумажном варианте.



**ВЕСТНИК
УНИВЕРСИТЕТА
МИРОВЫХ ЦИВИЛИЗАЦИЙ**

Том 15 № 2 (43) 2024

Научный журнал

Корректурa — *Зорина Н.К.*
Компьютерная верстка, макет — *Надворский И.С.*

Подписано в печать 10.06.2024.
Формат 60×90/8. Бумага офсетная 80 г/м². Гарнитура SchoolBookC.
Печать офсетная. Усл. печ. л. 15,5.
Тираж 500 экз.

Автономная некоммерческая организация высшего образования
«Университет мировых цивилизаций имени В.В. Жириновского»
119049, г. Москва, Ленинский проспект, д. 1/2, корп. 1
Тел.: +7 (499) 261-11-26
www.imc-i.ru; www.imc-ph.ru

Отпечатано ООО «ТОМИК»
115477, г. Москва, ул. Кантемировская, д. 60, помещ. 2, этаж 3

